

Dell™ Inspiron™ 1501 Owner's Manual

- [Informacje o komputerze](#)
- [Przygotowywanie komputera do pracy](#)
- [Korzystanie z wyświetlacza](#)
- [Korzystanie z klawiatury i panelu dotykowego](#)
- [Korzystanie z akumulatora](#)
- [Korzystanie z multimediiów](#)
- [Korzystanie z kart](#)
- [Konfigurowanie sieci](#)
- [Zabezpieczanie komputera](#)
- [Rozwiązywanie problemów](#)
- [Dodawanie i wymiana podzespołów](#)
- [Funkcje programu Dell™ QuickSet](#)
- [Podróżowanie z komputerem](#)
- [Kontakt z firmą Dell](#)
- [Dane techniczne](#)
- [Dodatek](#)
- [Słownik](#)

Uwagi, pouczenia i ostrzeżenia

 **UWAGA:** UWAGA oznacza ważną wiadomość, która pomoże lepiej korzystać z komputera.

 **POUCZENIE:** POUCZENIE wskazuje na możliwość uszkodzenia sprzętu lub utraty danych oraz informuje o sposobach uniknięcia problemu.

 **OSTRZEŻENIE:** OSTRZEŻENIE informuje o sytuacjach, w których występuje ryzyko uszkodzenia sprzętu, obrażeń lub śmierci.

Skróty i skrótkowce

Aby zapoznać się z kompletną listą skrótów i akronimów, patrz [Słownik](#).

Jeśli zakupiono komputer firmy Dell™ z serii n, żadne odniesienia do systemu operacyjnego Microsoft® Windows® zawarte w tym dokumencie nie mają zastosowania.

Informacje zawarte w tym dokumencie mogą ulec zmianie bez uprzedzenia.
© 2005-2007 Dell Inc. Wszelkie prawa zastrzeżone.

Powielanie w jakikolwiek sposób bez pisemnego zezwolenia firmy Dell Inc. jest surowo zabronione.

Znaki towarowe użyte w tekście: *Dell*, logo *DELL*, *Inspiron*, *Dell Precision*, *Dimension*, *DellNet*, *OptiPlex*, *Latitude*, *PowerEdge*, *PowerConnect*, *PowerVault*, *PowerApp*, *XPS* i *Strike Zone* są znakami towarowymi firmy Dell Inc.; *Microsoft*, *Outlook* i *Windows* są zarejestrowanymi znakami towarowymi firmy Microsoft Corporation; *Bluetooth* jest zarejestrowanym znakiem towarowym należącym do firmy Bluetooth SIG, Inc. i jest używany przez firmę Dell w ramach licencji; *IBM* jest zarejestrowanym znakiem towarowym firmy IBM Corporation; *EMC* jest zarejestrowanym znakiem towarowym firmy EMC Corporation; *ENERGY STAR* jest zarejestrowanym znakiem towarowym Agencji Ochrony Środowiska USA.

Tekst może zawierać także inne znaki towarowe i nazwy towarowe, odnoszące się do podmiotów posiadających prawa do tych znaków i nazw lub do ich produktów. Firma Dell nie rości sobie praw własności do marek i nazw towarowych innych niż jej własne.

Model PP23LA

Marzec 2007 Nr ref. TT858 Wersja A00

[Powrót do spisu treści](#)

Informacje o komputerze

Dell™ Inspiron™ 1501 Instrukcja użytkownika

- [Określanie konfiguracji komputera](#)
- [Widok z przodu](#)
- [Widok z lewej strony](#)
- [Widok z prawej strony](#)
- [Widok od tyłu](#)
- [Widok od spodu](#)

Określanie konfiguracji komputera

Na podstawie opcji wybranych podczas kupowania komputera jest on wyposażony w jeden z kilku różnych konfiguracji kontrolera wideo. Aby określić konfigurację kontrolera wideo w komputerze:

1. Dostęp do Centrum obsługi i pomocy technicznej systemu Microsoft® Windows® - instrukcje można znaleźć w części [Centrum pomocy i obsługi technicznej systemu Windows](#).
2. W obszarze **Pick a Task** (Wybierz zadanie), kliknij opcję **Use Tools to view your computer information and diagnose problems** (Użyj narzędzi, aby wyświetlić informacje o komputerze i przeanalizować problemy).
3. W obszarze **My Computer Information** (Informacje o komputerze) wybierz opcję **Hardware** (Sprzęt).

Na ekranie **My Computer Information - Hardware** (Informacje o komputerze - Sprzęt) można sprawdzić typ kontrolera wideo zainstalowanego w komputerze oraz inne elementy sprzętowe.

Widok z przodu

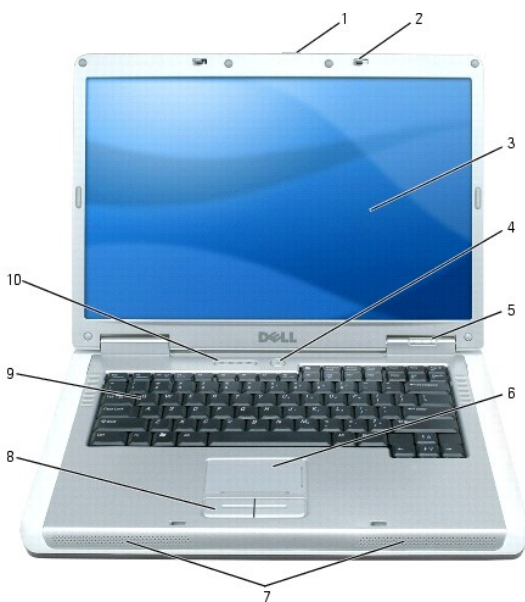

1	zatrzask zwalniający wyświetlacza	2	zatrzaski wyświetlacza (2)	3	wyświetlacz
4	przycisk zasilania	5	lampki stanu urządzenia	6	panel dotykowy
7	głośniki (2)	8	przyciski panelu dotykowego	9	klawiatura
10	lampki klawiatury i stanu sieci bezprzewodowej				

zatrzask zwalniający wyświetlacza –

naciśnij, aby zwolnić zatrzaski wyświetlacza i otworzyć wyświetlacz.

zatrzaski wyświetlacza —





wyświetlacz powinien być zamknięty.

wyświetlacz — więcej informacji na temat wyświetlacza można znaleźć w części [Korzystanie z wyświetlacza](#).

przycisk zasilania — naciśnij przycisk zasilania, aby włączyć komputer lub wejść albo wyjść z trybu zarządzania energią. Patrz [Tryby zarządzania energią](#).

lampki stanu urządzenia



	Włącza się z chwilą włączenia komputera, mruga, gdy komputer pracuje w trybie zarządzania energią.
	Zapala się, gdy komputer odczytuje lub zapisuje dane.  POUCZENIE: Aby uniknąć utraty danych, nigdy nie należy wyłączać komputera, gdy lampka  miga.
	Świeci się światłem ciągłym lub miga, wskazując stan naładowania akumulatora.

Jeśli komputer podłączony jest do gniazda elektrycznego, lampka  zachowuje się w następujący sposób:

- 1 Świeci ciągłym zielonym światłem: trwa ładowanie akumulatora.
- 1 Świeci przerywanym zielonym światłem: akumulator jest prawie całkowicie naładowany.

Jeśli komputer jest zasilany z akumulatora, lampka  zachowuje się w następujący sposób:

- 1 Wyłączona: akumulator jest odpowiednio naładowany (lub komputer jest wyłączony).
- 1 Świeci przerywanym pomarańczowym światłem: poziom naładowania akumulatora jest niski.
- 1 Świeci ciągłym pomarańczowym światłem: poziom naładowania akumulatora jest krytycznie niski.

tabliczka dotykowa —

udostępnie funkcje myszy. Nakładka na tabliczce dotykowej oznacza możliwość przewijania.

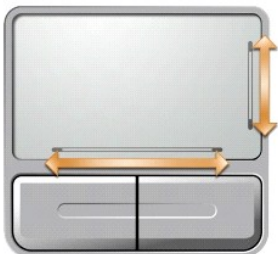

głośniki — aby dopasować głośność zintegrowanych głośników, naciśnij przyciski sterowania mediami lub skróty klawiaturowe dotyczące głośności głośnika. Aby uzyskać dalsze informacje, patrz [Funkcje głośników](#).

przyciski panelu dotykowego — przyciski panelu dotykowego udostępniają funkcje myszy.

klawiatura — klawiatura obejmuje klawiaturę numeryczną i klawisz z logo systemu Microsoft Windows. Aby uzyskać informacje o obsługiwanych skrótach klawiaturowych, patrz [Kombinacja klawiszy](#).

lampki stanu klawiatury i sieci bezprzewodowej

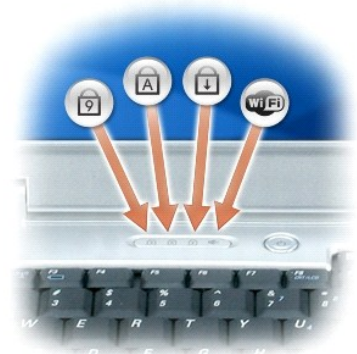

Znaczenie zielonych lampek umieszczonych nad klawiaturą jest następujące:

	Zapala się po włączeniu klawiatury numerycznej.
	Zapala się po włączeniu funkcji pisania wielkimi literami.
	Zapala się po włączeniu funkcji blokowania przewijania.
	Zapala się, gdy jest włączona sieć bezprzewodowa. Aby włączyć lub wyłączyć sieć bezprzewodową, należy nacisnąć klawisze <Fn><F2>.

Widok z lewej strony



1	otwór wentylacyjny	2	gniazdo kabla zabezpieczającego	3	wnęka napędu optycznego
4	przycisk wysuwania tacy napędu optycznego				

⚠ OSTRZEŻENIE: Otworów wentylacyjnych nie wolno zasłaniać, zatykać ich ani dopuszczać, aby gromadził się w nich kurz. Gdy komputer jest uruchomiony, nie należy go przechowywać w miejscach o słabej wentylacji, na przykład w zamkniętej aktówce. Ograniczony przepływ powietrza grozi uszkodzeniem komputera lub pożarem.

otwory wentylacyjne — wentylatory wytwarzają strumień powietrza, który przepływa przez otwory wentylacyjne i chroni komputer przed przegrzaniem.

➡ POUCZENIE: Przed zakupem urządzenia zabezpieczającego przed kradzieżą należy upewnić się, czy pasuje ono do gniazda linki zabezpieczającej.

gniazdo kabla zabezpieczającego — umożliwia podłączenie do komputera dostępnych na rynku urządzeń zabezpieczających przed kradzieżą. Dodatkowe informacje na ten temat można znaleźć w dokumentacji urządzenia zabezpieczającego.



wnęka na napęd optyczny —

we wnęce napędu optycznego można zainstalować takie urządzenia, jak napęd DVD lub inny napęd optyczny. Aby uzyskać dalsze informacje, patrz [Napęd optyczny](#).

przycisk wysuwu tacy napędu optycznego —

naciśnij ten przycisk, aby wysunąć dysk CD lub DVD z napędu optycznego.

Widok z prawej strony

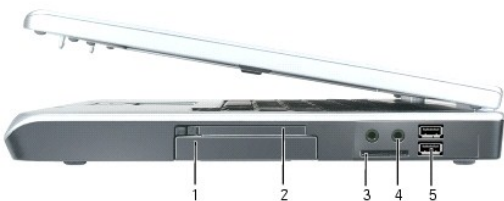

1	napęd dysku twardego	2	gniazdo karty ExpressCard	3	czytnik kart pamięci 3-w-1
4	złącza audio (2)	5	złącza USB (2)		

dysk twardego — przechowuje oprogramowanie i dane. Więcej informacji można znaleźć w części [Dysk twardego](#) i [Problemy z dyskiem twardego](#).

złącze karty ExpressCard — obsługuje jedną kartę ExpressCard. Komputer jest dostarczany wraz z plastikową zaślepką zainstalowaną w gnieździe. Kartę ExpressCard można dodać w celu zapewnienia łączności komputera z siecią WWAN. Aby uzyskać dalsze informacje, patrz [Korzystanie z kart](#).

czytnik kart pamięci 3-w-1 — zapewnia szybki i wygodny sposób przeglądania i udostępniania fotografii cyfrowych, muzyki i filmów zapisanych na karcie

pamięci. Czytnik kart pamięci 3-w-1 odczytuje cyfrowe karty pamięci Secure Digital (SD) /SDIO i MultiMediaCard (MMC).

złącza audio



Do złącza  należy podłączyć słuchawki lub głośniki.

Do złącza  należy podłączyć mikrofon.

złącza USB



Służą do podłączania urządzeń USB, takich jak mysz, klawiatura czy drukarka. Przy użyciu opcjonalnego kabla napędu dyskietek można podłączyć opcjonalny napęd dyskietek bezpośrednio do złącza USB.

Widok od tyłu



1	złącze zasilacza	2	złącze sieciowe (RJ-45)	3	złącze modemu (RJ-11)
4	złącza USB (2)	5	Złącze wideo		

złącze zasilacza prądu zmiennego —

umożliwia podłączenie zasilacza prądu zmiennego do komputera. Zasilacz przetwarza prąd zmienny na prąd stały, wymagany do zasilania komputera. Zasilacz można podłączyć do komputera niezależnie od tego, czy jest on włączony, czy nie.



⚠ OSTRZEŻENIE: Zasilacz współpracuje z gniazdami elektrycznymi na całym świecie. W różnych krajach stosuje się jednak różne wtyczki i listwy zasilania. Użycie nieodpowiedniego kabla, nieprawidłowe podłączenie kabla do listwy zasilającej lub gniazda elektrycznego może spowodować pożar lub uszkodzenie sprzętu.

🔄 POUCZENIE: Odłączając kabel zasilacza prądu zmiennego od komputera, chwyć za złącze, a nie za kabel, i pociągnij stanowczo, lecz delikatnie, aby zapobiec uszkodzeniu kabla.

złącze sieciowe (RJ-45)

	Umożliwia podłączenie komputera do sieci. Zielona i żółta lampka obok złącza wskazują aktywność komunikacji sieci przewodowej. Informacje na temat korzystania z karty sieciowej można znaleźć w dokumentacji elektronicznej karty sieciowej, dostarczonej wraz z komputerem.
---	--

złącze modemu (RJ-11)

	Korzystanie z wbudowanego modemu wymaga podłączenia do niego linii telefonicznej. Dodatkowe informacje na temat korzystania z modemu można znaleźć w dokumentacji elektronicznej modemu, dostarczonej wraz z komputerem.
---	---

 **POUCZENIE:** Złącze sieciowe jest większe niż złącze modemowe. Aby uniknąć uszkodzenia komputera, nie podłączaj wtyku linii telefonicznej do gniazda sieciowego.

złącza USB

	Służą do podłączania urządzeń USB, takich jak mysz, klawiatura czy drukarka. Przy użyciu opcjonalnego kabla napędu dyskietek można podłączyć opcjonalny napęd dyskietek bezpośrednio do złącza USB.
---	---

złącze wideo

	Umożliwia podłączenie monitora zewnętrznego zgodnego ze standardem VGA.
---	---

Widok od spodu

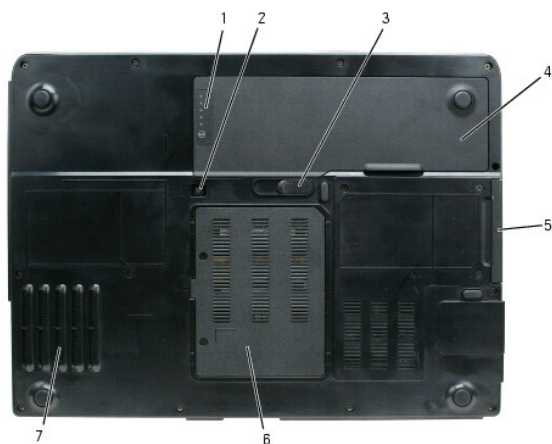

1	miernik naładowania akumulatora	2	śruba mocująca napęd optyczny	3	zatrask zwalnający wnęki akumulatora
4	akumulator	5	napęd dysku twardego	6	pokrywa modemu/modułu pamięci
7	wentylator				

wskaźnik naładowania akumulatora — udostępnia informacje o stanie naładowania akumulatora. Patrz [Sprawdzanie stanu naładowania akumulatora](#).

śruba mocująca napęd optyczny — mocuje napęd optyczny we wnęce. Aby uzyskać więcej informacji, patrz [Napęd optyczny](#).

zatrząsk zwalniający akumulator — odblokowuje wnękę akumulatora. Patrz [Wymiana akumulatora](#).

akumulator — po zainstalowaniu akumulatora można używać komputera nie podłączając go do gniazdka elektrycznego. Aby uzyskać więcej informacji, patrz [Korzystanie z akumulatora](#).

dysk twardy — przechowuje oprogramowanie i dane. Więcej informacji można znaleźć w części [Dysk twardy](#) i [Problemy z dyskiem twardym](#).

pokrywa modemu/modułu pamięci — zakrywa wnękę, w której znajduje się modem i moduły pamięci. Więcej informacji można znaleźć w części [Modem](#) i [Pamięć](#).

wentylator — komputer wykorzystuje wentylator do wytworzenia przepływu powietrza przez otwory wentylacyjne, co zapobiega jego przegrzaniu.

[Powrót do spisu treści](#)

[Powrót do spisu treści](#)

Dodatek

Dell™ Inspiron™ 1501 Instrukcja użytkownika

- [Korzystanie z programu konfiguracji systemu](#)
- [Czyszczenie komputera](#)
- [Zasady pomocy technicznej firmy Dell \(tylko USA\)](#)
- [Informacje FCC \(tylko USA\)](#)
- [Uwaga dotycząca produktów firmy Macrovision](#)

Korzystanie z programu konfiguracji systemu

 **UWAGA:** System operacyjny może automatycznie skonfigurować większość opcji konfiguracyjnych dostępnych w programie konfiguracji systemu, zastępując opcje konfiguracji wprowadzone za pomocą programu konfiguracji systemu. (Wyjątkiem jest opcja External Hot Key [Zewnętrzny klawisz skrót], którą można włączyć lub wyłączyć tylko za pomocą programu konfiguracji systemu.) Więcej informacji na temat funkcji konfiguracyjnych systemu operacyjnego można znaleźć w Windows Help and Support Center (Centrum pomocy i obsługi technicznej). Aby uzyskać dostęp do Centrum pomocy i obsługi technicznej, patrz [Centrum pomocy i obsługi technicznej systemu Windows](#).

Na ekranach w programie konfiguracji systemu wyświetlane są aktualne informacje na temat konfiguracji oraz ustawień komputera, takie jak:

- 1 Konfiguracja systemu
- 1 Podstawowe ustawienia konfiguracji urządzeń
- 1 Konfiguracja rozruchu (uruchomienia)

 **POUCZENIE:** Nie należy zmieniać ustawień w programie konfiguracji systemu nie będąc doświadczonym użytkownikiem komputera lub jeśli pomoc techniczna firmy Dell nie zaleca wykonania takiej czynności. Niektóre zmiany mogą spowodować niewłaściwą pracę komputera.

Uruchamianie programu konfiguracji systemu

1. Włącz (lub uruchom ponownie) komputer.
2. Po wyświetleniu niebieskiego logo DELL™ należy uważać na pojawienie się monitu klawisza F2.
3. Po jego wyświetleniu natychmiast naciśnij klawisz <F2>.

 **UWAGA:** Monit klawisza F2 wskazuje, że została zainicjalizowana klawiatura. Ten monit może pojawić się bardzo szybko, więc należy na to uważać, a następnie nacisnąć klawisz <F2>. Jeśli naciśniesz klawisz <F2> przed wyświetleniem monitu, ta informacja zostanie utracona.

4. Jeśli będziesz czekać za długo i zostanie wyświetlone logo systemu operacyjnego, poczekaj do chwili wyświetlenia pulpitu systemu Microsoft® Windows®, a następnie zamknij system i wyłącz komputer (patrz [Wyłączanie komputera](#)), po czym ponów próbę.

Ekran konfiguracji systemu

Na ekranie programu konfiguracji systemu wyświetlane są aktualne lub modyfikowalne informacje na temat konfiguracji komputera. Informacje na ekranie są zorganizowane w czterech obszarach: menu u góry, okno główne, pole pomocy dla elementu z prawej strony i lista funkcji klawiszy u dołu.

Pasek menu - pasek menu zawiera najważniejsze kategorie ustawień dostępne w programie konfiguracji systemu. Do przechodzenia z jednego menu do drugiego służą klawisze strzałek w lewo i w prawo.	
Options List (Lista opcji) - to pole pojawia się po lewej stronie okna programu konfiguracji systemu. Pole to jest listą przewijaną zawierającą funkcje definiujące konfigurację komputera. Pole można przewijać przy pomocy klawiszy strzałek do góry i do dołu. Jeśli opcja jest zaznaczona, w oknie Item Specific Help (Pomoc dla konkretnego elementu) jest wyświetlanych więcej informacji na temat tej opcji oraz jej bieżące i dostępne ustawienia. Jeśli można skonfigurować opcję, można nacisnąć klawisz <Enter>, aby wyświetlić lub zmienić opcje dla tego ustawienia.	Item Specific Help (Pomoc dla konkretnego elementu) - to pole zawiera informacje o każdej opcji i klawiszach używanych do zmiany ustawień.
Key Functions (Funkcje klawiszy) - to pole pojawia się pod polem Option Field (Pole opcji) i zawiera opisy klawiszy oraz ich funkcji w aktywnym polu programu konfiguracji systemu.	

Ogólnie używane opcje

Niektóre opcje wymagają ponownego rozruchu komputera, aby nowe ustawienia zostały uwzględnione.

Zmianianie sekwencji rozruchowej

Sekwencja rozruchowa lub kolejność rozruchowa wskazuje, gdzie komputer ma szukać oprogramowania potrzebnego do uruchomienia systemu operacyjnego. Sekwencję rozruchową można ustawić oraz włączać i wyłączać urządzenia, korzystając ze strony **Boot Order** (Kolejność rozruchowa) programu konfiguracji systemu.

 **UWAGA:** Aby jednorazowo zmienić sekwencję rozruchu, patrz [Przeprowadzanie jednorazowego rozruchu](#).

Na stronie **Boot Order** (Kolejność rozruchowa) wyświetlana jest ogólna lista urządzeń rozruchowych, które mogły zostać zainstalowane na komputerze, np.:

- 1 **Diskette Drive** (Napęd dyskietek)
- 1 **Internal HDD** (Wewnętrzny dysk twardy)
- 1 **USB Storage Device** (Urządzenie pamięci masowej USB)
- 1 **CD/DVD/CD-RW drive** (Napęd dysków CD/DVD/CD-RW)
- 1 **Modular bay HDD** (Dysk twardy we wnęce modułowej)

 **UWAGA:** Do rozruchu można wykorzystać tylko urządzenia poprzedzone numerem.

Podczas procedury rozruchu komputer rozpoczyna uruchamianie od urządzenia wymienionego na początku listy i skanuje każde włączone urządzenie w celu wyszukania plików startowych systemu operacyjnego. W przypadku odnalezienia plików komputer kończy wyszukiwanie i uruchamia system operacyjny.

Aby sterować urządzeniami rozruchowymi, wybierz (zaznacz) urządzenie, naciskając klawisz strzałki w górę lub w dół, a następnie włącz lub wyłącz urządzenie albo zmień jego położenie na liście.

- 1 Aby włączyć lub wyłączyć urządzenie, zaznacz wybraną pozycję i naciśnij klawisz spacji. Przed włączonymi elementami są numery, a przed wyłączonymi - nie.
- 1 Aby zmienić kolejność urządzeń na liście, zaznacz urządzenie i naciśnij klawisz <u>, aby przenieść urządzenie w górę, albo <d>, aby przenieść je w dół listy.

Zmiany w sekwencji rozruchowej odnoszą skutek natychmiast po zapisaniu zmian i wyjściu z programu konfiguracji systemu.

Przeprowadzanie jednorazowego rozruchu

Ustawienia jednorazowej sekwencji rozruchu można określić, nie wchodząc do programu konfiguracji systemu. (Tę procedurę można również zastosować, aby przeprowadzić rozruch programu Dell Diagnostics na partycji narzędzi diagnostycznych Diagnostics Utility dysku twardego.)

1. Za pomocą menu Start zamknij system operacyjny i wyłącz komputer.
2. Podłącz komputer do gniazda elektrycznego.
3. Włącz komputer. Po wyświetleniu logo firmy Dell™, natychmiast naciśnij klawisz <F2>. Jeśli nie zdążysz nacisnąć klawisza i zostanie wyświetlone logo systemu Windows, musisz poczekać do wyświetlenia pulpitu Windows. Następnie zamknij system operacyjny i spróbuj ponownie.
4. Po wyświetleniu listy urządzeń rozruchowych należy zaznaczyć urządzenie, z którego ma być przeprowadzony rozruch i nacisnąć <Enter>.

Zostanie przeprowadzony rozruch z wybranego urządzenia.

Przy następnym uruchomieniu komputera przywrócona zostaje poprzednia kolejność rozruchowa.

Czyszczenie komputera

 **OSTRZEŻENIE:** Przed rozpoczęciem którejkolwiek z procedur opisanych w tej części należy zastosować się do instrukcji bezpieczeństwa, zawartych w *Przewodniku z informacjami o produkcji*.

Komputer, klawiatura i wyświetlacz

 **OSTRZEŻENIE:** Przed przystąpieniem do czyszczenia komputera należy go wyłączyć z gniazdka elektrycznego i wyjąć wszystkie zainstalowane akumulatory. Do czyszczenia komputera należy używać miękkiej szmatki zwilżonej wodą. Nie należy używać środków czyszczących w płynie lub aerozolu, które mogą zawierać substancje łatwopalne.

- 1 Do usuwania kurzu pomiędzy klawiszami na klawiaturze oraz brudu i nitek z wyświetlacza użyj sprężonego powietrza.

 **POUCZENIE:** Wyświetlacza nie wolno spryskiwać bezpośrednio środkami czyszczącymi, ponieważ mogłoby to spowodować jego uszkodzenie. Należy stosować wyłącznie środki przeznaczone do czyszczenia wyświetlaczy, przestrzegając dołączonych do nich zaleceń.

- 1 Zwilż wodą lub płynem do czyszczenia ekranu miękką, niepozostawiającą włókien szmatkę. Nie należy używać środków czyszczących na bazie alkoholu lub amoniaku. Delikatnie przetrzyj wyświetlacz, zaczynając od środka ku brzegom, aż będzie on czysty i zostaną usunięte wszystkie odciski palców. Nie

należy zbyt silnie naciskać.

1. Zwiłż wodą miękką, niepozostawiającą włókien szmatkę i wyczyść komputer i klawiaturę. Należy uważać, aby woda ze szmatki nie przesączyła się między panelem dotykowym a otaczającą go podkładką pod rękę.

Tabliczka dotykowa

1. Zamknij system i wyłącz komputer. Patrz [Wyłączanie komputera](#).
2. Odłącz wszystkie podłączone urządzenia od komputera i gniazd elektrycznych.
3. Wyjmij wszystkie zainstalowane akumulatory. Patrz [Korzystanie z akumulatora](#).
4. Zwiłż miękką, niestrzępiącą się szmatką wodą i delikatnie przetrzyj nią powierzchnię panelu dotykowego. Należy uważać, aby woda ze szmatki nie przesączyła się między panelem dotykowym a otaczającą go podkładką pod rękę.

Napęd dyskietek

- ➡ **POUCZENIE:** Nie próbuj czyścić głowic napędu za pomocą wacików. Może to spowodować przypadkowe przemieszczenie głowic względem siebie, przez co napęd nie będzie działał.

Napęd dyskietek należy czyścić, używając dostępnego w sprzedaży zestawu czyszczącego. Zestawy takie zawierają specjalne dyskietyki, które usuwają zabrudzenia gromadzące się podczas normalnej pracy napędu.

Dyski CD i DVD

- ➡ **POUCZENIE:** Do czyszczenia soczewki w napędzie CD/DVD należy zawsze używać sprężonego powietrza, przestrzegając zaleceń dołączonych do produktu czyszczącego. Nie wolno dotykać znajdujących się w napędzie soczewek.

Jeśli wystąpią problemy, np. przeskoki, problemy z jakością odtwarzania dysków CD lub DVD, należy wyczyścić dyski.

1. Dysk należy zawsze trzymać za jego krawędzie. Można również dotykać wewnętrznej krawędzi otworu w środku dysku.

- ➡ **POUCZENIE:** Aby nie uszkodzić powierzchni, w trakcie czyszczenia dysku nie należy wykonywać ruchów okrężnych.

2. Miękką, niestrzępiącą się szmatką delikatnie oczyść spodnią część dysku (na której nie ma etykiety), wykonując ruchy w linii prostej od środka dysku ku jego krawędzi.

Trudny do usunięcia brud można czyścić wodą lub rozcieńczonym roztworem wody i delikatnego mydła. W sprzedaży są również dostępne specjalne produkty do czyszczenia płyt, które do pewnego stopnia chronią przed kurzem, odciskami palców i zadrapaniami. Środków do czyszczenia płyt CD można bezpiecznie używać do czyszczenia płyt DVD.

Zasady pomocy technicznej firmy Dell (tylko USA)

Pomoc techniczna z udziałem pracownika serwisu wymaga współpracy i udziału klienta w procesie rozwiązywania problemów oraz zapewnienia przywrócenie systemu operacyjnego, oprogramowania i sterowników sprzętowych do początkowej, domyślnej konfiguracji w chwili wysyłki z firmy Dell, jak również weryfikację funkcji komputera i sprzętu zainstalowanego przez firmę Dell. Oprócz tej pomocy technicznej z udziałem pracownika serwisu dostępna jest elektroniczna pomoc techniczna pod adresem support.euro.dell.com. Można również zakupić dodatkowe opcje pomocy technicznej.

Firma Dell zapewnia ograniczoną pomoc techniczną dla komputera i wszelkiego oprogramowania i urządzeń peryferyjnych zainstalowanych przez firmę Dell¹. Obsługa oprogramowania i urządzeń peryferyjnych innych firm jest zapewniana przez producenta łącznie ze składnikami zakupionymi i/lub zainstalowanymi przez działy Dell Software and Peripherals, Readyware i Custom Factory Integration firmy Dell².

¹ Usługi naprawcze są zapewniane w zależności od warunków i zasad ograniczonej gwarancji i wszelkich opcjonalnych kontraktów na usługi serwisowe zakupionych z komputerem.

² Wszystkie standardowe składniki firmy Dell uwzględnione w projekcie Custom Factory Integration (CFI) są objęte przez standardową ograniczoną gwarancję firmy Dell dla komputera. Jednak firma Dell rozszerza również program wymiany części w celu uwzględnienia całego niestandardowego sprzętu innych firm zintegrowanego w ramach CFI przez okres obowiązywania kontraktu serwisowego dla komputera.

Definicja oprogramowania i urządzeń peryferyjnych zainstalowanych przez firmę Dell

Oprogramowanie instalowane przez firmę Dell obejmuje system operacyjny i pewne programy instalowane na komputerze w trakcie procesu produkcji (Microsoft® Office, Norton Antivirus itp.).

Urządzenia peryferyjne instalowane przez firmę Dell obejmują wszystkie wewnętrzne karty rozszerzeń, lub wnękę modułów marki Dell lub akcesoria ExpressCard. Ponadto zostały uwzględnione wszelkie monitory, klawiatury, myszy, głośniki, mikrofony do modemów telefonicznych, stacje dokujące/replikatory

portów, produkty sieciowe marki Dell oraz wszelkie powiązane z nimi okablowanie.

Definicja oprogramowania i urządzeń peryferyjnych innych firm

Oprogramowanie i urządzenia innych firm obejmują wszystkie urządzenia peryferyjne, akcesoria lub oprogramowanie sprzedawane przez firmę Dell nie w ramach marki Dell (drukarki, skanery, aparaty fotograficzne, gry itp.). Obsługa całego oprogramowania i urządzeń peryferyjnych innych firm jest zapewniana przez producenta danego produktu.

Informacje FCC (tylko USA)

FCC klasa B

Ten sprzęt generuje, wykorzystuje i może emitować sygnały o częstotliwości radiowej. W przypadku instalacji i korzystania niezgodnego z zaleceniami producenta promieniowanie to może powodować zakłócenia odbioru radiowego i telewizyjnego. Niniejszy sprzęt przeszedł pomyślnie testy zgodności z wymogami dla urządzeń cyfrowych klasy B, w rozumieniu części 15 przepisów FCC.

Niniejsze urządzenie spełnia wymogi zawarte w części 15 przepisów FCC. Korzystanie z niego jest możliwe pod dwoma warunkami:

- 1 Urządzenie nie może powodować szkodliwych zakłóceń.
- 1 Urządzenie musi być zdolne do przyjmowania interferencji, nawet takich, które mogą powodować zakłócenia jego funkcjonowania.

 **POUCZENIE:** Przepisy FCC stanowią, że zmiany lub modyfikacje niezatwierdzone w wyraźny sposób przez firmę Dell Inc. mogą spowodować odebranie użytkownikowi uprawnień do eksploatacji urządzenia.

Wymagania stawiane urządzeniom tej klasy mają zapewniać należyłą ochronę przeciwko zakłóceniom przy korzystaniu z niego w budynkach mieszkalnych. Nie ma jednak gwarancji, że takie zakłócenia nie wystąpią w przypadku konkretnej instalacji. Jeżeli urządzenie to powoduje zakłócenia w odbiorze radia lub telewizji, co może zostać stwierdzone przez wyłączenie urządzenia i ponowne włączenie, użytkownik powinien spróbować skorygować zakłócenia za pomocą jednego lub kilku następujących sposobów:

- 1 Zmiana ustawienia anteny odbiorczej.
- 1 Zmiana położenia urządzenia względem odbiornika.
- 1 Zwiększenie odległości pomiędzy urządzeniem a odbiornikiem.
- 1 Podłączenie urządzenia do gniazdka należącego do innego obwodu niż ten, do którego podłączony jest odbiornik.

W razie potrzeby należy zasięgnąć porady przedstawiciela firmy Dell Inc. lub doświadczonego technika radiowo-telewizyjnego.

Zgodnie z przepisami FCC na urządzeniu lub urządzeniach opisanych w niniejszym dokumencie są umieszczone następujące informacje:

Nazwa produktu:	Dell™ Inspiron™ 1501
Numer modelu:	PP23LA
Nazwa firmy:	Dell Inc. Worldwide Regulatory Compliance & Environmental Affairs One Dell Way Round Rock, TX 78682 USA 512-338-4400

Uwaga dotycząca produktów firmy Macrovision

Ten produkt zawiera technologię ochrony praw autorskich, która jest chroniona przez patenty w USA i inne prawa własności intelektualnej. Korzystanie z niniejszej technologii ochrony praw autorskich musi być autoryzowane przez firmę Macrovision. Ponadto jest ona przeznaczona jedynie do użytku domowego i innych ograniczonych zastosowań, chyba że autoryzacja firmy Macrovision stanowi inaczej. Przetwarzanie wsteczne i dezasemblacja są zabronione.

[Powrót do spisu treści](#)

[Powrót do spisu treści](#)

Korzystanie z akumulatora

Dell™ Inspiron™ 1501 Instrukcja użytkownika

- [Wydajność akumulatora](#)
- [Sprawdzanie stanu naładowania akumulatora](#)
- [Oszczędzanie energii akumulatora](#)
- [Ładowanie akumulatora](#)
- [Wymiana akumulatora](#)
- [Przechowywanie akumulatora](#)

Wydajność akumulatora

 **UWAGA:** Informacje na temat gwarancji firmy Dell dla posiadanego komputera można znaleźć się w *Przewodniku z informacjami o produkcie* lub w oddzielnym papierowym dokumencie, dostarczonym wraz z komputerem.

Podczas korzystania z komputera przenośnego firmy Dell™ akumulator powinien być w nim zawsze zainstalowany. Pozwala to osiągnąć optymalną wydajność komputera i chroni przed utratą ustawień systemu BIOS. Standardowe wyposażenie stanowi akumulator umieszczony we wnętrzu akumulatora.

 **UWAGA:** Ponieważ akumulator może nie być całkowicie naładowany, podczas pierwszego użycia komputera należy użyć zasilacza i podłączyć nowy komputer do gniazda zasilania. W celu uzyskania najlepszych wyników należy używać komputera podłączonego do zasilacza do chwili całkowitego naładowania akumulatora. Aby sprawdzić stan naładowania akumulatora, należy przejść do Panelu sterowania, kliknąć opcję **Power Options** (Opcje zasilania), a następnie kliknąć zakładkę **Power Meter** (Miernik energii).

 **UWAGA:** Czas pracy akumulatora (czas, przez który może on przechowywać ładunek elektryczny) zmniejsza się w okresie użytkowania. W zależności od tego, jak często i w jakich warunkach korzysta się z akumulatora, w okresie użytkowania komputera może zaistnieć potrzeba zakupu nowego akumulatora.

Czas pracy akumulatora jest różny w zależności od warunków pracy. Czas pracy zostanie znacząco skrócony, jeśli często wykonywane będą niektóre operacje. Są to między innymi:

- 1 Korzystanie z napedów optycznych
- 1 Korzystanie z urządzeń komunikacji bezprzewodowej, kart ExpressCards, kart pamięci lub urządzeń USB
- 1 Ustawienie wysokiej jasności wyświetlacza, używanie trójwymiarowych wygaszaczy ekranu lub innych programów o dużym zapotrzebowaniu na energię, takich jak kompleksowe trójwymiarowe aplikacje graficzne.
- 1 Uruchamianie komputera w trybie maksymalnej wydajności (patrz [Konfigurowanie ustawień zarządzania energią](#)).

 **UWAGA:** Firma Dell zaleca, aby przed wykonaniem zapisu na dysk CD lub DVD podłączyć komputer do gniazda elektrycznego.

Przed włożeniem akumulatora do komputera należy sprawdzić poziom jego naładowania (patrz [Sprawdzanie stanu naładowania akumulatora](#)). Można również tak ustawić opcje sterujące oszczędzaniem energii, aby użytkownik był ostrzegany, gdy poziom naładowania będzie niski. Patrz [Konfigurowanie ustawień zarządzania energią](#), aby otrzymać informacje o uzyskiwaniu dostępu do okna **Power Options Properties** (Właściwości: Opcje zasilania).

 **OSTRZEŻENIE:** Użycie nieodpowiedniego akumulatora może zwiększyć zagrożenie pożarem lub wybuchem. Należy stosować tylko zgodne akumulatory zakupione w firmie Dell. Akumulator jest zaprojektowany do pracy z komputerem firmy Dell. Nie należy używać akumulatora z innego komputera.

 **OSTRZEŻENIE:** Zużytych akumulatorów nie należy wyrzucać razem z innymi odpadkami. Jeżeli akumulator straci pojemność, należy skontaktować się z lokalnym punktem utylizacji odpadów lub wydziałem ochrony środowiska, aby uzyskać informacje dotyczące sposobu utylizacji akumulatorów litowo-jonowych. Więcej informacji można znaleźć w rozdziale «Utylizacja akumulatorów» w *Przewodniku z informacjami o produkcie*.

 **OSTRZEŻENIE:** Niewłaściwe użycie akumulatora może zwiększyć zagrożenie pożarem lub poparzeniem środkami chemicznymi. Akumulatora nie wolno dziurawić, palić, rozbierać ani wystawiać na działanie temperatury powyżej 65°C (149°F). Akumulator należy przechowywać w miejscu niedostępnym dla dzieci. Z akumulatorem zniszczonym lub takim, z którego nastąpił wyciek, należy obchodzić się z wyjątkową ostrożnością. W uszkodzonych akumulatorach może nastąpić wyciek, który może doprowadzić do obrażeń ciała lub uszkodzenia sprzętu.

Sprawdzanie stanu naładowania akumulatora

Miernik akumulatora Dell QuickSet, okno **miernika energii** w systemie Microsoft® Windows®, a także ikona , miernik naładowania akumulatora, miernik stanu zużycia oraz ostrzeżenie o niskim poziomie naładowania akumulatora informują o poziomie naładowania.

Miernik akumulatora programu Dell™ QuickSet

Jeśli program Dell QuickSet został zainstalowany, naciśnij <Fn><F3>, aby wyświetlić miernik akumulatora programu QuickSet. Miernik akumulatora wyświetla informacje o stanie, zużyciu i czasie pozostałym do pełnego naładowania akumulatora w komputerze.

Aby uzyskać więcej informacji o funkcji QuickSet, kliknij prawym przyciskiem myszy ikonę QuickSet na pasku zadań, a następnie kliknij polecenie **Help** (Pomoc).

Miernik energii systemu Microsoft Windows

Miernik energii w systemie Windows sygnalizuje szacunkowy poziom naładowania akumulatora. Aby sprawdzić stan miernika energii, należy kliknąć dwukrotnie ikonę , znajdującą się na pasku zadań. Instrukcje dotyczące dostępu do dalszych informacji na temat miernika energii można znaleźć w części [Konfigurowanie ustawień zarządzania energią](#).

Jeśli komputer jest podłączony do gniazda elektrycznego, wyświetlana jest ikona .

Miernik naładowania

Jednokrotne naciśnięcie lub naciśnięcie i przytrzymanie przycisku stanu na mierniku naładowania akumulatora pozwala sprawdzić:

- 1 Naładowanie akumulatora (wciśnięcie i zwolnienie przycisku)
- 1 Żywotności akumulatora (naciśnięcie i przytrzymanie przycisku)

Okres eksploatacji akumulatora jest w dużym stopniu zależny od tego, ile razy był ładowany. Po kilkuset cyklach ładowania i rozładowywania pojemność akumulatora, czyli maksymalny poziom naładowania, zaczyna się zmniejszać. Oznacza to, że akumulator może wykazywać stan «naładowania», oferując zmniejszoną pojemność.

Sprawdzanie poziomu naładowania akumulatora

Aby sprawdzić poziom naładowania akumulatora, należy nacisnąć i zwolnić przycisk stanu umieszczony na mierniku naładowania akumulatora, aby włączyć lampki poziomu naładowania. Każda lampka oznacza około 20% pełnego naładowania akumulatora. Jeśli akumulator jest np. naładowany w 80%, świecą się cztery lampki. Jeśli nie świeci się żadna lampka, akumulator nie jest naładowany.

Sprawdzanie pojemności akumulatora

Aby sprawdzić stopień zużycia akumulatora za pomocą miernika naładowania, należy *nacisnąć i przytrzymać* przycisk stanu na mierniku naładowania akumulatora przez przynajmniej 3 sekundy. Jeśli nie zaświeci się żadna lampka, oznacza to, że akumulator jest w dobrym stanie, czyli jego maksymalna pojemność wynosi przynajmniej 80% oryginalnej pojemności. Każda lampka oznacza narastający wzrost zużycia. Zapalenie się pięciu lampek oznacza, że maksymalna pojemność spada poniżej 60% oryginalnej pojemności, a więc akumulator należy wymienić. Dalsze informacje na temat żywotności akumulatora można znaleźć w części [Dane techniczne](#).

Ostrzeżenie dotyczące rozładowania akumulatora

- 🔊 **POUCZENIE:** W celu uniknięcia utraty lub uszkodzenia danych należy zapisać swoją pracę natychmiast po wyświetleniu ostrzeżenia o niskim stanie akumulatora, a następnie podłączyć komputer do gniazda elektrycznego. W przypadku całkowitego rozładowania akumulatora zostaje automatycznie włączony tryb hibernacji.

Domyślnie, okno z ostrzeżeniem jest wyświetlane wtedy, gdy akumulator rozładowuje się w około 90%. Ustawienie alarmów akumulatora można zmienić. Patrz [Konfigurowanie ustawień zarządzania energią](#), aby otrzymać informacje o uzyskiwaniu dostępu do okna **Power Options Properties** (Właściwości: Opcje zasilania).

Oszczędzanie energii akumulatora

Aby oszczędzać energię zgromadzoną w akumulatorze, należy postępować w następujący sposób:

- 1 Jeśli jest to możliwe, podłączaj komputer do gniazda elektrycznego, ponieważ czas eksploatacji akumulatora jest w dużym stopniu zależny od częstotliwości użytkowania i ładowania.
- 1 Przełączaj komputer w tryb gotowości lub tryb hibernacji, jeśli pozostawiasz go bez nadzoru na długi czas. Więcej informacji o trybach gotowości i hibernacji można znaleźć w części [Tryby zarządzania energią](#).
- 1 Wybierz opcje w celu dostosowania wykorzystania energii przez komputer. Te opcje można również ustawić po naciśnięciu przycisku zasilania, zamknięciu wyświetlacza lub naciśnięciu klawiszy <Fn><Esc>. Aby uzyskać dalsze informacje, patrz [Konfigurowanie ustawień zarządzania energią](#).

📌 **UWAGA:** Dodatkowe informacje o oszczędzaniu energii akumulatora można znaleźć w części [Wydajność akumulatora](#).

Tryby zarządzania energią

Tryb gotowości

W trybie gotowości zużycie energii jest o tyle mniejsze, że po upływie wcześniej określonego czasu bezczynności (limit czasu) zostaje wyłączony wyświetlacz i dysk twardy. Po wyjściu z trybu gotowości komputer powraca do tego samego stanu, w jakim znajdował się przed przestawieniem w tryb gotowości.

 **POUCZENIE:** Przerwa w zasilaniu z zasilacza i akumulatora w czasie, gdy komputer znajduje się w trybie gotowości, może spowodować utratę danych.

Aby przestawić komputer w tryb gotowości:

- 1 Kliknij przycisk **Start**, kliknij **Turn off computer** (Wyłącz komputer), a następnie kliknij **Stand by** (Gotowość).
- lub
- 1 W zależności od ustawień opcji zarządzania energią na zakładce **Advanced** (Zaawansowane) (patrz [Konfigurowanie ustawień zarządzania energią](#)) w oknie **Power Options Properties** (Właściwości: Opcje zasilania), skorzystaj z jednej z poniższych metod:
 - o Naciśnij przycisk zasilania.
 - o Zamknij wyświetlacz.
 - o Naciśnij klawisze <Fn><Esc>.

Aby wyjść z trybu gotowości, naciśnij przycisk zasilania lub otwórz wyświetlacz, w zależności od opcji ustawionych na zakładce **Advanced** (Zaawansowane). Naciśnięcie klawisza lub dotknięcie panelu dotykowego nie powoduje wyjścia z trybu gotowości.

Tryb hibernacji

W trybie hibernacji zużycie energii jest mniejsze, ponieważ dane systemowe zostają skopiowane do zarezerwowanego obszaru na dysku twardym, a następnie komputer jest całkowicie wyłączany. Po wyjściu z trybu hibernacji komputer powraca do tego samego stanu, w jakim znajdował się przed przejściem w tryb hibernacji.

 **POUCZENIE:** Gdy komputer znajduje się w trybie hibernacji, nie można go oddokowywać ani wyjmować z niego urządzeń.

Przestawienie komputera w tryb hibernacji następuje automatycznie, gdy poziom naładowania akumulatora jest krytycznie niski.

Aby przejść ręcznie w tryb hibernacji:

- 1 Kliknij przycisk **Start**, kliknij opcję **Turn off computer** (Wyłącz komputer), naciśnij i przytrzymaj klawisz <Shift>, a następnie kliknij opcję **Hibernate** (Hibernacja).
- lub
- 1 Aby przestawić komputer w tryb hibernacji, w zależności od tego, jak są ustawione opcje zarządzania energią na zakładce **Advanced** (Zaawansowane) okna **Power Options Properties** (Właściwości: Opcje zasilania), wykonaj jedną z następujących czynności:
 - o Naciśnij przycisk zasilania.
 - o Zamknij wyświetlacz.
 - o Naciśnij klawisze <Fn><F1>.

 **UWAGA:** Nie wszystkie karty ExpressCard działają poprawnie po wyprowadzeniu komputera z trybu hibernacji. Wyjmij i włóż ponownie kartę (patrz [Wyjmowanie karty ExpressCard lub zaślepek](#)) lub uruchom ponownie komputer.

Aby wyjść z trybu hibernacji, należy nacisnąć przycisk zasilania. Wychodzenie z trybu hibernacji może zająć trochę czasu. Naciśnięcie klawisza lub dotknięcie panelu dotykowego nie powoduje wyjścia z trybu hibernacji. Więcej informacji na temat trybu hibernacji można znaleźć w dokumentacji dostarczonej z systemem operacyjnym.

Konfigurowanie ustawień zarządzania energią

Do skonfigurowania ustawień zarządzania energią można użyć Właściwości opcji zasilania systemu Windows.

Aby przejść do okna **Power Options Properties** (Właściwości: Opcje zasilania), kliknij przycisk **Start** → i wybierz opcję **Control Panel** (Panel sterowania) → **Performance and Maintenance** (Wydajność i konserwacja) → **Power Options** (Opcje zasilania). Informacje o dowolnym polu w oknie **Power Options Properties** (Właściwości: Opcje zasilania) można uzyskać po kliknięciu znaku zapytania na pasku tytułu, a następnie kliknięciu obszaru odpowiadającego potrzebnym informacjom.

Ładowanie akumulatora

Za każdym razem, gdy komputer podłączony jest do gniazda elektrycznego lub w podłączonym do gniazda elektrycznego komputerze instalowany jest akumulator, komputer sprawdza poziom naładowania akumulatora i jego temperaturę. W razie potrzeby zasilacz ładuje akumulator, a następnie podtrzymuje poziom jego naładowania.

Jeśli akumulator się rozgrzeje wskutek używania go w komputerze lub poddaniu go działaniu wysokiej temperatury, ładowanie może się nie rozpocząć po podłączeniu komputera do gniazda elektrycznego.

Jeśli lampka  miga na przemian na zielono i pomarańczowo, oznacza to, że temperatura akumulatora jest zbyt wysoka, aby możliwe było rozpoczęcie jego ładowania. Należy komputer odłączyć od gniazda elektrycznego i pozwolić mu oraz akumulatorowi ostygnąć do temperatury otoczenia. Następnie ponownie podłączyć komputer do gniazda elektrycznego i kontynuuj ładowanie akumulatora.

Więcej informacji na temat rozwiązywania problemów z akumulatorem można znaleźć w części [Problemy z zasilaniem](#).

Wymiana akumulatora

OSTRZEŻENIE: Przed przystąpieniem do wykonywania tych czynności należy wyłączyć komputer, odłączyć zasilacz od gniazdka ściennego i komputera, odłączyć modem od gniazdka ściennego i komputera oraz odłączyć wszystkie kable wychodzące z komputera.

POUCZENIE: Aby uniknąć ewentualnego uszkodzenia złącza, należy odłączyć wszystkie zewnętrzne kable od komputera.

OSTRZEŻENIE: Użycie nieodpowiedniego akumulatora może zwiększyć zagrożenie pożarem lub wybuchem. Należy stosować tylko zgodne akumulatory zakupione w firmie Dell. Akumulator jest zaprojektowany do pracy z komputerem firmy Dell™ i nie należy używać akumulatora z innego komputera.

POUCZENIE: Jeśli akumulator jest wymieniany, gdy komputer znajduje się w trybie gotowości, to cała operacja nie powinna trwać dłużej niż 1 minutę. Po tym czasie system zostanie zamknięty, a wszystkie niezapisane dane zostaną utracone.

Aby wyjąć baterię:

1. Jeśli komputer jest podłączony (zadokowany) do urządzenia dokującego, należy go oddokować. Informacje na ten temat można znaleźć w dokumentacji urządzenia dokującego.
2. Upewnij się, że komputer jest wyłączony.
3. Przesuń i przytrzymaj zatrzask zwalniający wnęki akumulatora na spodzie komputera, a następnie usuń akumulator z wnętrza.



1	zatrzask zwalniający wnęki akumulatora	2	akumulator
---	--	---	------------

Aby włożyć akumulator, wykonaj procedurę jego wyjmowania w odwrotnej kolejności.

Przechowywanie akumulatora

Jeśli komputer ma być przechowywany przez dłuższy czas, należy wyjąć z niego akumulator. Akumulator może ulec rozładowaniu, jeśli będzie przechowywany bezużytecznie przez dłuższy czas. Po długim okresie przechowywania należy ponownie całkowicie naładować akumulator (patrz [Ładowanie akumulatora](#)) przed jego użyciem.

[Powrót do spisu treści](#)

[Powrót do spisu treści](#)

Korzystanie z kart

Dell™ Inspiron™ 1501 Instrukcja użytkownika

- [Karty ExpressCards](#)
- [karty pamięci](#)

Karty ExpressCards

Karty ExpressCard zastępują technologię kart PC w celu udostępnienia szybkiego i wygodnego sposobu dodawania do komputera pamięci, sieciowej komunikacji przewodowej i bezprzewodowej (łącznie z bezprzewodową siecią WAN [WWAN]), multimediów i funkcji zabezpieczających.

Informacje na temat obsługiwanych kart ExpressCard można znaleźć w części [Dane techniczne](#).

 **UWAGA:** Karta ExpressCard nie jest urządzeniem umożliwiającym ruch.

Zaślepki kart ExpressCard

Komputer jest dostarczany wraz z plastikową zaślepką zainstalowaną w gnieździe kart ExpressCard. Zaślepka chroni nieużywane gniazda przed kurzem i innymi drobnymi elementami. Zaślepkę należy zachować, aby instalować ją wtedy, gdy w gnieździe nie ma karty ExpressCard. Zaślepki z innych komputerów mogą nie pasować do posiadanego komputera.

Aby usunąć zaślepkę, patrz [Wymowanie karty ExpressCard lub zaślepki](#).

Instalowanie karty ExpressCard

Kartę ExpressCard można zainstalować w komputerze, który jest uruchomiony. Komputer automatycznie wykryje kartę.

Na kartach ExpressCard zwykle umieszczony jest symbol (taki jak trójkąt lub strzałka) wskazujący, którą stroną należy wsuwać kartę do gniazda. Budowa karty uniemożliwia wsunięcie jej niewłaściwą stroną. Jeśli sposób prawidłowego montażu karty nie jest oczywisty, należy posłużyć się dokumentacją dostarczoną wraz z kartą.

 **OSTRZEŻENIE:** Przed rozpoczęciem dowolnej z procedur opisanych w tej sekcji należy zapoznać się z instrukcjami dotyczącymi bezpieczeństwa, zamieszczonymi w *Przewodniku z informacjami o produkcie*.

Aby zainstalować kartę ExpressCard:

1. Trzymaj kartę wierzchem do góry. Przed włożeniem karty konieczne może być ustawienie zatrzasku w kształcie przycisku w pozycji «in».
2. Włóż kartę do gniazda, aż karta zostanie całkowicie osadzona w złączu.

W przypadku napotkania zbyt dużego oporu nie wolno stosować siły. Należy kartę wysunąć, sprawdzić jej orientację i spróbować ponownie.

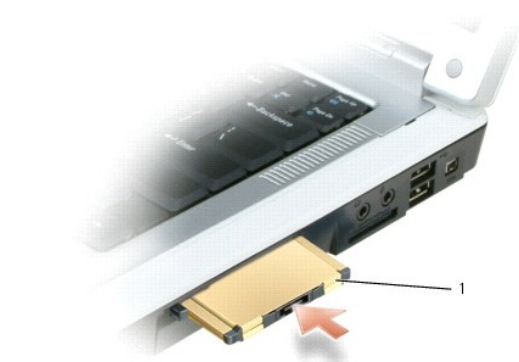

1	Karty ExpressCard
---	-------------------

Komputer rozpoznaje większość kart ExpressCard i automatycznie ładuje odpowiedni sterownik urządzenia. Jeżeli program konfiguracyjny poinformuje o konieczności załadowania sterowników, należy użyć dyskietki lub płyty CD, która została dostarczona razem z kartą ExpressCard.

Wymowanie karty ExpressCard lub zaślepki

⚠ OSTRZEŻENIE: Przed rozpoczęciem dowolnej z procedur opisanych w tej sekcji należy zapoznać się z instrukcjami dotyczącymi bezpieczeństwa, zamieszczonymi w *Przewodniku z informacjami o produkcji*.

➡ POUCZENIE: Przed wyjęciem karty ExpressCard z komputera należy za pomocą programu do konfiguracji (kliknij ikonę  na pasku zadań) wybrać odpowiednią kartę i zatrzymać jej pracę. Niewykonanie tej czynności grozi utratą danych.

Należy nacisnąć zatrzask i wyjąć kartę lub zaślepkę. W przypadku niektórych zatrzasków należy nacisnąć zatrzask dwukrotnie: pierwszy raz, aby otworzyć zatrzask, a drugi, aby wyjąć kartę.

Zachowaj zaślepkę, aby instalować ją wtedy, gdy w gnieździe nie będzie żadnej karty ExpressCard. Zaślepka chroni nieużywane gniazda przed kurzem i innymi drobnymi elementami.



1	przyciski zwalniające	2	Karty ExpressCard
---	-----------------------	---	-------------------

karty pamięci

Czytnik kart pamięci 3-w-1 zapewnia szybki i wygodny sposób przeglądania i udostępniania fotografii cyfrowych, muzyki i filmów zapisanych na karcie pamięci.

⚠ UWAGA: Karta pamięci nie może pełnić funkcji urządzenia rozruchowego.

Czytnik kart pamięci 3-w-1 odczytuje cyfrowe karty pamięci Secure Digital (SD)/SDIO i MultiMediaCard (MMC).

Instalowanie karty pamięci

Kartę pamięci można zainstalować w komputerze, który jest uruchomiony. Komputer automatycznie wykryje kartę.

Na kartach pamięci zwykle umieszczany jest symbol (taki jak trójkąt lub strzałka) wskazujący, którą stroną należy wsuwać kartę do gniazda. Budowa karty uniemożliwia wsunięcie jej niewłaściwą stroną. Jeśli sposób prawidłowego montażu karty nie jest oczywisty, należy posłużyć się dokumentacją dostarczoną wraz z kartą.

⚠ OSTRZEŻENIE: Przed rozpoczęciem dowolnej z procedur opisanych w tej sekcji należy zapoznać się z instrukcjami dotyczącymi bezpieczeństwa, zamieszczonymi w *Przewodniku z informacjami o produkcji*.

Aby zainstalować kartę pamięci:

1. Trzymaj kartę wierzchem do góry.
2. Włóż kartę do gniazda, aż karta zostanie całkowicie osadzona w złączu.

W przypadku napotkania zbyt dużego oporu nie wolno stosować siły. Należy kartę wysunąć, sprawdzić jej orientację i spróbować ponownie.



1	gniazdo kart pamieci	2	karta pamieci
---	----------------------	---	---------------

Komputer rozpoznaje karty pamieci i automatycznie laduje odpowiedni sterownik urzadzenia. Ješli program konfiguracyjny poinformuje o konieczności zaladowania sterowników urzadzenia, nalezy w razie potrzeby uzyc dysku CD, który zostal dostarczony razem z karta pamieci.

Wymowanie karty pamieci

OSTRZEZENIE: Przed rozpoczeciem dowolnej z procedur opisanych w tej sekcji nalezy zapoznac sie z instrukcjami dotyczacyimi bezpieczenstwa, zamieszczonymi w *Przewodniku z informacjami o produkcji*.

POUCZENIE: Przed wyjeciem karty PC z komputera nalezy za pomoca programu konfiguracji (kliknij ikonę  na pasku zadań) wybrac odpowiednia karte i zatrzymac jej prace. Niewykonanie tej czynności grozi utrata danych.

Wcisnij karte, aby uwolnic ja z czytnika kart i czesciowo ja wysunac, a nastepnie wyjmij karte.

[Powrot do spisu tresci](#)

[Powrót do spisu treści](#)

Kontakt z firmą Dell

Dell™ Inspiron™ 1501 Instrukcja użytkownika

Z firmą Dell można się skontaktować przez Internet i telefonicznie:

- 1 W celu uzyskania internetowej pomocy technicznej przejdź pod adres support.euro.dell.com.
- 1 W celu uzyskania ogólnoświatowej internetowej pomocy technicznej użyj menu **Choose A Country/Region** (Wybierz kraj/region) u dołu strony lub znajdź adres internetowy wymieniony w poniższej tabeli.
- 1 W celu uzyskania pomocy technicznej za pomocą wiadomości e-mail znajdź adres e-mail wymieniony w poniższej tabeli.

 **UWAGA:** Numery linii bezpłatnych mogą być wykorzystane tylko w krajach, dla których są wymienione.

- 1 W celu uzyskania pomocy przez telefon należy użyć numerów telefonów i kodów podanych w poniższej tabeli. Aby uzyskać informację o numerach, skontaktuj się z lokalnym lub międzynarodowym operatorem sieci telefonicznej.

 **UWAGA:** Powyższe dane kontaktowe były prawidłowe w chwili oddawania tego dokumentu do druku i mogą ulec zmianie.

Kraj (miasto) Międzynarodowy kod dostępu Kod kraju Kod miasta	Typ usługi	Kody obszarów, numery lokalne i numery bezpłatne adres internetowy i e-mail
Ameryka Łacińska	Pomoc techniczna dla klientów (Austin, Teksas, USA)	512 728-4093
	Obsługa klienta (Austin, Teksas, USA)	512 728-3619
	Faks (Pomoc techniczna i Obsługa klienta) - Austin, Texas, USA	512 728-3883
	Sprzedaż (Austin, Teksas, USA)	512 728-4397
	Faks działu sprzedaży (Austin, Texas, USA)	512 728-4600 lub 512 728-3772
Anguilla	Obsługa online	www.dell.com/ai
	Adres E-mail	la-techsupport@dell.com
	Pomoc techniczna, obsługa klienta i sprzedaż	numer bezpłatny: 800-335-0031
Antigua i Barbuda	Obsługa online	www.dell.com.ag
	Pomoc techniczna, obsługa klienta i sprzedaż	la-techsupport@dell.com 1-800-805-5924
Antyle Holenderskie	Obsługa online	la-techsupport@dell.com
	Pomoc techniczna, obsługa klienta i sprzedaż	001-800-882-1519
Aomen	Pomoc techniczna	numer bezpłatny: 0800 -105
	Obsługa klientów (Xiamen, Chiny)	34 160 910
	Sprzedaż transakcyjna (Xiamen, Chiny)	29115693
Argentyna (Buenos Aires)	Obsługa online	www.dell.com.ar
	Adres e-mail w przypadku problemów z komputerami biurowymi i przenośnymi	la-techsupport@dell.com
	Adres e-mail dla serwerów i produktów pamięci masowej EMC®	la_enterprise@dell.com
	Obsługa klienta	numer bezpłatny: 0-800-444-0730
	Pomoc techniczna - Dell PowerApp™, Dell PowerEdge™, Dell PowerConnect™ i Dell PowerVault™	numer bezpłatny: 0-800-222-0154
	Usługi pomocy technicznej	numer bezpłatny: 0-800-444-0724
Sprzedaż	0-810-444-3355	
Aruba	Obsługa online	www.dell.com.aw
	Pomoc techniczna, obsługa klienta i sprzedaż	la-techsupport@dell.com numer bezpłatny: 800-1578
Australia (Sydney)	Obsługa online	support.ap.dell.com support.ap.dell.com/contactus
	Pomoc techniczna	
	Klienci indywidualni (Dom i biuro domowe)	numer bezpłatny: 1300-655-533
	Średnie i duże firmy	numer bezpłatny: 1800-633-559
	Małe firmy, instytucje edukacyjne i samorządy lokalne	numer bezpłatny: 1800-060-889
	Obsługa klienta	numer bezpłatny: 1300-662-196

Austria (Wiedeń) Prefiks międzynarodowy: 900 Numer kierunkowy kraju: 43 Kod miasta: 1	Obsługa online	support.euro.dell.com tech_support_central_europe@dell.com
	Sprzedaż dla klientów indywidualnych i małych firm	08 20 24 05 30 00
	Sprzedaż dla klientów indywidualnych i małych firm - faks	08 20 24 05 30 49
	Obsługa klienta (klienci indywidualni/firmy domowe)	08 20 24 05 30 14
	Pomoc techniczna dla firm domowych/małych	08 20 24 05 30 17
	Obsługa klientów preferowanych i instytucjonalnych	08 20 24 05 30 16
	Pomoc techniczna dla dużych firm/korporacji	08 20 24 05 30 17
Centrala	08 20 24 05 30 00	
Barbados	Obsługa online	www.dell.com/bb la-techsupport@dell.com
	Pomoc techniczna, obsługa klienta i sprzedaż	1-800-534-3142
Belgia (Bruksela) Prefiks międzynarodowy: 00 Numer kierunkowy kraju: 32 Kod miasta: 2	Obsługa online	support.euro.dell.com
	Pomoc ogólna	02 481 92 88
	Faks działu ogólnej pomocy technicznej	02 481 92 95
	Obsługa klienta	02 713 15 65
	Sprzedaż dla klientów instytucjonalnych	02 481 91 00
	Faks	02 481 92 99
	Centrala	02 481 91 00
Bermudy	Obsługa online	www.dell.com/bm la-techsupport@dell.com
	Pomoc techniczna, obsługa klienta i sprzedaż	1-877-890-0751
Boliwia	Obsługa online	www.dell.com/bo la-techsupport@dell.com
	Pomoc techniczna, obsługa klienta i sprzedaż	numer bezpłatny: 800-10-0238
Brazylia Prefiks międzynarodowy: 00 Numer kierunkowy kraju: 55 Kod miasta: 51	Obsługa online	www.dell.com/br BR_TechSupport@dell.com
	Obsługa klienta i pomoc techniczna	0800 970 3355
	Pomoc techniczna - faks	51 2104 5470
	Faks działu obsługi klienta	51 2104 5480
	Sprzedaż	0800 970 3390
Brunei Numer kierunkowy kraju: 673	Pomoc techniczna (Penang, Malezja)	604 633 4966
	Obsługa klienta (Penang, Malezja)	604 633 3101 lub numer bezpłatny: 801 1012
	Sprzedaż transakcyjna (Penang, Malezja)	604 633 3101 lub numer bezpłatny: 801 1012
Brytyjskie Wyspy Dziewicze	Pomoc techniczna, obsługa klienta i sprzedaż	numer bezpłatny: 1-866-278-6820
Chile (Santiago) Numer kierunkowy kraju: 56 Kod miasta: 2	Obsługa online	www.dell.com/cl la-techsupport@dell.com
	Sprzedaż i obsługa klienta	numer bezpłatny: 1230-020-3397 lub 800-20-1385
Chiny (Xiamen) Numer kierunkowy kraju: 86 Kod miasta: 592	Obsługa online	support.dell.com.cn
	Adres e-mail pomocy technicznej	support.dell.com.cn/email
	Adres e-mail działu obsługi klienta	customer_cn@dell.com
	Pomoc techniczna - faks	592 818 1350
	Pomoc techniczna - Dell™ Dimension™ i Dell Inspiron™	numer bezpłatny: 800 858 2969
	Pomoc techniczna - Dell OptiPlex™, Dell Latitude™ i Dell Precision™	numer bezpłatny: 800 858 0950
	Pomoc techniczna - (serwery i pamięć masowa)	numer bezpłatny: 800 858 0960
	Pomoc techniczna - projektory, cyfrowy asystent osobisty (PDA), przełączniki, routery itp.	numer bezpłatny: 800 858 2920
	Pomoc techniczna - drukarki	numer bezpłatny: 800 858 2311
	Obsługa klienta	numer bezpłatny: 800 858 2060
	Faks działu obsługi klienta	592 818 1308
Klienci indywidualni i małe firmy	numer bezpłatny: 800 858 2222	
Dział Klientów Preferowanych	numer bezpłatny: 800 858 2557	

	Duże firmy GCP	numer bezpłatny: 800 858 2055
	Duże firmy, klienci kluczowi	numer bezpłatny: 800 858 2628
	Duże firmy na północy	numer bezpłatny: 800 858 2999
	Duże firmy na północy, sektor rządowy i szkolnictwo	numer bezpłatny: 800 858 2955
	Duże firmy na wschodzie	numer bezpłatny: 800 858 2020
	Duże firmy na wschodzie, sektor rządowy i szkolnictwo	numer bezpłatny: 800 858 2669
	Duże firmy - Queue Team	numer bezpłatny: 800 858 2572
	Duże firmy na południu	numer bezpłatny: 800 858 2355
	Duże firmy na zachodzie	numer bezpłatny: 800 858 2811
	Duże firmy - części zamienne	numer bezpłatny: 800 858 2621
Czechy (Praga) Prefiks międzynarodowy: 00 Numer kierunkowy kraju: 420	Obsługa online	support.euro.dell.com czech_dell@dell.com
	Pomoc techniczna	22537 2727
	Obsługa klienta	22537 2707
	Faks	22537 2714
	Pomoc techniczna faksem	22537 2728
	Centrala	22537 2711
Dania (Kopenhaga) Prefiks międzynarodowy: 00 Numer kierunkowy kraju: 45	Obsługa online	support.euro.dell.com
	Pomoc techniczna	7023 0182
	Obsługa klienta - relacyjna	7023 0184
	Obsługa klienta (klienci indywidualni/firmy domowe)	3287 5505
	Centrala - relacyjna	3287 1200
	Centrala faksu - relacyjna	3287 1201
	Centrala - domowe/małe firmy	3287 5000
Centrala dla faksów - biura domowe/małe firmy	3287 5001	
Dominika	Obsługa online	www.dell.com/dm la-techsupport@dell.com
	Pomoc techniczna, obsługa klienta i sprzedaż	numer bezpłatny: 1-866-278-6821
Dominikana	Obsługa online	www.dell.com/do la-techsupport@dell.com
	Pomoc techniczna, obsługa klienta i sprzedaż	1-800-156-1588
Ekwador	Obsługa online	www.dell.com/ec la-techsupport@dell.com
	Pomoc techniczna, obsługa klienta, sprzedaż (telefony z Quito)	numer bezpłatny: 999-119-877-655-3355
	Pomoc techniczna, obsługa klienta, sprzedaż (telefony z Guayaquil)	numer bezpłatny: 1800-999-119-877-655-3355
Finlandia (Helsinki) Prefiks międzynarodowy: 990 Numer kierunkowy kraju: 358 Kod miasta: 9	Obsługa online	support.euro.dell.com fi_support@dell.com
	Pomoc techniczna	0207 533 555
	Obsługa klienta	0207 533 538
	Centrala	0207 533 533
	Faks	0207 533 530
	Dział sprzedaży dla firm poniżej 500 pracowników	0207 533 540
	Dział sprzedaży dla firm powyżej 500 pracowników	0207 533 533
Francja (Paryż) (Montpellier) Prefiks międzynarodowy: 00 Numer kierunkowy kraju: 33 Numery kierunkowe miast: (1) (4)	Obsługa online	support.euro.dell.com
	Biura domowe i małe firmy	
	Pomoc techniczna	0825 387 270
	Obsługa klienta	0825 823 833
	Centrala	0825 004 700
	Centrala (połączenia telefoniczne spoza Francji)	04 99 75 40 00
	Sprzedaż	0825 004 700
	Faks	0825 004 701
	Faksy (połączenia telefoniczne spoza Francji)	04 99 75 40 01
	Klienci instytucjonalni	
	Pomoc techniczna	0825 004 719
	Obsługa klienta	0825 338 339
	Centrala	01 55 94 71 00
Sprzedaż	01 55 94 71 00	

	Faks	01 55 94 71 01
Grecja Prefiks międzynarodowy: 00 Numer kierunkowy kraju: 30	Obsługa online	support.euro.dell.com
	Pomoc techniczna	00800-44 14 95 18
	Pomoc techniczna - Gold Service	00800-44 14 00 83
	Centrala	2108129810
	Centrala - Gold Service	2108129811
	Sprzedaż	2108129800
	Faks	2108129812
Grenada	Obsługa online	www.dell.com/gd la-techsupport@dell.com
	Pomoc techniczna, obsługa klienta i sprzedaż	numer bezpłatny: 1-866-540-3355
Gujana	Obsługa online	la-techsupport@dell.com
	Pomoc techniczna, obsługa klienta i sprzedaż	numer bezpłatny: 1-877-270-4609
Gwatemala	Obsługa online	www.dell.com/gt la-techsupport@dell.com
	Pomoc techniczna, obsługa klienta i sprzedaż	1-800-999-0136
Hiszpania (Madryt) Prefiks międzynarodowy: 00 Numer kierunkowy kraju: 34 Kod miasta: 91	Obsługa online	support.euro.dell.com
	Biura domowe i małe firmy	
	Pomoc techniczna	902 100 130
	Obsługa klienta	902 118 540
	Sprzedaż	902 118 541
	Centrala	902 118 541
	Faks	902 118 539
	Klienci instytucjonalni	
	Pomoc techniczna	902 100 130
	Obsługa klienta	902 115 236
	Centrala	91 722 92 00
	Faks	91 722 95 83
	Holandia (Amsterdam) Prefiks międzynarodowy: 00 Numer kierunkowy kraju: 31 Kod miasta: 20	Obsługa online
Pomoc techniczna		020 674 45 00
Pomoc techniczna - faks		020 674 47 66
Obsługa klienta (klienci indywidualni/firmy domowe)		020 674 42 00
Relacyjna obsługa klienta		020 674 4325
Sprzedaż dla klientów indywidualnych i małych firm		020 674 55 00
Sprzedaż relacyjna		020 674 50 00
Sprzedaż dla klientów indywidualnych i małych firm - faks		020 674 47 75
Nr faksu sprzedaży relacyjnej		020 674 47 50
Centrala		020 674 50 00
Nr faksu centrali		020 674 47 50
Hongkong Prefiks międzynarodowy: 001 Numer kierunkowy kraju: 852	Obsługa online	support.ap.dell.com support.dell.com.cn/email
	Pomoc techniczna - Dimension i Inspiron	00852-2969 3188
	Pomoc techniczna - OptiPlex, Latitude i Dell Precision	00852-2969 3191
	Pomoc techniczna - serwery i pamięć masowa	00852-2969 3196
	Pomoc techniczna - projektory, cyfrowy asystent osobisty (PDA), przełączniki, rutery itp.	00852-3416 0906
	Obsługa klienta	00852-3416 0910
	Obsługa dużych klientów instytucjonalnych	00852-3416 0907
	Globalne programy klientckie	00852-3416 0908
	Dział średnich przedsiębiorstw	00852-3416 0912
	Dział małych przedsiębiorstw	00852-2969 3105
	Obsługa online	support.ap.dell.com
	Pomoc techniczna (komputery przenośne i biurkowe)	
	Adres e-mail pomocy technicznej (komputery biurkowe)	india_support_desktop@dell.com
	Adres e-mail pomocy technicznej (komputery przenośne)	india_support_notebook@dell.com
	Numery telefonów	080-25068032 lub 080-25068034 lub standardowy numer kierunkowy miasta + 60003355 lub numer bezpłatny: 1-800-425-8045

Indie	Pomoc techniczna (serwery)	
	Adres e-mail	india_support_Server@dell.com
	Numery telefonów	080-25068032 lub 080-25068034 lub standardowy numer kierunkowy miasta + 60003355 lub numer bezpłatny: 1800 425 8045
	Tylko pomoc techniczna dla klientów o statusie Gold	
	Adres e-mail	eec_ap@dell.com
	Numery telefonów	080-25068033 lub standardowy numer kierunkowy miasta + 60003355 lub numer bezpłatny: 1-800-425-9045
	Obsługa klienta	
	Klienci indywidualni i małe firmy	India_care_HSB@dell.com numer bezpłatny: 1800-4254051
	Obsługa dużych klientów instytucjonalnych	India_care_REL@dell.com numer bezpłatny: 1800-4252067
	Sprzedaż	
	Obsługa dużych klientów instytucjonalnych	1600 33 8044
	Gospodarstwa domowe i małe firmy	1600 33 8046
Irlandia (Cherrywood) Prefiks międzynarodowy: 00 Numer kierunkowy kraju: 353 Kod miasta: 1	Obsługa online	support.euro.dell.com dell_direct_support@dell.com
	Pomoc techniczna	
	Komputery dla biznesu	1850 543 543
	Komputery dla domu	1850543543
	Pomoc techniczna w domu	1850200889
	Sprzedaż	
	Dom	1850 333 200
	Małe firmy	1850 664 656
	Średnie firmy	1850 200 646
	Duże firmy	1850 200 646
	Adres e-mail sprzedaży	Dell_IRL_Outlet@dell.com
	Obsługa klienta	
	Klienci indywidualni i małe firmy	01 204 4014
	Firmy (większe niż 200 pracowników)	1850 200 982
	Ogólna	
	Faks/Sprzedaż Faks	01 204 0103
	Centrala	01 204 4444
	Obsługa klienta w Wielkiej Brytanii (wybieranie numeru tylko z obszaru Wielkiej Brytanii)	0870 906 0010
	Obsługa klientów instytucjonalnych (wybieranie numeru tylko z obszaru Wielkiej Brytanii)	0870 907 4499
	Sprzedaż w Wielkiej Brytanii (wybieranie numeru tylko z obszaru Wielkiej Brytanii)	0870 907 4000
Jamajka	Obsługa online	la-techsupport@dell.com
	Pomoc techniczna, obsługa klienta, sprzedaż (wybieranie numeru tylko z terenu Jamajki)	1-800-440-9205
Japonia (Kawasaki) Prefiks międzynarodowy: 001 Numer kierunkowy kraju: 81 Kod miasta: 44	Obsługa online	support.jp.dell.com
	Pomoc techniczna - Dimension i Inspiron	numer bezpłatny: 0120-198-226
	Pomoc techniczna poza Japonią - Dimension i Inspiron	81-44-520-1435
	Pomoc techniczna - Dell Precision, OptiPlex i Latitude	numer bezpłatny: 0120-198-433
	Pomoc techniczna spoza Japonii - Dell Precision, OptiPlex i Latitude	81-44-556-3894
	Pomoc techniczna - Dell PowerApp, Dell PowerEdge, Dell PowerConnect i Dell PowerVault	numer bezpłatny: 0120-198-498
	Pomoc techniczna spoza Japonii - PowerApp, PowerEdge, PowerConnect i PowerVault	81-44-556-4162
	Pomoc techniczna - PDA, projektory, drukarki, rutery	numer bezpłatny: 0120-981-690
	PDA, projektory, drukarki, rutery - PDA, projektory, drukarki, rutery	81-44-556-3468
	Faxbox Service	044-556-3490
	numer bezpłatny:	044-556-3801
	Obsługa klienta	044-556-4240
	Dział sprzedaży dla firm - do 400 pracowników	044-556-1465

	Dział sprzedaży dla firm preferowanych - powyżej 400 pracowników	044-556-3433
	Dział sprzedaży dla sektora publicznego - agencje rządowe, instytucje edukacyjne oraz medyczne	044-556-5963
	Segment globalny w Japonii	044-556-3469
	Użytkownik indywidualny	044-556-1657
	Sprzedaż online dla użytkowników indywidualnych	044-556-2203
	Sprzedaż dla użytkowników indywidualnych	044-556-4649
	Centrala	044-556-4300
Kajmany	Obsługa online	la-techsupport@dell.com
	Pomoc techniczna, obsługa klienta i sprzedaż	1-877-262-5415
Kanada (North York, Ontario) Prefiks międzynarodowy: 011	Sprawdzanie stanu zamówienia w trybie online	www.dell.ca/ostatus
	Obsługa online	support.ca.dell.com
	AutoTech (automatyczna usługa pomocy dla sprzętu i obsługi gwarancyjnej)	numer bezpłatny: 1-800-247-9362
	Obsługa klienta	
	Klienci indywidualni (dom/biuro domowe)	numer bezpłatny: 1-800-847-4096
	Małe firmy	numer bezpłatny: 1-800-906-3355
	Średnie/duże firmy, instytucje rządowe i edukacyjne	numer bezpłatny: 1-800-387-5757
	Obsługa gwarancyjna sprzętu przez telefon	
	Komputery dla klientów indywidualnych/biura domowego	numer bezpłatny: 1-800-847-4096
	Komputery dla małych/średnich/dużych firm, instytucji rządowych	numer bezpłatny: 1-800-387-5757
	Drukarki, projektory, telewizory, urządzenia kieszonkowe, cyfrowe szafy grające i urządzenia bezprzewodowe	1-877-335-5767
	Sprzedaż	
	Sprzedaż dla klientów indywidualnych i biur domowych	numer bezpłatny: 1-800-999-3355
	Małe firmy	numer bezpłatny: 1-800-387-5752
Średnie/duże firmy, instytucje rządowe	numer bezpłatny: 1-800-387-5755	
Części zamienne i rozszerzony serwis	1 866 440 3355	
Kolumbia	Obsługa online	www.dell.com/co la-techsupport@dell.com
	Pomoc techniczna, obsługa klienta i sprzedaż	01-800-915-4755
Korea (Seul) Prefiks międzynarodowy: 001 Numer kierunkowy kraju: 82 Kod miasta: 2	Obsługa online	support.ap.dell.com
	Pomoc techniczna, obsługa klienta	numer bezpłatny: 080-200-3800
	Pomoc techniczna - Dimension, PDA, urządzenia elektroniczne i akcesoria	numer bezpłatny: 080-200-3801
	Sprzedaż	numer bezpłatny: 080-200-3600
	Faks	2194-6202
	Centrala	2194-6000
Kostaryka	Obsługa online	www.dell.com/cr la-techsupport@dell.com
	Pomoc techniczna, obsługa klienta i sprzedaż	0800-012-0231
Kraje Azji Południowo-Wschodniej i kraje obszaru Pacyfiku	Pomoc techniczna, obsługa klienta i sprzedaż (Penang, Malezja)	604 633 4810
Luksemburg Prefiks międzynarodowy: 00 Numer kierunkowy kraju: 352	Obsługa online	support.euro.dell.com
	Pomoc techniczna	08 342 08 075
	Sprzedaż dla klientów indywidualnych i małych firm	+32 (0)2 713 15 96
	Sprzedaż dla klientów instytucjonalnych	26 25 77 81
	Obsługa klienta	+32 (0)2 481 91 19
	Faks	26 25 77 82
Malezja (Penang) Prefiks międzynarodowy: 00 Numer kierunkowy kraju: 60 Kod miasta: 4	Obsługa online	support.ap.dell.com
	Pomoc techniczna - Dell Precision, OptiPlex i Latitude	numer bezpłatny: 1 800 880 193
	Pomoc techniczna - Dimension, Inspiron oraz urządzenia elektroniczne i akcesoria	numer bezpłatny: 1 800 881 306
	Pomoc techniczna - PowerApp, PowerEdge, PowerConnect i PowerVault	numer bezpłatny: 1800 881 386
	Obsługa klienta	numer bezpłatny: 1800 881 306 (opcja 6)
	Transakcje-sprzedaż	numer bezpłatny: 1 800 888 202
	Sprzedaż dla klientów instytucjonalnych	numer bezpłatny: 1 800 888 213
	Obsługa online	www.dell.com/mx la-techsupport@dell.com

Meksyk Prefiks międzynarodowy: 00 Numer kierunkowy kraju: 52	Pomoc techniczna	001-866-563-4425
	Sprzedaż	50-81-8800 lub 001-800-888-3355
	Obsługa klienta	001-877-384-8979 lub 001-877-269-3383
	Główny	50-81-8800 lub 001-800-888-3355 lub 001-866-851-1754
Montserrat	Obsługa online	la-techsupport@dell.com
	Pomoc techniczna, obsługa klienta i sprzedaż	numer bezpłatny: 1-866-278-6822
Niemcy (Frankfurt) Prefiks międzynarodowy: 00 Numer kierunkowy kraju: 49 Kod miasta: 69	Obsługa online	support.euro.dell.com tech_support_central_europe@dell.com
	Pomoc techniczna	069 9792-7200
	Obsługa klienta (klienci indywidualni/firmy domowe)	0180-5-224400
	Obsługa klientów globalnych	069 9792-7320
	Obsługa klientów preferowanych	069 9792-7320
	Obsługa dużych klientów	069 9792-7320
	Obsługa klientów z sektora publicznego	069 9792-7320
	Centrala	069 9792-7000
Nikaragua	Obsługa online	www.dell.com/ni la-techsupport@dell.com
	Pomoc techniczna, obsługa klienta i sprzedaż	001-800-220-1377
Norwegia (Lysaker) Prefiks międzynarodowy: 00 Numer kierunkowy kraju: 47	Obsługa online	support.euro.dell.com
	Pomoc techniczna	671 16882
	Relacyjna obsługa klienta	671 17575
	Obsługa klienta (klienci indywidualni/firmy domowe)	23162298
	Centrala	671 16800
Nowa Zelandia Prefiks międzynarodowy: 00 Numer kierunkowy kraju: 64	Obsługa online	support.ap.dell.com support.ap.dell.com/contactus
	Pomoc techniczna, obsługa klienta i sprzedaż	0800 441 567
Panama	Obsługa online	www.dell.com/pa la-techsupport@dell.com
	Pomoc techniczna, obsługa klienta i sprzedaż	011-800-507-1264
Peru	Obsługa online	www.dell.com/pe la-techsupport@dell.com
	Pomoc techniczna, obsługa klienta i sprzedaż	0800-50-669
Polska (Warszawa) Prefiks międzynarodowy: 011 Numer kierunkowy kraju: 48 Kod miasta: 22	Obsługa online	support.euro.dell.com pl_support_tech@dell.com
	Telefon obsługi klienta	57 95 700
	Obsługa klienta	57 95 999
	Sprzedaż	57 95 999
	Faks działu obsługi klienta	57 95 806
	Faks w recepcji	57 95 998
Centrala	57 95 999	
Portoryko	Obsługa online	www.dell.com/pr la-techsupport@dell.com
	Pomoc techniczna	numer bezpłatny: 1-866-390-4695 lub 1-866-851-1760
	Obsługa klienta i sprzedaż	1-877-537-3355
Portugalia Prefiks międzynarodowy: 00	Obsługa online	support.euro.dell.com
	Pomoc techniczna	707200149
	Obsługa klienta	800 300 413

Numer kierunkowy kraju: 351	Sprzedaż	800 300 410 lub 800 300 411 lub 800 300 412 lub 21 422 07 10
	Faks	21 424 01 12
RPA (Johannesburg) Prefiks międzynarodowy: 09/091 Numer kierunkowy kraju: 27 Kod miasta: 11	Obsługa online	support.euro.dell.com dell_zs_support@dell.com
	Gorąca linia Gold Queue	011 709 7713
	Pomoc techniczna	011 709 7710
	Obsługa klienta	011 709 7707
	Sprzedaż	011 709 7700
	Faks	011 706 0495
	Centrala	011 709 7700
Salwador	Obsługa online	www.dell.com/sv la-techsupport@dell.com
	Pomoc techniczna, obsługa klienta i sprzedaż	800-6132
Singapur (Singapur) Prefiks międzynarodowy: 005 Numer kierunkowy kraju: 65	UWAGA: Na numery telefonów zamieszczone w tej sekcji należy dzwonić jedynie z terytorium Singapuru lub Malezji.	
	Obsługa online	support.ap.dell.com
	Pomoc techniczna - Dimension, Inspiron oraz urządzenia elektroniczne i akcesoria	numer bezpłatny: 1 800 394 7430
	Pomoc techniczna - OptiPlex, Latitude i Dell Precision	numer bezpłatny: 1 800 394 7488
	Pomoc techniczna - PowerApp, PowerEdge, PowerConnect i PowerVault	numer bezpłatny: 1 800 394 7478
	Obsługa klienta	numer bezpłatny: 1 800 394 7430 (opcja 6)
	Transakcje-sprzedaż	numer bezpłatny: 1 800 394 7412
Sprzedaż dla klientów instytucjonalnych	numer bezpłatny: 1 800 394 7419	
Słowacja (Praga) Prefiks międzynarodowy: 00 Numer kierunkowy kraju: 421	Obsługa online	support.euro.dell.com czech_dell@dell.com
	Pomoc techniczna	02 5441 5727
	Obsługa klienta	420 22537 2707
	Faks	02 5441 8328
	Pomoc techniczna za pośrednictwem faksu	02 5441 8328
	Centrala (Sprzedaż)	02 5441 7585
St. Kitts i Nevis	Obsługa online	www.dell.com/kn la-techsupport@dell.com
	Pomoc techniczna, obsługa klienta i sprzedaż	numer bezpłatny: 1-866-540-3355
St. Lucia	Obsługa online	www.dell.com/lc la-techsupport@dell.com
	Pomoc techniczna, obsługa klienta i sprzedaż	numer bezpłatny: 1 -866-464-4352
St. Vincent i Grenadyny	Obsługa online	www.dell.com/vc la-techsupport@dell.com
	Pomoc techniczna, obsługa klienta i sprzedaż	numer bezpłatny: 1 -866-464-4353
Szwajcaria (Genewa) Prefiks międzynarodowy: 00 Numer kierunkowy kraju: 41 Kod miasta: 22	Obsługa online	support.euro.dell.com Tech_support_central_Europe@dell.com
	Pomoc techniczna - firmy domowe i małe firmy	0844 811 411
	Pomoc techniczna - korporacyjne	0844 822 844
	Obsługa klienta - firma domowa i mała firma	0848 802 202
	Obsługa klienta - korporacyjna	0848 821 721
	Główny	0848 335 599
	Faks	022 799 01 90
Sprzedaż	022 799 01 01	
Szwecja (Upplands Vasby) Prefiks międzynarodowy: 00 Numer kierunkowy kraju: 46 Kod miasta: 8	Obsługa online	support.euro.dell.com
	Pomoc techniczna	08 590 05 199
	Relacyjna obsługa klienta	08 590 05 642
	Obsługa klienta (klienci indywidualni/firmy domowe)	08 587 70 527
	Obsługa Programu zakupów przez pracowników EPP (Employee Purchase Program)	020 140 14 44
Pomoc techniczna - faks	08 590 05 594	

	Sprzedaż	08 58770581
Tajlandia Prefiks międzynarodowy: 001 Numer kierunkowy kraju: 66	Obsługa online	support.ap.dell.com
	Pomoc techniczna (OptiPlex, Latitude i Dell Precision)	numer bezpłatny: 1800 0060 07
	Pomoc techniczna (PowerApp, PowerEdge, PowerConnect i PowerVault)	numer bezpłatny: 1800 0060 09
	Obsługa klienta	numer bezpłatny: 1800 006 007 (opcja 7)
	Sprzedaż dla klientów instytucjonalnych	numer bezpłatny: 1800 006 009
	Transakcje-sprzedaż	numer bezpłatny: 1800 006 006
Tajwan Prefiks międzynarodowy: 002 Numer kierunkowy kraju: 886	Obsługa online	support.ap.dell.com support.dell.com.cn/email
	Pomoc techniczna - OptiPlex, Latitude, Inspiron, Dimension oraz urządzenia elektroniczne i akcesoria	numer bezpłatny: 0080 186 1011
	Pomoc techniczna - serwery i pamięć masowa	numer bezpłatny: 0080 160 1256
	Obsługa klienta	numer bezpłatny: 0080 160 1250 (opcja 5)
	Transakcje-sprzedaż	numer bezpłatny: 0080 165 1228
	Sprzedaż dla klientów instytucjonalnych	numer bezpłatny: 0080 165 1227
Trynidad i Tobago	Obsługa online	www.dell.com/tt la-techsupport@dell.com
	Pomoc techniczna, obsługa klienta i sprzedaż	numer bezpłatny: 1-888-799-5908
Urugwaj	Obsługa online	www.dell.com/uy la-techsupport@dell.com
	Pomoc techniczna, obsługa klienta i sprzedaż	numer bezpłatny: 000-413-598-2521
USA (Austin, Texas) Prefiks międzynarodowy: 011 Numer kierunkowy kraju: 1	Usługi Dell dla osób niesłyszących, niedosłyszących i mających kłopoty z mówieniem	numer bezpłatny: 1-877-DELLTTY (1-877-335-5889)
	Faks	numer bezpłatny: 1-800-727-8320
	Pomoc techniczna	support.euro.dell.com
	Klienci indywidualni (Dom i biuro domowe)	numer bezpłatny: 1-800-624-9896
	AutoTech dla komputerów przenośnych i biurkowych	numer bezpłatny: 1-800-247-9362
	Małe firmy	numer bezpłatny: 1-800-456-3355
	Średnie i duże firmy	numer bezpłatny: 1-877-671-3355
	Samorządy lokalne i wojewódzkie	numer bezpłatny: 1-800-981-3355
	Rząd centralny	numer bezpłatny: 1-800-727-1100
	Opieka zdrowotna	numer bezpłatny: 1-800-274-1550
	K-12 Edukacja	numer bezpłatny: 1-888-977-3355
	Wykształcenie wyższe	numer bezpłatny: 1-800-274-7799
	Drukarki, projektory, cyfrowy asystent osobisty (PDA) i odtwarzacze MP3	numer bezpłatny: 1-877-459-7298
	Obsługa klienta	numer bezpłatny: 1-800-624-9897
	Automatyczny stan zamówienia	numer bezpłatny: 1-800-433-9014
	Małe firmy	numer bezpłatny: 1-800-456-3355
	Średnie i duże firmy	numer bezpłatny: 1-877-671-3355
	Samorządy lokalne i wojewódzkie	numer bezpłatny: 1-800-981-3355
	Rząd centralny	numer bezpłatny: 1-800-727-1100
	Opieka zdrowotna	numer bezpłatny: 1-800-274-1550
	K-12 Edukacja	numer bezpłatny: 1-888-977-3355
	Wykształcenie wyższe	numer bezpłatny: 1-800-274-7799
	Programu zakupów przez pracowników EPP (Employee Purchase Program)	numer bezpłatny: 1-800-695-8133
	Usługi finansowe	www.dellfinancialservices.com
	Dzierżawa i pożyczki	numer bezpłatny: 1-877-577-3355
	Klienci preferowani firmy Dell (DPA)	numer bezpłatny: 1-800-283-2210
	Sprzedaż	1-800-289-3355 lub 1-800-879-3355
Sklep detaliczny firmy Dell	numer bezpłatny: 1-888-798-7561	
Sprzedaż oprogramowania i urządzeń peryferyjnych	numer bezpłatny: 1-800-671-3355	
Wenezuela	Obsługa online	www.dell.com/ve la-techsupport@dell.com
	Pomoc techniczna, obsługa klienta i sprzedaż	0800-100-4752
		support.euro.dell.com

Wielka Brytania (Bracknell) Prefiks międzynarodowy: 00 Numer kierunkowy kraju: 44 Kod miasta: 1344	Obsługa online	dell_direct_support@dell.com
	Elektroniczna obsługa klienta support.euro.dell.com/uk/en/ECare/form/home.asp	
	Sprzedaż	
	Sprzedaż dla małych firm	0870 907 4000
	Sprzedaż dla klientów instytucjonalnych i sektora publicznego	01344 860 456
	Obsługa klienta	
	Klienci indywidualni i małe firmy	0870 906 0010
	Klienci instytucjonalni	01344 373 185
	Klienci preferowani (zatrudniający 500-5000 pracowników)	0870 906 0010
	Klienci globalni	01344 373 186
	Rząd centralny	01344 373 193
	Samorząd lokalny i edukacja	01344 373 199
	Zdrowie	01344 373 194
	Pomoc techniczna	
	Duże firmy/korporacje/PCA (powyżej 1000 pracowników)	0870 908 0500
	Inne produkty firmy Dell	0870 353 0800
	Ogólna	
Numer faksu dla małych przedsiębiorstw	0870 907 4006	
Włochy (Mediolan) Prefiks międzynarodowy: 00 Numer kierunkowy kraju: 39 Kod miasta: 02	Obsługa online	support.euro.dell.com
	Biura domowe i małe firmy	
	Pomoc techniczna	02 577 826 90
	Obsługa klienta	02 696 821 14
	Faks	02 696 821 13
	Centrala	02 696 821 12
	Klienci instytucjonalni	
	Pomoc techniczna	02 577 826 90
	Obsługa klienta	02 577 825 55
	Faks	02 575 035 30
Centrala	02 577 821	
Wyspy Bahama	Obsługa online	www.dell.com/bs la-techsupport@dell.com
	Pomoc techniczna, obsługa klienta i sprzedaż	numer bezpłatny: 1-866-874-3038
Wyspy Dziewicze Stanów Zjednoczonych	Obsługa online	www.dell.com/vi la-techsupport@dell.com
	Pomoc techniczna, obsługa klienta i sprzedaż	numer bezpłatny: 1-877-702-4360
Wyspy Turks i Caicos	Obsługa online	www.dell.com/tc la-techsupport@dell.com
	Pomoc techniczna, obsługa klienta i sprzedaż	numer bezpłatny: 1-877-441-4735

[Powrót do spisu treści](#)

[Powrót do spisu treści](#)

Korzystanie z wyświetlacza

Dell™ Inspiron™ 1501 Instrukcja użytkownika

- [Regulacja jasności](#)
- [Przełączanie obrazu wideo](#)
- [Ustawianie rozdzielczości wyświetlacza](#)

Regulacja jasności

Jeśli komputer firmy Dell™ jest zasilany z akumulatora, można zaoszczędzić energię, ustawiając jasność na najniższym poziomie, który nie powoduje jeszcze dyskomfortu podczas pracy, naciskając na klawiaturze klawisze <Fn> i strzałki w górę lub w dół.

Przełączanie obrazu wideo

Jeśli w momencie uruchomienia komputera jest do niego podłączone włączone urządzenie zewnętrzne (np. monitor zewnętrzny lub projektor), obraz może zostać wyświetlony na wyświetlaczu komputera lub na urządzeniu zewnętrznym.

Naciśnij klawisze <Fn><F8>, aby przełączyć obraz wideo tylko na wyświetlacz, tylko na urządzenie zewnętrzne, lub jednocześnie na wyświetlacz i urządzenie zewnętrzne.

Ustawianie rozdzielczości wyświetlacza

Aby program był wyświetlany z określoną rozdzielczością obrazu, zarówno karta grafiki, jak i wyświetlacz muszą obsługiwać program, a ponadto muszą być zainstalowane niezbędne sterowniki wideo.

Przed zmianą domyślnych ustawień wyświetlacza należy je zapisać, na wypadek gdyby okazały się potrzebne w przyszłości.

 **UWAGA:** Należy używać tylko fabrycznie zainstalowanych sterowników wideo firmy Dell, które zostały opracowane pod kątem uzyskania najlepszej współpracy z systemem operacyjnym zainstalowanym przez firmę Dell.

W przypadku wybrania rozdzielczości lub palety kolorów przekraczających możliwości wyświetlacza ustawienie zostaje automatycznie ustalone na najbliższej obsługiwanej wartości.

1. Kliknij przycisk **Start**, a następnie kliknij pozycję **Control Panel** (Panel sterowania).
2. W obszarze **Pick a category** (Wybierz kategorię) kliknij pozycję **Appearance and Themes** (Wygląd i kompozycje).
3. W obszarze **Pick a task...** (Wybierz zadanie) kliknij obszar, który chcesz zmienić, lub w obszarze **or pick a Control Panel icon** (lub wybierz ikonę Panelu sterowania) kliknij **Display** (Ekran).
4. Wypróbuj różne ustawienia dla pozycji **Color quality** (Jakość kolorów) i **Screen resolution** (Rozdzielczość ekranu).

Jeśli ustawiona rozdzielczość grafiki przekracza możliwości wyświetlacza, komputer zostanie przestawiony w tryb kadrowany. W trybie kadrowym nie ma możliwości wyświetlenia całości ekranu naraz. Może nie być widać np. paska zadań, który zwykle znajduje się u dołu pulpitu. Aby wyświetlić niewidoczne partie ekranu, należy za pomocą panelu dotykowego lub wódek przechodzić do innego kadru w górę lub w dół, w lewo lub w prawo.

 **POUCZENIE:** Użycie nieobsługiwanej częstotliwości odświeżania może doprowadzić do uszkodzenia monitora zewnętrznego. Przed wybraniem częstotliwości odświeżania monitora zewnętrznego należy zapoznać się z instrukcją monitora.

[Powrót do spisu treści](#)

[Powrót do spisu treści](#)



Dell™ Inspiron™ 1501 Instrukcja użytkownika

• [Wyszukiwanie informacji](#)

Wyszukiwanie informacji

 **UWAGA:** Niektóre funkcje lub nośniki mogą być opcjonalne i mogą nie być dostarczane z danym komputerem. Niektóre funkcje lub nośniki mogą być niedostępne w pewnych krajach.

 **UWAGA:** Z komputerem mogą być dostarczone dodatkowe informacje.

Co chcesz znaleźć?	Znajdziesz tutaj
<ul style="list-style-type: none">1 Program diagnostyczny dla komputera1 Sterowniki dla komputera1 Dokumentacja komputera1 Dokumentacja urządzeń1 Oprogramowanie systemowe komputera przenośnego (NSS)	<p>Nośnik Drivers and Utilities (nazywany również ResourceCD)</p> <p>UWAGA: Nośnik <i>Drivers and Utilities</i> jest opcjonalny i może nie być wysyłany ze wszystkimi komputerami.</p> <p>Dokumentacja i sterowniki zostały już zainstalowane na komputerze. Nośnika można użyć do ponownej instalacji sterowników lub uruchomienia programu Dell Diagnostics (patrz Dell Diagnostics).</p>  <p>Na nośniku mogą znajdować się pliki Readme, dostarczające najnowszych informacji na temat zmian technicznych, które zostały dokonane w komputerze, lub zaawansowane materiały techniczne, przeznaczone dla pracowników obsługi technicznej bądź doświadczonych użytkowników.</p> <p>UWAGA: Aktualizacje sterowników i dokumentacji można znaleźć pod adresem support.dell.com.</p>
<ul style="list-style-type: none">1 Informacje dotyczące gwarancji1 Warunki sprzedaży w Stanach Zjednoczonych1 Instrukcje dotyczące bezpieczeństwa1 Informacje dotyczące przepisów prawnych1 Informacje dotyczące ergonomii1 Umowa licencyjna użytkownika końcowego	<p>Podręcznik z informacjami o produkcie firmy Dell™</p> 
<ul style="list-style-type: none">1 Jak skonfigurować komputer	<p>Schemat konfiguracyjny</p>

	
<ul style="list-style-type: none"> 1 Znacznik usługi i kod ekspresowej obsługi 1 Etykieta licencji Microsoft Windows 	<p>Numer seryjny i licencja systemu Microsoft® Windows®</p> <p>Etykiety te znajdują się na spodzie stacji komputera.</p> <ul style="list-style-type: none"> 1 Znacznik usługi pozwala zidentyfikować komputer podczas korzystania z witryny support.euro.dell.com lub kontaktu z pomocą techniczną. 1 Wprowadź kod ekspresowej usługi, aby przekierować połączenie, kontaktując się z pomocą techniczną.
<ul style="list-style-type: none"> 1 Solutions (Rozwiązania) - wskazówki dotyczące rozwiązywania problemów, porady, artykuły techniczne, kursy online i często zadawane pytania 1 Community (Społeczność) - dyskusje online z innymi klientami firmy Dell 1 Upgrades (Aktualizacje) - informacje aktualizacyjne dotyczące takich komponentów jak pamięć, dysk twardy i system operacyjny 1 Customer Care (Obsługa klienta) - informacje kontaktowe, o stanie zamówień i zgłoszeń serwisowych, gwarancyjne i dotyczące napraw 1 Service and support (Serwis i pomoc techniczna) - informacje o stanie zgłoszenia i historii pomocy, kontraktach serwisowych oraz możliwość rozmowy online z pracownikiem pomocy technicznej 1 Reference (Odsyłacze) - umożliwiają przejście do dokumentacji komputera, szczegółowych informacji o konfiguracji komputera, specyfikacji produktów oraz artykułów 1 Downloads (Pliki do pobrania) - certyfikowane sterowniki, poprawki i uaktualnienia oprogramowania 	<p>Witryna internetowa pomocy technicznej firmy Dell - support.euro.dell.com</p> <p>UWAGA: Wybierz swój region, aby zobaczyć odpowiednią witrynę pomocy technicznej.</p>
<ul style="list-style-type: none"> 1 Jak używać systemu operacyjnego Windows 1 Jak pracować z programami i plikami 1 Jak spersonalizować pulpit 	<p>Centrum pomocy i obsługi technicznej systemu Windows</p> <ol style="list-style-type: none"> 1. Kliknij przycisk Start i pozycję Help and Support (Pomoc i obsługa techniczna). 2. Wpisz słowo lub frazę opisujące problem i kliknij ikonę strzałki. 3. Kliknij temat opisujący problem. 4. Wykonaj instrukcje pokazane na ekranie.
<ul style="list-style-type: none"> 1 Jak ponownie zainstalować system operacyjny 	<p>Nośnik z systemem operacyjnym</p> <p>UWAGA: Nośnik z <i>systemem operacyjnym</i> jest opcjonalny i może nie być wysyłany ze wszystkimi komputerami.</p> <p>System operacyjny został już zainstalowany w komputerze. Aby ponownie zainstalować system operacyjny, użyj jednej z następujących metod:</p> <ul style="list-style-type: none"> 1 Program <i>System Restore</i> (Przywracanie systemu) Microsoft Windows - program <i>Przywracanie systemu</i> Microsoft Windows przywraca wcześniejszy stan systemu operacyjnego bez modyfikowania plików danych. 1 Program <i>Dell PC Restore</i> - program <i>Dell PC Restore</i> przywraca komputer do początkowego stanu pracy. Program <i>Dell PC Restore</i> może nie być dostarczany z komputerem. 1 Nośnik z <i>systemem operacyjnym</i> - jeśli do komputera dołączony jest nośnik z <i>systemem operacyjnym</i>, za jego pomocą można przywrócić system operacyjny komputera. <p>Aby uzyskać dalsze informacje, patrz Przywracanie systemu operacyjnego.</p> <p>Po dokonaniu ponownej instalacji systemu operacyjnego należy użyć nośnika <i>Drivers and Utilities</i> (patrz Ponowna instalacja sterowników i programów narzędziowych) w celu ponownego zainstalowania sterowników urządzeń dostarczonych wraz z komputerem.</p>



[Etykieta z kluczem produktu systemu operacyjnego znajduje się na komputerze.](#)

UWAGA: Kolor nośnika różni się w zależności od zamówionego systemu operacyjnego.

- 1 Status zlecenia serwisowego i historia pomocy technicznej
- 1 **Główne zagadnienia techniczne dotyczące komputera**
- 1 Często zadawane pytania
- 1 Pliki do pobrania
- 1 **Szczegóły konfiguracji komputera**
- 1 Umowa serwisowa dotycząca komputera

Witryna internetowa pomocy firmy Dell - premier.support.dell.com

Witryna internetowa pomocy firmy Dell została przystosowana dla klientów korporacyjnych, rządowych i edukacyjnych. Ta witryna może nie być dostępna we wszystkich regionach.

[Powrót do spisu treści](#)

[Powrót do spisu treści](#)

Słownik

Dell™ Inspiron™ 1501 Instrukcja użytkownika

Pojęcia zawarte w tym słowniczku podano jedynie w celach informacyjnych i mogą one, ale nie muszą opisywać funkcji dotyczących danego komputera.

A

AC - prąd zmienny - Postać energii elektrycznej zasilającej komputer po włączeniu kabla zasilacza do gniazda elektrycznego.

ACPI - zaawansowany interfejs konfiguracji i zasilania - Narzędzie systemu operacyjnego Microsoft® Windows®, które można tak skonfigurować, aby komputer przechodził w tryb gotowości lub hibernacji w celu oszczędzania energii elektrycznej, potrzebnej do zasilania każdego z urządzeń komputera.

adres pamięci - Określone miejsce w pamięci RAM, w którym dane są tymczasowo przechowywane.

adres we/wy - Adres w pamięci RAM związany z określonym urządzeniem (takim jak złącze szeregowo, złącze równoległe lub gniazdo rozszerzeń) umożliwiający komunikowanie się procesora z tym urządzeniem.

AGP - port przyspieszania grafiki - Dedykowany port graficzny umożliwiający wykorzystanie pamięci systemowej podczas wykonywania zadań związanych z grafiką. Dzięki AGP uzyskuje się płynny obraz wideo w rzeczywistych kolorach, ponieważ łączność między układami karty graficznej a pamięcią komputera odbywa się przy wykorzystaniu szybkiego interfejsu.

All-Terrain Grade - Opcja Dell™ ATG™ dotyczy komputera w wykonaniu All-Terrain Grade zaprojektowanego przez firmę Dell w celu zapewnienia zwiększonej ochrony w wymagających środowiskach.

ALS - czujnik oświetlenia otoczenia - Czujnik ALS wykrywa natężenie światła w otoczeniu i automatycznie zwiększa lub zmniejsza podświetlenie wyświetlacza w celu skompensowania różnic oświetlenia w otoczeniu.

akumulator - Wewnętrzne źródło zasilania wielokrotnego ładowania, wykorzystywane do pracy na komputerze przenośnym, gdy nie jest on podłączony do zasilacza i gniazda elektrycznego.

APR - zaawansowany replikator portów - Urządzenie dokujące, umożliwiające wygodne korzystanie z monitora, klawiatury, myszy oraz innych urządzeń zewnętrznych podczas pracy z komputerem przenośnym.

ASF - format standardów alarmowania - Standard określający mechanizmy zgłaszania alarmów dotyczących sprzętu i oprogramowania do konsoli zarządzania. Standard ASF zaprojektowano tak, aby był niezależny od platformy i systemu operacyjnego.

B

bajt - Podstawowa jednostka danych wykorzystywana przez komputer. Bajt jest zazwyczaj równy 8 bitom.

BIOS - podstawowy system wejścia/wyjścia - Program (lub narzędzie) stanowiące interfejs pomiędzy sprzętem komputera a systemem operacyjnym. Jeśli nie wiadomo, jaki efekt w komputerze wywoła zmiana ustawienia, nie należy go zmieniać. Inna nazwa BIOS to program konfiguracji systemu.

bit - Najmniejsza jednostka danych interpretowana przez komputer.

Bluetooth® wireless technology - Standard technologii bezprzewodowej krótkiego zasięgu (9 m [29 stóp]) urządzeń sieciowych umożliwiający obsługującym go urządzeniom automatyczne rozpoznawanie się.

b/s - bity na sekundę - Standardowa jednostka stosowana do pomiaru prędkości transmisji danych.

BTU - brytyjska jednostka ciepła - Miara wydzielania ciepła.

C

C - stopnie Celsjusza - System pomiaru temperatury, w którym 0° odpowiada punktowi zamarzania wody, a 100° punktowi wrzenia wody.

chroniony przed zapisem - Pliki lub nośniki, które nie mogą być zmienione. Zabezpieczenie przed zapisem pozwala uniknąć modyfikacji lub zniszczenia danych. Aby ochronić przed zapisem dyskietkę 3,5 cala, należy przesunąć blokadę zabezpieczającą przed zapisem na pozycję otwartą.

COA - certyfikat autentyczności (Certificate of Authenticity) - Kod alfanumeryczny systemu Windows znajdujący się na naklejce na komputerze. Nazywany jest również *Kluczem produktu* lub *Identyfikatorem produktu*.

CRIMM - moduł pamięci z ciąglą łączówką typu rambus - Specjalny moduł pozbawiony układów scalonych pamięci służący do wypełniania nieużywanych gniazd RIMM.

czas pracy akumulatora - Liczony w minutach lub godzinach okres, przez który akumulator komputera przenośnego utrzymuje energię i jest w stanie zasilac komputer.

częstotliwość odświeżania - Częstotliwość, mierzona w Hz, z jaką odświeżane są poziome linie ekranu (czasami jest ona określana jako *częstotliwość pionowa*). Im wyższa jest częstotliwość odświeżania, tym mniejsze migotanie jest widziane przez ludzkie oko.

czujnik podczerwieni - Port umożliwiający przesyłanie danych między komputerem a urządzeniem obsługującym komunikację w podczerwieni bez użycia połączenia kablowego.

D

DDR SDRAM - pamięć SDRAM o podwójnej przepustowości - Typ pamięci SDRAM, który podwaja liczbę cykli przetwarzania pakietów danych, zwiększając wydajność systemu.

DDR2 SDRAM - double-data-rate 2 SDRAM - Typ pamięci DDR SDRAM, który wykorzystuje 4-bitowe pobieranie z wyprzedzeniem oraz inne zmiany w architekturze do zwiększenia szybkości pamięci powyżej 400 MHz.

DIMM - Dual Inline Memory Module.

DMA - bezpośredni dostęp do pamięci - Kanał umożliwiający przesyłanie danych określonego typu pomiędzy pamięcią RAM a urządzeniem, z pominięciem procesora.

DMTF - Distributed Management Task Force - Konsorcjum producentów sprzętu i oprogramowania zajmujące się projektowaniem standardów zarządzania środowiskami rozproszonych stacji roboczych, sieci, przedsiębiorstw i Internetu.

domena - Grupa komputerów, programów i urządzeń sieciowych, które są zarządzane jako całość i dla których obowiązują wspólne zasady i procedury korzystania przez określoną grupę użytkowników. Użytkownik loguje się do domeny w celu uzyskania dostępu do jej zasobów.

DRAM - dynamiczna pamięć o dostępie swobodnym - Pamięć przechowująca informacje w układach scalonych zawierających kondensatory.

DSL - cyfrowa linia abonenta (Digital Subscriber Line) - Technologia umożliwiająca stałe połączenie internetowe o dużej szybkości poprzez analogową linię telefoniczną.

DVD - uniwersalny dysk cyfrowy - Dysk o dużej pojemności, zazwyczaj używany do przechowywania filmów. Napędy DVD odczytują również większość nośników CD.

DVD-R - nagrywalny dysk DVD - Dysk DVD, na którym można nagrywać dane. Na dysk DVD-R dane można nagrywać tylko raz. Po nagraniu nie będzie można usunąć lub nadpisać danych.

DVI - cyfrowy interfejs wideo - Standard cyfrowej transmisji danych pomiędzy komputerem a wyświetlaczem cyfrowym.

dysk CD - dysk kompaktowy - Optyczny rodzaj nośnika do przechowywania danych, zazwyczaj używany do przechowywania oprogramowania lub muzyki.

dysk CD-R - dysk CD jednokrotnego zapisu - Dysk CD, na którym można nagrywać dane. Dane mogą zostać nagrane na dysk CD-R tylko jednorazowo. Po nagraniu nie będzie można usunąć lub nadpisać danych.

dysk CD-RW - dysk CD wielokrotnego zapisu - Dysk CD, na którym można wielokrotnie zapisywać dane. Na dysku CD-RW można zapisać dane, a następnie wymazać je i zastąpić (zapisać ponownie).

dysk DVD+RW - nagrywalny dysk DVD - Odmiana dysku DVD wielokrotnego zapisu. Na dysku DVD+RW można zapisać dane, a następnie wymazać je i zastąpić (zapisać ponownie). Technologia DVD+RW różni się od technologii DVD-RW.

dysk rozruchowy - Dysk, którego można użyć do uruchomienia komputera. Rozruchowy dysk CD lub inny dysk CD powinien być zawsze dostępny na wypadek uszkodzenia dysku twardego lub zainfekowania komputera wirusem.

dyskietka - Forma elektromagnetycznego nośnika danych. Znana dawniej pod nazwą dysk miękki.

E

ECC - sprawdzanie błędów i korekcja - Typ pamięci zawierający specjalne układy testujące poprawność danych podczas ich przesyłania do i z pamięci.

ECP - port o rozszerzonych możliwościach - Typ złącza równoległego zapewniający ulepszoną dwukierunkową transmisję danych. Port ECP, podobnie jak EPP, podczas transferu danych wykorzystuje bezpośredni dostęp do pamięci, co często wpływa korzystnie na wydajność.

edytor tekstu - Program wykorzystywany do tworzenia i edycji plików zawierających tylko tekst, na przykład Notatnik w systemie Windows wykorzystuje edytor tekstu. Edytory tekstu nie umożliwiają zazwyczaj zawijania wierszy czy formatowania tekstu (podkreślenia, zmiany czcionek itp.).

EIDE - udoskonalona zintegrowana elektronika urządzeń - Ulepszona wersja interfejsu IDE wykorzystywanego przez napędy dysków twardych i CD.

EMI - zakłócenia elektromagnetyczne - Zakłócenia elektryczne spowodowane promieniowaniem elektromagnetycznym.

ENERGY STAR® - Wymagania Agencji Ochrony Środowiska (Environmental Protection Agency) dotyczące ogólnego zużycia energii elektrycznej.

EPP - udoskonalony port równoległy - Typ złącza równoległego zapewniający dwukierunkową transmisję danych.

ESD - wyładowanie elektrostatyczne - Nagłe rozładowanie ładunku elektrostatycznego. Wyładowanie elektrostatyczne może spowodować uszkodzenie układów scalonych znajdujących się w komputerze i sprzęcie komunikacyjnym.

ExpressCard - Wymienna karta we/wy zgodna ze standardem PCMCIA. Popularnymi typami kart ExpressCard są modemy i karty sieciowe. Kart ExpressCard obsługują zarówno standard PCI Express, jak i USB 2.0.

F

FCC - Federalna komisja komunikacji (Federal Communications Commission) - Agencja rządu USA odpowiedzialna za wprowadzanie w życie przepisów związanych z komunikacją i określających ilość promieniowania, jakie mogą emitować komputery i inny sprzęt elektroniczny.

folder - Miejsce na dysku lub w napędzie, służące do organizowania i grupowania plików. Pliki w folderze mogą być przeglądane i porządkowane na wiele

sposobów, np. alfabetycznie, według dat lub według rozmiarów.

formatowanie - Proces przygotowania napędu lub dysku do przechowywania plików. Podczas formatowania napędu lub dysku znajdujące się na nim informacje są tracone.

FTP - protokół transferu plików - Standardowy protokół internetowy stosowany do wymiany plików między komputerami podłączonymi do sieci Internet.

G

G - grawitacja - Miara ciężaru i siły.

GB - gigabajt - Jednostka ilości danych równa 1024 MB (1 073 741 824 bajty). W odniesieniu do pojemności dysków twardech jest ona często zaokrąglana do 1 000 000 bajtów.

GHz - gigaherc - Jednostka miary częstotliwości równa miliard Hz lub tysiąc MHz. Szybkość procesorów, magistrali i interfejsów komputera jest często mierzona w GHz.

gniazdo rozszerzeń - Złącze na płycie systemowej (w niektórych komputerach), w którym instaluje się kartę rozszerzeń, podłączając ją w ten sposób do magistrali systemowej.

GUI - graficzny interfejs użytkownika - Oprogramowanie kontaktujące się z użytkownikiem za pomocą menu, okien i ikon. Większość programów pracujących w systemach operacyjnych Windows wykorzystuje interfejsy GUI.

H

HTML - język hipertekstowego znakowania informacji - Zestaw kodów wstawianych do strony sieci Web, umożliwiający wyświetlenie jej w przeglądarce internetowej.

HTTP - hipertekstowy protokół transferu - Protokół wymiany plików między komputerami podłączonymi do sieci Internet.

Hz - herc - Jednostka miary częstotliwości odpowiadająca 1 cyklowi na sekundę. Komputery i urządzenia elektroniczne często mierzone są za pomocą kiloherców (kHz), megaherców (MHz), gigaherców (GHz) oraz teraherców (THz).

I

IC - Industry Canada - Kanadyjski urząd odpowiedzialny za kontrolę emisji promieniowania urządzeń elektronicznych, podobnie jak FCC w Stanach Zjednoczonych.

IC - układ scalony - Półprzewodnikowa płytka lub układ z wbudowanymi tysiącami lub milionami miniaturywnych elementów elektronicznych, używane w sprzęcie komputerowym, audio i wideo.

IDE - zintegrowana elektronika urządzeń - Interfejs urządzeń pamięci masowej, w których kontroler zintegrowany jest z dyskiem twardym lub napędem CD.

IEEE 1394 - Institute of Electrical and Electronics Engineers, Inc. - Magistrala szeregowo o wysokiej wydajności używana do podłączania do komputera urządzeń zgodnych ze standardem IEEE 1394, takich jak aparaty cyfrowe i odtwarzacze DVD.

I/O - wejście/wyjście - Operacja lub urządzenie wprowadzające i pobierające dane z komputera. Klawiatury i drukarki są urządzeniami wejścia/wyjścia.

IrDA - Infrared Data Association - Organizacja, która opracowuje międzynarodowe standardy komunikacji w podczerwieni.

ISP - usługodawca internetowy - Firma oferująca dostęp do swojego serwera w celu bezpośredniego połączenia się z siecią Internet, wysyłania i odbierania poczty e-mail oraz przeglądania witryn sieci Web. Zazwyczaj ISP oferuje za opłatą pakiet oprogramowania, nazwę użytkownika i telefoniczne numery dostępowe.

K

karnet - Jest to międzynarodowy dokument celny, który ułatwia tymczasowy wwóz produktu do innych krajów. Jest również znany jako paszport handlowy.

karta inteligentna - Karta, na której umieszczono mikroprocesor i układ pamięci. Karty inteligentne mogą być używane do uwierzytelniania użytkownika na komputerze obsługującym karty inteligentne.

karta PC - Wymienna karta we/wy zgodna ze standardem PCMCIA. Popularnymi typami kart PC są modemy i karty sieciowe.

karta rozszerzenia - Karta z układami elektronicznymi, którą instaluje się w gnieździe rozszerzenia na płycie systemowej niektórych komputerów w celu zwiększenia możliwości komputera. Kartami rozszerzeń są np. karty graficzne, karty modemu i karta dźwiękowa.

karta sieciowa - Układ umożliwiający pracę w sieci. Komputer może być wyposażony w kartę sieciową wbudowaną na płycie systemowej lub kartę PC zawierającą w sobie kartę sieciową. Karta sieciowa nazywana jest również kontrolerem NIC (Network Interface Controller).

Kb - kilobit - Jednostka danych równa 1024 bitom. Jest to miara pojemności układów scalonych pamięci.

KB - kilobajt - Jednostka danych równa 1024 bajtom, często określana jest jako 1000 bajtów.

kHz - kiloherc - Jednostka częstotliwości równa 1000 Hz.

kod ekspresowej obsługi - Kod numeryczny umieszczony na etykiecie na komputerze Dell™. Kod ESC należy podać, kontaktując się z firmą Dell w celu uzyskania pomocy technicznej. Nie w każdym kraju usługa kodu ESC firmy Dell jest dostępna.

konfiguracja systemu - Program narzędziowy stanowiący interfejs pomiędzy sprzętem komputera a systemem operacyjnym. Program konfiguracji systemu umożliwia skonfigurowanie w systemie BIOS opcji, które mogą być wybierane przez użytkowników, takich jak data i godzina lub hasło systemowe. Jeśli nie wiadomo, jaki efekt w komputerze wywoła zmiana danego ustawienia, nie należy go w tym programie zmieniać.

kontroler - Układ scalony, sterujący przepływem danych między procesorem a pamięcią lub między procesorem a urządzeniami.

kontroler grafiki - Układ w karcie graficznej lub na płycie systemowej (w komputerach ze zintegrowanym kontrolerem grafiki), który -w połączeniu z monitorem- umożliwia komputerowi wyświetlanie grafiki.

kombinacja klawiszy - Polecenie wymagające jednoczesnego naciśnięcia kilku klawiszy.

kopia zapasowa - Kopia pliku programu lub danych na dyskietce, dysku CD, DVD lub dysku twardym. Regularne wykonywanie kopii zapasowych plików danych z dysku twardego jest wskazanym środkiem ostrożności.

kursor - Znacznik na wyświetlaczu lub ekranie określający, w którym miejscu wykonana zostanie czynność pochodząca z klawiatury, panelu dotykowego lub myszy. Kursor przybiera zazwyczaj postać migającej ciągłej linii, znaku podkreślenia albo małej strzałki.

L

LAN - sieć lokalna - Sieć komputerowa obejmująca niewielki obszar. Sieć LAN jest zazwyczaj ograniczona do budynku lub kilku sąsiadujących budynków. Sieć LAN może być podłączona do innej sieci LAN na dowolną odległość za pomocą linii telefonicznych i fal radiowych; takie połączone ze sobą sieci LAN tworzą sieć rozległą (WAN).

LCD - wyświetlacz ciekłokrystaliczny - Technologia stosowana w komputerach przenośnych i płaskich wyświetlaczach panelowych.

LED - dioda świecąca - Element elektroniczny emitujący światło sygnalizujące stan komputera.

LPT - terminal drukowania wierszowego - Oznaczenie połączenia równoległego do drukarki lub innego urządzenia równoległego.

M

magistrala - Ścieżka komunikacyjna pomiędzy elementami komputera.

magistrala FSB - Front Side Bus - Ścieżka transmisji danych i interfejs fizyczny pomiędzy procesorem i pamięcią RAM.

magistrala lokalna - Magistrala danych, zapewniająca urządzeniom wysoką przepustowość w komunikacji z procesorem.

mapowanie pamięci - Proces, za pomocą którego podczas uruchamiania komputer przypisuje miejscom fizycznym adresy pamięci. Następnie urządzenia i oprogramowanie mogą zidentyfikować informacje udostępniane procesorowi.

Mb - megabit - Miara pojemności układów pamięci równa 1024 Kb.

MB - megabajt - Miara przechowywania danych równa 1 048 576 bajtom. 1 MB jest równy 1024 KB. W odniesieniu do pojemności dysków twardych jest ono często zaokrąglane do 1 000 000 bajtów.

Mb/s - megabitów na sekundę - Milion bitów na sekundę. Miara ta jest zazwyczaj wykorzystywana do określania prędkości transmisji modemów i sieci.

MB/s - megabajty na sekundę - Milion bajtów na sekundę. W tych jednostkach podaje się zazwyczaj prędkość przesyłu danych.

MHz - megaherc - Jednostka miary częstotliwości równa milionowi cykli na sekundę. Szybkości procesorów, magistrali i interfejsów komputera są często mierzone w MHz.

Mini PCI - Standard projektowania zintegrowanych urządzeń peryferyjnych, zwłaszcza urządzeń komunikacyjnych, takich jak modemy i karty sieciowe. Mini PCI to mała karta, odpowiadająca funkcjonalnością standardowej karcie rozszerzeń PCI.

modem - Urządzenie umożliwiające komputerowi komunikowanie się z innymi komputerami za pośrednictwem analogowej linii telefonicznej. Wyróżnia się trzy typy modemów: zewnętrzne, w formie PC Card lub ExpressCard i wewnętrzne. Modemu używa się zazwyczaj do łączenia z siecią Internet i wymiany poczty e-mail.

moduł pamięci - Mała płytka drukowana, zawierająca układy scalone pamięci, którą podłącza się do płyty systemowej.

moduł podróżny - Plastikowe urządzenie przeznaczone do wkładania do wnęki modułowej komputera przenośnego i zmniejszenia masy komputera.

monitor - Podobne do telewizora urządzenie o wysokiej rozdzielczości, wyświetlające informacje wyjściową komputera.

ms - milisekunda - Miara czasu równa jednej tysięcznej części sekundy. W milisekundach mierzy się czas dostępu urządzeń pamięci masowej.

mysz - Urządzenie wskazujące, sterujące ruchem kursora na ekranie. Zazwyczaj, aby przesunąć wskaźnik lub kursor na ekranie, przesuwa się mysz po twardej, płaskiej powierzchni.

N

napęd CD - Napęd wykorzystujący technologię optycznego odczytu danych z dysków CD.

napęd CD-RW - Napęd mogący odczytywać dyski CD oraz zapisywać dyski CD-RW (wielokrotnego zapisu) i CD-R (jednokrotnego zapisu). Dyski CD-RW można

zapisywać wielokrotnie, natomiast dyski CD-R można zapisać tylko raz.

napęd CD-RW/DVD - Napęd nazywany czasem napędem hybrydowym lub napędem combo, na którym można odczytywać dyski CD i DVD oraz zapisywać dyski CD-RW (wielokrotnego zapisu) i CD-R (jednokrotnego zapisu). Dyski CD-RW można zapisywać wielokrotnie, natomiast dyski CD-R można zapisać tylko raz.

napęd DVD - Napęd wykorzystujący technologię optycznego odczytu danych z dysków DVD i CD.

napęd DVD+RW - Napęd mogący odczytywać dyski DVD i większość nośników CD, oraz zapisywać dyski DVD+RW (DVD wielokrotnego zapisu).

napęd dyskietek - Napęd dyskietek może odczytywać i zapisywać dyskietki.

napęd dysku twardego - Napęd odczytujący i zapisujący dane na dysku twardym. Terminy napęd dysku twardego i dysk twardy są często stosowane zamiennie.

napęd optyczny - Napęd, który korzysta z technologii optycznej do odczytywania lub zapisywania danych na dyskach CD, DVD lub DVD+RW. Napędy optyczne to np. napędy CD, DVD, CD-RW i hybrydowe napędy CD-RW/DVD.

napęd Zip - Napęd dyskietek o wysokiej pojemności opracowany przez firmę Iomega Corporation, wykorzystujący 3,5-calowe dyski wymienne, nazwane dyskami Zip. Dyski Zip są nieco większe niż zwykłe dyskietki, około dwa razy grubsze i mogą pomieścić do 100 MB danych.

NIC - Patrz *karta sieciowa*.

ns - nanosekunda - Miara czasu równa jednej miliardowej części sekundy.

NVRAM - nieulotna pamięć o dostępie swobodnym - Typ pamięci, który przechowuje dane, gdy komputer jest wyłączony lub utraci zewnętrzne źródło zasilania. Pamięć NVRAM jest stosowana do przechowywania informacji dotyczących konfiguracji komputera, takich jak data, godzina i inne ustawione przez użytkownika opcje konfiguracji systemu.

O

obszar powiadomienia - Część paska zadań systemu Windows zawierająca ikony umożliwiające szybki dostęp do programów i funkcji komputera, takich jak zegar, regulacja głośności i stan drukowania. Określany również jako *pasek zadań*.

odtwarzacz CD - Oprogramowanie wykorzystywane do odtwarzania muzycznych dysków CD. Okno odtwarzacza CD zawiera przyciski sterowania odtwarzaniem dysku CD.

odtwarzacz DVD - Oprogramowanie wykorzystywane do oglądania filmów DVD. Okno odtwarzacza DVD zawiera przyciski do sterowania odtwarzaniem filmu.

oprogramowanie - Dowolny element, który może być przechowywany w formie elektronicznej, np. pliki lub programy komputerowe.

oprogramowanie antywirusowe - Program przeznaczony do identyfikowania wirusów, poddawania ich kwarantannie i/lub usuwania z komputera.

P

pamięć - Obszar tymczasowego przechowywania danych, znajdujący się wewnątrz komputera. Ponieważ dane w pamięci nie są trwałe, zalecane jest, aby często zapisywać pliki podczas pracy nad nimi i aby zapisywać pliki przed wyłączeniem komputera. Komputer może zawierać wiele rodzajów pamięci, takich jak RAM, ROM i pamięć graficzna. Często słowo pamięć jest używane jako synonim pamięci RAM.

pamięć podręczna - Specjalny mechanizm przechowywania danych umożliwiający bardzo szybki dostęp do nich. Może to być zarezerwowana sekcja pamięci głównej lub niezależne urządzenie. Pamięć podręczna zwiększa efektywność wielu operacji procesora.

pamięć podręczna pierwszego poziomu (L1 cache) - Podstawowa pamięć podręczna, znajdująca się wewnątrz procesora.

pamięć podręczna drugiego poziomu (L2 cache) - Dodatkowa pamięć podręczna, która może znajdować się na zewnątrz procesora lub może być częścią jego architektury.

pamięć wideo - Pamięć składająca się z układów pamięci, przeznaczona dla funkcji wideo. Pamięć wideo jest zazwyczaj szybsza niż pamięć systemowa. Ilość zainstalowanej pamięci wideo ma głównie wpływ na ilość kolorów, jakie program może wyświetlić.

panel sterowania - Narzędzie systemu Windows, umożliwiające modyfikowanie ustawień sprzętu i systemu operacyjnego, np. ustawień wyświetlania obrazu.

partycja - Fizyczny obszar na dysku twardym, który jest przyporządkowany do jednego lub kilku obszarów logicznych, zwanych dyskami logicznymi. Każda partycja może zawierać wiele dysków logicznych.

pasek zadań - Patrz *obszar powiadomienia*.

PCI - połączenie elementów zewnętrznych (Peripheral Component Interconnect) - PCI to magistrala lokalna obsługująca 32- i 64-bitowe ścieżki danych. Zapewnia ścieżki danych o wysokiej prędkości pomiędzy procesorem a urządzeniami, takimi jak karty graficzne, napędy i urządzenia sieciowe.

PCI Express - Modyfikacja interfejsu PCI, która zwiększa szybkość przesyłania danych pomiędzy procesorem i podłączonymi do niego urządzeniami. Interfejs PCI Express umożliwia przesyłanie danych z szybkością od 250 MB/s do 4 GB/s. Jeżeli zestaw układów scalonych interfejsu PCI Express oraz urządzenie są przystosowane do różnych szybkości, będą one pracowały z niższą szybkością.

PCMCIA - Personal Computer Memory Card International Association - Organizacja, która opracowała standardy kart PC.

PIN - osobisty numer identyfikacyjny - Ciąg cyfr i/lub liter używany do ograniczenia nieautoryzowanego dostępu do sieci komputerowych i innych zabezpieczonych systemów.

PIO - programowane wejście/wyjście - Metoda przesyłania danych pomiędzy dwoma urządzeniami, w której procesor jest częścią ścieżki danych.

piksel - Pojedynczy punkt na ekranie wyświetlacza. Ułożenie pikseli w wierszach i kolumnach tworzy obraz. Rozdzielczość graficzna, taka jak 800 x 600,

wyrażana jest przez liczbę pikseli w poziomie i w pionie.

plik pomocy - Plik zawierający informacje opisowe lub instrukcje dotyczące określonego produktu. Niektóre pliki pomocy są powiązane z określonym programem, tak jak *Pomoc* w programie Microsoft Word. Inne pliki pomocy stanowią niezależne źródła referencyjne. Pliki pomocy mają zazwyczaj rozszerzenie **.hlp** lub **.chm**.

plik readme - Plik tekstowy dołączony do pakietu oprogramowania lub urządzenia. Zazwyczaj plik readme zawiera informacje dotyczące instalacji oraz opis nowych cech produktu oraz poprawek, które nie zostały umieszczone w dokumentacji.

płyta systemowa - Główna płyta drukowana w komputerze. Nosi również nazwę płyty głównej.

Plug-and-Play - Zdolność komputera do automatycznego konfigurowania urządzeń. Technologia Plug and Play umożliwia automatyczną instalację, konfigurację i zgodność z istniejącym sprzętem, jeżeli system BIOS, system operacyjny i wszystkie urządzenia są zgodne z Plug and Play.

POST - autotest po włączeniu zasilania (power-on self-test) - Programy diagnostyczne ładowane automatycznie przez system BIOS, które wykonują podstawowe testy głównych podzespołów komputera, takich jak pamięć, dyski twarde i karty graficzne. Jeżeli w wyniku działania testów POST żadne problemy nie zostaną wykryte, uruchamianie komputera jest kontynuowane.

prędkość magistrali - Podawana w megahercach (MHz) prędkość, która określa, jak szybko można przesyłać informacje magistralą.

procesor - Komputerowy układ elektroniczny, który interpretuje i wykonuje instrukcje programów. Procesor nazywany jest czasem centralną jednostką obliczeniową (ang. *CPU*).

program - Oprogramowanie przetwarzające dane, takie jak arkusz kalkulacyjny, edytor tekstu, baza danych czy gra. Do uruchamiania programów wymagany jest system operacyjny.

program instalacyjny - Program wykorzystywany do instalowania i konfigurowania sprzętu oraz oprogramowania. Programy **setup.exe** oraz **install.exe** są zawarte w większości pakietów oprogramowania systemu Windows. Program instalacyjny różni się od programu konfiguracji systemu.

przeplot pamięci dyskowej - Technika rozmieszczania danych na wielu napędach dyskowych. Przeplot pamięci dyskowej może przyspieszyć wykonywanie operacji, przy których pobierane są dane przechowywane na dysku. Komputery używające przeplotu pamięci dyskowej zazwyczaj umożliwiają wybranie rozmiaru jednostki danych lub zakresu rozkładania danych.

przerwanie IRQ - żądanie przerwania - Ścieżka elektroniczna przypisana określonemu urządzeniu, za pomocą której urządzenie to może się komunikować z procesorem. Do każdego podłączonego urządzenia musi być przypisane przerwanie IRQ. Choć dwa urządzenia mogą mieć przypisane to samo przerwanie IRQ, to nie mogą one działać jednocześnie.

PS/2 - personal system/2 - Typ złącza stosowany do podłączania zgodnej z PS/2 klawiatury, myszy lub klawiatury numerycznej.

PXE - przedrozruchowe środowisko wykonawcze - Standard WfM (Wired for Management), który umożliwia zdalną konfigurację i uruchomienie podłączonych do sieci komputerów nie mających systemu operacyjnego.

R

radiator - Metalowa płytka umieszczona na niektórych procesorach, pomagająca rozproszyć ciepło.

RAID - nadmiarowa macierz niezależnych dysków (Redundant Array of Independent Disks) - Metoda zapewnienia nadmiarowości danych. Do najczęściej spotykanych typów RAID należą RAID 0, RAID 1, RAID 5, RAID 10 i RAID 50.

RAM - pamięć o dostępie swobodnym - Główny obszar, w którym tymczasowo przechowywane są instrukcje i dane programów. Informacje znajdujące się w pamięci RAM są tracone w momencie wyłączenia komputera.

RFI - zakłócenia na częstotliwościach radiowych - Zakłócenia generowane na typowych częstotliwościach radiowych, w zakresie od 10 kHz do 100 000 MHz. Częstotliwości radiowe zajmują niższą część spektrum częstotliwości elektromagnetycznych i są zakłócanie znacznie częściej niż promieniowanie o częstotliwościach wyższych, jak np. fale podczerwone czy świetlne.

ROM - pamięć tylko do odczytu - Pamięć przechowująca dane i programy, z której komputer nie może wymazać zawartości ani zapisać. Pamięć ROM, w przeciwieństwie do pamięci RAM, zachowuje swoją zawartość po wyłączeniu komputera. Niektóre programy, które mają istotne znaczenie dla pracy komputera, znajdują się w pamięci ROM.

rozdzielczość - Ostrość lub przejrzystość obrazu wydrukowanego przez drukarkę lub wyświetlanego na monitorze. Im wyższa rozdzielczość, tym ostrzejszy obraz.

rozdzielczość graficzna - Patrz *rozdzielczość*.

rozruchowy dysk CD - Dysk CD, którego można użyć do uruchomienia komputera. Rozruchowy dysk CD lub inny dysk CD powinien być zawsze dostępny na wypadek uszkodzenia dysku twardego lub zainfekowania komputera wirusem. Rozruchowym dyskiem CD jest dysk CD *Drivers and Utilities (ResourceCD)*.

rozszerzona karta PC - Karta PC, która po zainstalowaniu wystaje poza krawędź gniazda kart PC.

RPM - obroty na minutę - Liczba obrotów w ciągu minuty. W obr./min wyraża się często prędkość dysków twardech.

RTC - zegar czasu rzeczywistego - Zegar zasilany przez baterię, znajdujący się na płycie systemowej, który po wyłączeniu komputera przechowuje datę i godzinę.

RTCST - reset zegara czasu rzeczywistego - Zworka na płycie systemowej niektórych komputerów, której użycie może czasami ułatwić usunięcie problemów.

S

ScanDisk - Narzędzie firmy Microsoft sprawdzające, czy pliki, foldery i powierzchnia dysku twardego nie zawierają błędów. Program ScanDisk uruchamia się często po ponownym uruchomieniu komputera, który przestał odpowiadać.

SDRAM - synchroniczna dynamiczna pamięć o dostępie swobodnym - Typ pamięci DRAM, która jest synchronizowana z optymalną prędkością zegara

procesora.

sekwencja rozruchowa - Określa kolejność urządzeń, z których komputer próbuje dokonać rozruchu.

skrót - Ikona umożliwiająca szybki dostęp do często wykorzystywanych programów, plików, folderów lub napędów. Klikając dwukrotnie ikonę umieszczoną na pulpicie systemu Windows, można otworzyć odpowiedni folder lub plik bez konieczności jego wyszukiwania. Ikony skrótów nie zmieniają lokalizacji plików. Usunięcie skrótu nie ma wpływu na oryginalny plik. Można również zmienić nazwę skrótu.

S/PDIF - Sony/Philips Digital Interface - Format pliku transferu dźwięku cyfrowego, który umożliwia transfer dźwięku z jednego pliku do drugiego bez potrzeby dokonywania konwersji do i z formatu analogowego, co mogłoby pogorszyć jakość dźwięku.

sterownik - Oprogramowanie umożliwiające systemowi operacyjnemu sterowanie urządzeniami, takimi jak np. drukarka. Wiele urządzeń nie działa poprawnie, jeśli w komputerze nie ma zainstalowanego prawidłowego sterownika.

sterownik urządzenia - Patrz *sterownik*.

stopnie Fahrenheita - System pomiaru temperatury, w którym 32° odpowiadają punktowi zamarzania wody, a 212° punktowi wrzenia wody.

Strike Zone™ - Wzmocniony obszar podstawy komputera, który chroni napęd dysku twardego, działając jak urządzenie amortyzujące, gdy komputer jest narażony na wstrząs lub upadek (przy włączonym i wyłączonym komputerze).

SVGA - macierz graficzna super wideo - Standard graficzny obowiązujący dla kart i kontrolerów grafiki. Typowe rozdzielczości SVGA to 800 x 600 oraz 1024 x 768.

Liczba kolorów i rozdzielczość wyświetlana przez program zależy od możliwości monitora, kontrolera grafiki i jego sterownika, a także od ilości pamięci graficznej zainstalowanej w komputerze.

SXGA - super rozszerzona macierz graficzna - Standard graficzny obowiązujący dla kontrolerów i kart graficznych, który obsługuje rozdzielczości do 1280 x 1024.

SXGA+ - super rozszerzona macierz graficzna plus - Standard graficzny obowiązujący dla kontrolerów i kart graficznych, który obsługuje rozdzielczości do 1400 x 1050.

szybkość zegara - Podawana w megahercach (MHz) wartość, która określa szybkość działania elementów komputera podłączonych do magistrali systemowej.

T

tapeta - Wzór tła lub obrazek umieszczony na pulpicie systemu Windows. Tapetę można zmienić za pomocą funkcji Control Panel (Panel sterowania) systemu Windows. Można również zeskanować ulubione zdjęcie i utworzyć z niego tapetę.

TAPI - interfejs programistyczny aplikacji telefonicznych - Umożliwia programom systemu Windows obsługiwanie szerokiej gamy urządzeń telefonicznych, obsługujących transmisje głosowe, danych, faksu i wideo.

tryb hibernacji - Tryb zarządzania energią, która zapisuje dane zawarte w pamięci w zarezerwowanym miejscu na dysku twardym, a następnie wyłącza komputer. Po ponownym rozruchu komputera informacje z pamięci, które zostały zapisane na dysku twardym, są automatycznie odtwarzane.

tryb gotowości - Tryb zarządzania energią, w którym w celu oszczędzenia energii wstrzymywane są wszystkie niepotrzebne operacje komputera.

tryb graficzny - Tryb określający sposób, w jaki tekst i grafika są wyświetlane na monitorze. Oprogramowanie wykorzystujące grafikę, takie jak system operacyjny Windows, działa w trybach graficznych, które można zdefiniować jako x pikseli w poziomie na y pikseli w pionie i z kolorów. Oprogramowanie oparte na trybie tekstowym, takie jak edytory tekstu, działa w trybach graficznych, które można określić jako x kolumn na y wierszy znaków.

tryb graficzny - Tryb graficzny, który zdefiniować można jako x pikseli w poziomie na y pikseli w pionie na z kolorów. Tryby graficzne mogą wyświetlać nieograniczoną liczbę kształtów i czcionek.

tryb wyświetlania dualnego - Ustawienie wyświetlania, umożliwiające użycie drugiego monitora jako rozszerzenia wyświetlacza. Określany również jako tryb *wyświetlania rozszerzonego*.

tryb wyświetlania rozszerzonego - Ustawienie wyświetlania, umożliwiające użycie drugiego monitora jako rozszerzenia wyświetlacza. Określany również jako *tryb wyświetlania podwójnego*.

tylko do odczytu - Dane i/lub pliki, które można przeglądać, ale których nie można modyfikować ani usuwać. Plik może mieć status tylko do odczytu, jeśli:

- o Znajduje się na zabezpieczonej przed zapisem dyskietce, dysku CD lub dysku DVD.
 - o Jest umieszczony w sieci w katalogu, do którego administrator udzielił uprawnień tylko określonej osobom.
-

U

UMA - unified memory allocation - Pamięć systemowa dynamicznie przydzielana na potrzeby wideo.

UPS - zasilacz awaryjny - Zapasowe źródło zasilania używane podczas awarii zasilania lub zbyt dużego spadku napięcia. UPS podtrzymuje działanie komputera przez ograniczony czas, kiedy brak zasilania w sieci. Systemy UPS zazwyczaj redukują przepięcia, czasami umożliwiają także regulację napięcia. Małe systemy UPS zapewniają zasilanie z akumulatora przez kilka minut, umożliwiając zamknięcie systemu operacyjnego komputera.

urządzenie - Sprzęt, taki jak napęd dyskietek, drukarka czy klawiatura, który jest w komputerze zainstalowany lub jest do niego podłączony.

urządzenie dokujące - Patrz *APR*.

USB - uniwersalna magistrala szeregową - Interfejs sprzętowy przeznaczony dla urządzeń o małej szybkości, takich jak zgodna z USB klawiatura, mysz, joystick, skaner, zestaw głośników, drukarka, urządzenia szerokopasmowe (modemy DSL i kablowe), urządzenia przetwarzania obrazu lub urządzenia pamięci masowej. Urządzenia podłączone są bezpośrednio do 4-pinowego złącza w komputerze lub do wieloportowego koncentratora, który podłącza się do komputera. Urządzenia USB można podłączać i odłączać, gdy komputer jest włączony, a także spinać w łańcuch.

UTP - skrętka nieekranowana - Rodzaj kabla używanego w większości sieci telefonicznych i w niektórych sieciach komputerowych. Kable są chronione przed zakłóceniami elektromagnetycznymi przez skręcenie pary nieekranowanych kabli, a nie osłonięcie każdej pary metalową osłoną.

UXGA - ultrarozszerzona macierz graficzna - Standard graficzny obowiązujący dla kontrolerów i kart graficznych, który obsługuje rozdzielczości do 1600 x 1200.

V

V - volt - Miara potencjału elektrycznego i siły elektromotorycznej. Napięcie 1 V występuje, gdy prąd o natężeniu 1 ampera przepływa przez przewodnik o oporze 1 oma.

W

W - wat - Jednostka mocy elektrycznej. 1 wat to 1 amper prądu o napięciu 1 wolta.

Wh - watogodzina - Jednostka miary często stosowana do określania przybliżonej pojemności akumulatora. Przykładowo, akumulator o pojemności 66 Wh może dostarczać prąd o mocy 66 W przez 1 godzinę lub prąd o mocy 33 W przez 2 godziny.

wirus - Program zaprojektowany do utrudniania pracy lub niszczenia danych przechowywanych w komputerze. Wirus przenosi się z jednego komputera do drugiego przez zainfekowany dysk, oprogramowanie pobrane z sieci Internet lub załączniki w wiadomościach e-mail. W momencie uruchomienia zainfekowanego programu uruchamiany jest również osadzony w nim wirus.

Popularnym typem wirusa jest wirus sektora rozruchowego, przechowywany w sektorze rozruchowym dyskietki. Jeśli dyskietka będzie pozostawiona w napędzie, gdy komputer jest wyłączony, to przy włączaniu komputera zostanie on zainfekowany, gdy odczyta sektor rozruchowy dyskietki, w którym powinien znajdować się system operacyjny. Jeśli komputer zostanie zainfekowany, wirus sektora rozruchowego będzie mógł powielać się na wszystkie dyskietki, które będą odczytywane lub zapisywane, dopóki wirus nie zostanie usunięty.

wnęka modułowa - Wnęka obsługująca urządzenia, takie jak dyski optyczne.

WXGA - szeroka rozszerzona macierz graficzna - Standard wideo dla kontrolerów i kart graficznych, obsługujący rozdzielczości do 1280 x 800.

wyjście telewizyjne S-video - Złącze wykorzystywane do podłączania telewizora lub cyfrowego urządzenia dźwiękowego do komputera.

X

XGA - rozszerzona macierz graficzna - Standard graficzny obowiązujący dla kontrolerów i kart graficznych, który obsługuje rozdzielczości do 1024 x 768.

Z

zabezpieczenie przeciwprzebiegowe - Urządzenie zabezpieczające komputer przed skokami napięcia występującymi np. podczas burzy, które mogłyby przejść do komputera z gniazda elektrycznego. Zabezpieczenia przeciwprzebiegowe nie chronią przed przerwami w dostawie prądu lub spadkami napięcia, które występują, gdy poziom napięcia spadnie o więcej niż 20%.

Połączenia sieciowe nie mogą być chronione przez zabezpieczenia antyprzebiegowe. W czasie burzy zawsze należy odłączać kabel sieciowy od złącza karty sieciowej.

zamknięcie systemu - Proces polegający na zamknięciu okien i programów, zamknięciu systemu operacyjnego i wyłączeniu komputera. Jeśli komputer zostanie wyłączony, zanim system zostanie zamknięty, może to spowodować utratę danych.

ZIF - bez nacisku - Typ gniazda lub złącza umożliwiający zainstalowanie lub wyjęcie układu komputera bez stosowania nacisku na układ lub jego gniazdo.

zintegrowane - Zwykle to określenie odnosi się do elementów znajdujących się na płycie systemowej komputera. Określane również jako wbudowane.

zip - Popularny format kompresji danych. Pliki skompresowane za pomocą formatu Zip nazywane są plikami Zip i zazwyczaj mają rozszerzenie .zip. Specjalnym rodzajem skompresowanych plików są pliki samorozpakowujące się, które mają rozszerzenie .exe. Samorozpakowujący się plik można rozpakować, klikając go dwukrotnie.

złącze DIN - Okrągłe złącze z sześcioma stykami spełniające normy DIN (Deutsche Industrie-Norm), do którego zazwyczaj podłącza się klawiaturę lub mysz kablem zakończonym wtykiem PS/2.

złącze równoległe - Port we/wy często wykorzystywany do podłączania drukarki do komputera. Złącze to określane jest również jako *port LPT*.

złącze szeregowo - Port we/wy wykorzystywany do podłączania urządzeń, takich jak cyfrowe urządzenia przenośne lub aparaty cyfrowe do komputera.

znacznik usług - Etykieta z kodem paskowym naklejona na komputerze, która umożliwia jego identyfikację podczas korzystania z sekcji Dell Support pod adresem support.euro.dell.com lub podczas telefonowania do biura obsługi klienta lub pomocy technicznej firmy Dell.

Ż

żywność akumulatora - Liczony w latach okres, przez który akumulator komputera przenośnego nadaje się do rozładowywania i powtórnej ładowania.

[Powrót do spisu treści](#)

[Powrót do spisu treści](#)

Corzystanie z klawiatury i panelu dotykowego

Dell™ Inspiron™ 1501 Instrukcja użytkownika

- [Klawiatura numeryczna](#)
- [Kombinacja klawiszy](#)
- [Panel dotykowy](#)

Klawiatura numeryczna



Ta klawiatura numeryczna działa w sposób podobny jak klawiatura numeryczna na klawiaturze zewnętrznej. Każdy klawisz na klawiaturze numerycznej pełni kilka funkcji. Cyfry i symbole klawiatury numerycznej są oznaczone na niebiesko z prawej strony klawiszy klawiatury numerycznej. Aby wpisać cyfrę lub symbol, uaktywnij klawiaturę numeryczną klawiszem <Fn> i naciśnij odpowiedni klawisz.

- 1 Aby włączyć klawiaturę numeryczną, naciśnij <Fn><Num Lk>. Świecąca lampka  oznacza, że klawiatura numeryczna jest włączona.
- 1 Aby wyłączyć klawiaturę numeryczną, ponownie naciśnij <Fn><Num Lk>.

Kombinacja klawiszy

Funkcje systemowe

<Ctrl><Shift><Esc>	Otwórz okno Task Manager (Menedżer zadań).
<Fn><F2>	Włącz/wyłącz sieć bezprzewodową.

Funkcje wyświetlania

<Fn><F8>	Wyświetla ikony reprezentujące wszystkie aktualnie dostępne opcje wyświetlacza (na przykład tylko wyświetlacz, tylko zewnętrzny monitor lub projektor, wyświetlacz i projektor itp.). Podświetl żądaną ikonę, aby przełączyć wyświetlacz na tę opcję.
<Fn> i klawisz strzałki w górę	Zwiększa jasność tylko na wyświetlaczu zintegrowanym (nie na monitorze zewnętrznym).
<Fn> i klawisz strzałki w dół	Zmniejsza jasność tylko na wyświetlaczu zintegrowanym (nie na monitorze zewnętrznym).

Zarządzanie energią

<Fn><Esc>	Uaktywnia tryb zarządzania energią «Oczekiwanie». Aby uaktywnić inny tryb zarządzania energią, można przeprogramować ten skrót klawiszowy, korzystając z zakładki Advanced (Zaawansowane) w oknie Power Options Properties (Właściwości: Opcje zasilania). Patrz Tryby zarządzania energią .
<Fn><F1>	Uaktywnia tryb zarządzania mocą «Hibernate» w przypadku zainstalowania programu Dell QuickSet. Aby uaktywnić inny tryb zarządzania energią, można przeprogramować ten skrót klawiaturowy, korzystając z zakładki Advanced (Zaawansowane) w oknie Power Options Properties (Właściwości: Opcje zasilania). Patrz Tryby zarządzania energią .

Funkcje głośników

<Fn><Page Up>	Powoduje zwiększenie głośności wbudowanych głośników lub głośników zewnętrznych (jeśli są podłączone).
<Fn><Page Dn>	Powoduje zmniejszenie głośności wbudowanych głośników lub głośników zewnętrznych (jeśli są podłączone).
<Fn><End>	Powoduje włączenie lub wyłączenie głośników wbudowanych lub głośników zewnętrznych (jeśli są podłączone).

Funkcje klawisza z logo systemu Microsoft® Windows®

Klawisz z logo Windows i klawisz <m>	Minimalizuje wszystkie otwarte okna.
Klawisz z logo Windows i klawisze <Shift><m>	Przywraca wszystkie zminimalizowane okna. To polecenie przywraca (maksymalizuje) wszystkie okna wcześniej zminimalizowane kombinacją klawiszy z logo systemu Windows i <m>.
Klawisz z logo Windows i klawisz <e>	Uruchamia Eksploratora Windows.
Klawisz z logo Windows i klawisz <r>	Otwiera okno dialogowe Run (Uruchom).
Klawisz z logo Windows i klawisz <f>	Otwiera okno dialogowe Search Results (Wyniki wyszukiwania).
Klawisz z logo Windows i klawisze <Ctrl><f>	Otwiera okno dialogowe Search Results-Computer (Znajdź komputer) (jeśli komputer jest podłączony do sieci).
Klawisz z logo Windows i klawisz <Pause>	Otwiera okno dialogowe System Properties (Właściwości systemu).

Dostosowywanie ustawień klawiatury

Aby dostosować parametry klawiatury, takie jak prędkość powtarzania znaku, otwórz Panel sterowania i kliknij opcję **Printers and Other Hardware** (Drukarki i inny sprzęt), a następnie kliknij opcję **Keyboard** (Klawiatura). Dodatkowe informacje na temat Panelu sterowania można znaleźć w Centrum pomocy i obsługi technicznej systemu Windows. Aby uzyskać dostęp do Centrum pomocy i obsługi technicznej, patrz [Centrum pomocy i obsługi technicznej systemu Windows](#).

Panel dotykowy

Panel dotykowy wykrywa siłę nacisku oraz ruch palca użytkownika i umożliwia poruszanie kursorem na wyświetlaczu. Panelu dotykowego i jego przycisków należy używać w sposób analogiczny do myszy.

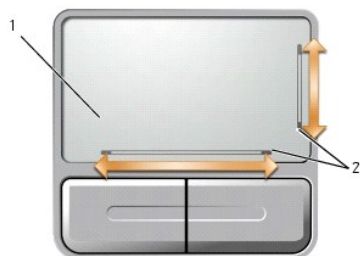

1	panel dotykowy	2	naklejka przedstawiająca możliwości przewijania
---	----------------	---	---

- 1 Aby przemieścić kursor, lekko przesunąć palec po panelu dotykowym.
- 1 Aby wybrać obiekt, ustaw na nim kursor i delikatnie puknij raz powierzchnię tabliczki dotykowej lub kciukiem naciśnij lewy przycisk tabliczki dotykowej.
- 1 Aby zaznaczyć obiekt i przemieścić lub przeciągnąć go na ekranie, ustaw kursor na obiekcie, po czym dwukrotnie stuknij palcem w panel dotykowy. Po

drugim stuknięciu pozostaw palec na panelu dotykowym i przesuając palec po powierzchni, przemieść obiekt.

- 1 Aby kliknąć dwukrotnie obiekt, ustaw na nim kursor i stuknij dwa razy powierzchnię lub kciukiem naciśnij dwukrotnie lewy przycisk panelu.

Tabliczka dotykowa ma specjalne obszary z obu stron wskazujące na możliwość przewijania w tych obszarach. Przewijanie jest domyślnie włączone. Aby wyłączyć tę funkcję, zmodyfikuj właściwości myszy za pomocą panelu sterowania.

 **UWAGA:** Obszary przewijania mogą nie działać ze wszystkimi aplikacjami. Aby obszary przewijania działały prawidłowo, aplikacja musi obsługiwać funkcję przewijania tabliczki dotykowej.

Dostosowywanie panelu dotykowego

Do wyłączenia panelu dotykowego lub zmiany jego ustawień można użyć okna **Mouse Properties** (Właściwości: Mysz).

1. Otwórz panel sterowania, kliknij opcję **Printers and Other Hardware** (Drukarki i inny sprzęt), a następnie kliknij opcję **Mouse** (Mysz). Dodatkowe informacje na temat Panelu sterowania można znaleźć w Centrum pomocy i obsługi technicznej systemu Windows. Aby uzyskać dostęp do Centrum pomocy i obsługi technicznej, patrz [Centrum pomocy i obsługi technicznej systemu Windows](#).
2. W oknie **Mouse Properties** (Właściwości: Mysz) kliknij zakładkę **Pointer Options** (Opcje wskaźnika), aby dostosować ustawienia panelu dotykowego.
3. Kliknij **OK**, aby zapisać ustawienia i zamknąć okno.

[Powrót do spisu treści](#)

Corzystanie z multimediiów

Dell™ Inspiron™ 1501 Instrukcja użytkownika

- [Odtwarzanie dysków CD lub DVD](#)
- [Regulacja głośności](#)
- [Regulacja obrazu](#)
- [Kopiowanie dysków CD i DVD](#)

Odtwarzanie dysków CD lub DVD

- **POUCZENIE:** Podczas otwierania lub zamykania szuflady dysków CD lub DVD nie należy jej naciskać w dół. Gdy napęd nie jest używany, szuflada powinna być zamknięta.
- **UWAGA:** Podczas odtwarzania dysków CD lub DVD nie należy poruszać komputera. Naciśnij przycisk wysuwania szuflady znajdujący się na przedniej ścianie napędu.

1. Naciśnij przycisk wysuwania szuflady znajdujący się na przedniej ścianie napędu.
2. Wsuń szufladę.



1	szuflada napędu CD/DVD
---	------------------------

3. Umieść dysk etykietą do góry na środku szuflady i nałóż go na oś.

- **UWAGA:** W przypadku korzystania z napędu CD/DVD dostarczonego z innym komputerem, konieczne jest zainstalowanie sterowników i oprogramowania niezbędnego do odtwarzania dysków CD/DVD i zapisywania danych. Więcej informacji można znaleźć na dysku CD *Drivers and Utilities* (dysk CD *Drivers and Utilities* jest opcjonalny i może być niedostępny dla danego komputera lub w pewnych krajach).

4. Wsuń szufladę z powrotem do napędu.

Aby sformatować dyski CD do przechowywania danych, tworzenia dysków CD z muzyką lub kopiowania dysków CD, zob. oprogramowanie do dysków CD, które jest dostarczane wraz z komputerem.

- **UWAGA:** Podczas tworzenia dysków CD należy przestrzegać wszystkich praw autorskich.

Regulacja głośności

- **UWAGA:** Gdy głośniki są wyciszone, nie będzie słycać dźwięku z odtwarzanego dysku CD lub DVD.

1. Kliknij przycisk **Start**, wskaż polecenie **Programs** (Programy) → **Accessories** (Akcesoria) → **Entertainment** (Rozrywka) (lub **Multimedia**), a następnie kliknij polecenie.
2. W oknie **Volume Control** (Regulacja głośności) kliknij i przytrzymaj suwak w kolumnie **Volume Control** (Regulacja głośności), a następnie przesuw go w górę lub w dół, aby zwiększyć lub zmniejszyć głośność.

Aby uzyskać więcej informacji o opcjach regulacji głośności, w oknie **Volume Control** (Regulacja głośności) kliknij przycisk **Help** (Pomoc).

Miernik głośności wyświetla na komputerze aktualny poziom głośności, w tym wyciszenie. Aby włączyć lub wyłączyć wyświetlanie miernika głośności na ekranie, kliknij ikonę  na pasku zadań i zaznacz lub usuń zaznaczenie opcji **Disable On Screen Volume Meter** (Wyłącz miernik głośności na ekranie).

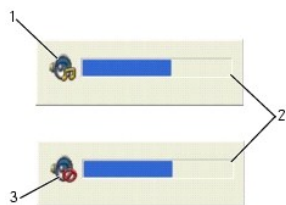

1	ikona głośności	2	miernik głośności	3	ikona wyciszenia
---	-----------------	---	-------------------	---	------------------

Jeżeli miernik jest włączony, głośność można regulować za pomocą przycisków regulacji głośności lub naciskając następujące kombinacje klawiszy:

- 1 Naciśnij klawisze <Fn><PageUp> w celu zwiększenia głośności.
- 1 Naciśnij klawisze <Fn><PageDn> w celu zmniejszenia głośności.
- 1 Naciśnij klawisze <Fn><End> w celu wyciszenia głośności.

Regulacja obrazu

Jeśli zostanie wyświetlony komunikat informujący o tym, że bieżąca rozdzielczość i głębia kolorów wykorzystują zbyt dużo pamięci, co uniemożliwia wyświetlanie obrazu DVD, należy dostosować właściwości wyświetlania.

1. Kliknij przycisk **Start**, a następnie kliknij pozycję **Control Panel** (Panel sterowania).
2. W opcjach **Pick a category** (Wybierz kategorię) kliknij pozycję **Appearance and Themes** (Wygląd i kompozycje).
3. W opcjach **Pick a task...** (Wybierz zadanie), kliknij **Change the screen resolution** (Zmień rozdzielczość ekranu).
4. W oknie **Display Properties** (Właściwości: Ekran) kliknij i przeciągnij pasek w obszarze **Screen resolution** (Rozdzielczość ekranu), aby zmienić ustawienie rozdzielczości.
5. Kliknij menu rozwijane **Color quality** (Jakość kolorów), a następnie kliknij opcję **Medium (16 bit)** (Średnia [16 bitów]).
6. Kliknij **OK**, aby zapisać ustawienia i zamknąć okno.

Kopiowanie dysków CD i DVD

 **UWAGA:** Podczas tworzenia własnych płyt CD i DVD upewnij się, że nie łamiesz żadnych praw autorskich.

Sekcja ta ma zastosowanie wyłącznie do komputerów wyposażonych w napęd CD-RW, DVD+/-RW lub CD-RW/DVD (combo).

 **UWAGA:** Typy napędów CD lub DVD oferowanych przez firmę Dell mogą się różnić w zależności od kraju.

Poniżej wyjaśniono, jak sporządza się dokładną kopię dysku CD lub DVD. Programu Sonic DigitalMedia można również użyć do innych celów, np. do tworzenia płyt CD z muzyką z plików audio zapisanych w komputerze lub archiwizowania ważnych danych. Aby uzyskać pomoc, uruchom program Sonic DigitalMedia, a następnie kliknij ikonę ze znakiem zapytania w prawym górnym rogu okna.

Jak skopiować dysk CD lub DVD

 **UWAGA:** Napędy CD-RW/DVD nie potrafią zapisywać danych na nośnikach DVD. Jeżeli masz napęd CD-RW/DVD combo i masz problemy z nagrywaniem, sprawdź dostępne poprawki oprogramowania na internetowej stronie pomocy technicznej firmy Sonic pod adresem www.sonic.com.

Napędy z możliwością zapisu dysków DVD zainstalowane w komputerach firmy Dell™ zapisują i odczytują DVD+/-R, DVD+/-RW i DVD+R DL (dual layer), ale napędy te nie zapisują i mogą nie odczytywać dysków DVD-RAM lub DVD-R DL.

 **UWAGA:** Komercyjne wydawnictwa DVD są w większości zabezpieczone i nie można ich kopiować przy pomocy programu Sonic DigitalMedia.

1. Kliknij przycisk **Start**, wskaż opcje **Programs** (Programy)→ **Sonic**→ **DigitalMedia Projects** (Projekty DigitalMedia), a następnie kliknij **Copy** (Kopiuuj).
2. Na zakładce **Copy** (Kopiowanie) kliknij przycisk **Disc Copy** (Kopiowanie dysku).
3. Aby skopiować dysk CD lub DVD, należy:
 1. *Jeśli masz napęd CD lub DVD*, upewnij się, że ustawienia są poprawne i kliknij przycisk **Disc Copy**. Komputer odczyta źródłowy dysk CD lub DVD i skopiuje dane do tymczasowego folderu na dysku twardym komputera.

Po pojawieniu się odpowiedniego komunikatu umieść czysty nośnik CD lub DVD w napędzie i kliknij **OK**.

1. *W przypadku posiadania dwóch napędów CD lub DVD*, wybierz napęd, w którym znajduje się źródłowy dysk CD lub DVD i kliknij przycisk **Disc Copy** (Kopiowanie dysku). Komputer skopiuje dane ze źródłowego dysku CD/DVD na czysty nośnik CD lub DVD.

Po zakończeniu kopiowania źródłowego dysku CD lub DVD utworzony dysk CD lub DVD zostanie automatycznie wysunięty.

Korzystanie z czystych dysków CD i DVD

Napędy CD-RW potrafią zapisywać dane wyłącznie na nośnikach CD (w tym CD-RW o wysokiej prędkości), natomiast napędy zapisujące DVD potrafią zapisywać dane zarówno na nośnikach CD jak i DVD.

Do nagrywania muzyki lub stałego zapisu plików danych należy używać czystych dysków CD-R. Nośniki CD-R umożliwiają jednokrotny zapis danych (dalsze informacje zawiera dokumentacja programu Sonic). Do nagrywania dysków CD lub do wymazywania, ponownego nagrywania lub aktualizacji danych na dyskach CD należy używać czystych dysków CD-RW.

Czystych dysków DVD+/-R można używać do trwałego przechowywania dużych ilości informacji. Po utworzeniu dysku DVD+/-R ponowny zapis na tym nośniku może się okazać niemożliwy, jeśli na końcowym etapie nagrywania dysk został «sfinalizowany» lub «zamknięty». Jeśli dane na dysku mają być w późniejszym czasie usuwane, zastępowane lub aktualizowane, należy skorzystać z nośnika DVD+/-RW.

Napędy zapisujące CD

Typy nośników	Odczyt	Zapis	Wielokrotnego zapisu
CD-R	Tak	Tak	Nie
CD-RW	Tak	Tak	Tak

Napędy zapisujące DVD

Typy nośników	Odczyt	Zapis	Wielokrotnego zapisu
CD-R	Tak	Tak	Nie
CD-RW	Tak	Tak	Tak
DVD+R	Tak	Tak	Nie
DVD-R	Tak	Tak	Nie
DVD+RW	Tak	Tak	Tak
DVD-RW	Tak	Tak	Tak
DVD+R DL	Tak	Tak	Nie
DVD-R DL	Być może	Nie	Nie
DVD-RAM	Być może	Nie	Nie

Przydatne wskazówki

1. Funkcji przeciągnij-i-upuść programu Microsoft® Windows® Explorer można użyć do przenoszenia plików na dyski CD-R lub CD-RW wyłącznie, jeśli uruchomiony jest program Sonic DigitalMedia i rozpoczęty projekt DigitalMedia.
1. Do wypalenia dysków CD z muzyką, które mają być odtwarzane w normalnych odtwarzaczach stereo, należy użyć dysków CD-R. Dysków CD-RW nie można odtworzyć w większości domowych i samochodowych odtwarzaczy stereo.
1. Program Sonic DigitalMedia nie umożliwia tworzenia dźwiękowych dysków DVD.
1. Pliki muzyczne w formacie MP3 można odtworzyć tylko w odtwarzaczach MP3 lub komputerach, na których zostało zainstalowane oprogramowanie MP3.
1. Dostępne w handlu odtwarzacze DVD, stosowane w systemach kina domowego, mogą nie obsługiwać wszystkich dostępnych formatów DVD. Lista formatów obsługiwanych przez odtwarzacz DVD została podana w dokumentacji dostarczanej z odtwarzaczem DVD, w przeciwnym przypadku należy skontaktować się z producentem.

- 1 Nie należy wypalać czystych płyt CD-R lub CD-RW z maksymalną pojemnością, np. nie należy kopiować pliku 650 MB na czysty dysk CD o pojemności 650 MB. Napęd CD-RW potrzebuje 1-2 MB wolnego miejsca do sfinalizowania nagrywania.
 - 1 Użyj czystego dysku CD-RW do prób nagrywania dysku CD, dopóki nie nabędziesz praktyki w stosowaniu technik nagrywania dysków CD. Jeżeli popełnisz błąd, możesz wymazać dane z dysku CD-RW i spróbować ponownie. Można również użyć czystego dysku CD-RW, aby dokonać próbnego nagrania plików muzycznych przed ich ostatecznym nagraniem na czysty dysk CD-R.
 - 1 Dodatkowe informacje można znaleźć na stronie firmy Sonic pod adresem www.sonic.com.
-

[Powrót do spisu treści](#)

[Powrót do spisu treści](#)

Konfigurowanie sieci

Dell™ Inspiron™ 1501 Instrukcja użytkownika

- [Fizyczne łączenie się z siecią lub modemem szerokopasmowym](#)
- [Kreator konfiguracji sieci](#)
- [Bezprzewodowa sieć lokalna \(WLAN\)](#)

Fizyczne łączenie się z siecią lub modemem szerokopasmowym

Przed podłączeniem komputera do innej sieci niż bezprzewodowa należy zainstalować kartę sieciową z podłączonym kablem sieciowym.

Aby podłączyć kabel sieciowy:

1. Podłącz kabel sieciowy do złącza karty sieciowej z tyłu komputera.

 **UWAGA:** Włóż kabel, aż zatrzaśnie się na miejscu, a następnie delikatnie pociągnij, aby sprawdzić, czy jest dobrze zamocowany.

2. Drugi koniec kabla sieciowego podłącz do urządzenia sieciowego lub ściennego gniazda sieciowego.

 **POUCZENIE:** Nie używaj kabla sieciowego do połączeń z gniazdem telefonicznym.



Kreator konfiguracji sieci

System operacyjny Microsoft® Windows® XP zawiera kreator konfiguracji sieci, który ułatwia współużytkowanie plików drukarek lub połączenia internetowego przez komputery w domu lub małym biurze.

1. Kliknij przycisk **Start** → wybierz opcje **Programs** (Programy) → **Accessories** (Akcesoria) → **Communications** (Komunikacja) → **Network Setup Wizard** (Kreator konfiguracji sieci).
2. W ekranie powitalnym kliknij **Next** (Dalej).
3. Kliknij **listę kontrolną tworzenia sieci**.

 **UWAGA:** Wybranie metody łączenia o nazwie **This computer connects directly to the Internet** (Ten komputer bezpośrednio łączy się z Internetem) wymaga zintegrowanej zapory ogniowej zawartą w dodatku Windows XP Service Pack 2 (SP2).

4. Uzupełnij listę kontrolną.
5. **Wróć** do kreatora konfiguracji sieci i postępuj zgodnie z instrukcjami ukazującymi się na ekranie.

Bezprzewodowa sieć lokalna (WLAN)

Sieć WLAN jest to szereg wzajemnie połączonych komputerów komunikujących się ze sobą bezprzewodowo, a nie za pomocą kabla sieciowego podłączonego do każdego komputera. W sieci WLAN komputery łączą się za pośrednictwem urządzenia radiowego zwanego punktem dostępowym lub ruterem bezprzewodowym, który umożliwia dostęp do sieci. Punkt dostępowy (ruter bezprzewodowy) oraz karta sieci WLAN w komputerze komunikują się, używając anten do wysyłania sygnałów radiowych.

Co jest potrzebne do nawiązania połączenia WLAN

Do uruchomienia sieci WLAN potrzebne są:

- 1 Szybkie (szerokopasmowe) łącze z Internetem (łącze kablowe lub DSL)
- 1 Podłączony i działający modem szerokopasmowy
- 1 Punkt dostępowy lub ruter bezprzewodowy
- 1 Karta sieci WLAN w każdym komputerze, który ma być połączony z siecią WLAN
- 1 Kabel sieciowy ze złączem sieciowym (RJ-45)

Kontrola karty WLAN

Zależnie od wyboru dokonanego przy zakupie, posiadany komputer może być wyposażony w wiele różnych elementów. To, czy posiadany komputer zawiera kartę sieci WLAN i jakiego typu jest to karta, można sprawdzić w jednym z następujących miejsc:

- 1 Przycisk **Start** i opcja **Connect To** (Połącz z)
- 1 Potwierdzenie zamówienia

Przycisk Start i opcja Connect To (Połącz z)

1. Kliknij przycisk **Start**.
2. Kliknij opcję **Connect To** (Połącz z) → **Show all connections** (Pokaż wszystkie połączenia).

Jeśli w polu **LAN or High-Speed Internet** (Sieć lokalna i szybki Internet) nie widać opcji **Wireless Network Connection** (Bezprzewodowe połączenie sieciowe), komputer może nie mieć karty sieci WLAN.

Jeśli opcja **Wireless Network Connection** (Bezprzewodowe połączenie sieciowe) jest widoczna, komputer ma kartę sieci WLAN. Aby przejrzeć szczegółowe informacje na temat karty sieci WLAN:

1. Kliknij prawym przyciskiem myszy opcję **Wireless Network Connection** (Bezprzewodowe połączenie sieciowe).
2. Kliknij **Properties** (Właściwości). Wyświetlone zostanie okno **Wireless Network Connection Properties** (Właściwości połączenia z siecią bezprzewodową). Na zakładce **General** (Ogólne) widoczna jest nazwa karty sieciowej i numer modelu.

 **UWAGA:** Jeśli w posiadanym komputerze ustawiona jest opcja menu **Classic Start** (Klasyczne menu Start), połączenia sieciowe można przejrzeć, klikając przycisk **Start** → i wybierając opcję **Settings** (Ustawienia) → **Network Connections** (Połączenia sieciowe). Jeśli nie widać opcji **Wireless Network Connection** (Bezprzewodowe połączenie sieciowe), komputer może nie mieć karty sieci WLAN.

Potwierdzenie zamówienia

Potwierdzenie zamówienia otrzymywane po zamówieniu komputera zawiera listę sprzętu i oprogramowania wysłanego wraz z komputerem.

Konfiguracja nowej sieci WLAN

Podłączanie routera bezprzewodowego i modemu szerokopasmowego

1. Uzyskaj od swojego dostawcy usług internetowych szczegółowe informacje na temat wymagań odnośnie łączenia się za pomocą modemu szerokopasmowego.
2. Przed podjęciem próby skonfigurowania bezprzewodowego dostępu do Internetu sprawdź, czy uruchomiony został dostęp do Internetu za pośrednictwem modemu szerokopasmowego. Patrz [Fizyczne łączenie się z siecią lub modemem szerokopasmowym](#).
3. Zainstaluj wszelkie oprogramowanie wymagane przez ruter bezprzewodowy. Z routerem został prawdopodobnie dostarczony instalacyjny dysk CD. Dysk taki zawiera zwykle wszystkie informacje na temat instalacji i rozwiązywania problemów. Zainstaluj wymagane oprogramowanie zgodnie z zaleceniami producenta.
4. Wyłącz komputer i inne okoliczne komputery z dostępem bezprzewodowym, posługując się menu **Start**.
5. Wyjmij z gniazdka wtyczkę zasilania modemu szerokopasmowego.

6. Odłącz od komputera i modemu kabel sieciowy.

 **UWAGA:** Przed przystąpieniem do dalszej konfiguracji sieci odczekaj przynajmniej 5 minut od chwili odłączenia modemu szerokopasmowego.

7. Odłącz kabel zasilacza od routera bezprzewodowego, aby mieć pewność, że nie jest zasilany.

8. Podłącz kabel sieciowy do gniazda sieciowego (RJ-45) niezasilanego modemu szerokopasmowego.

9. Podłącz drugi koniec kabla sieciowego do gniazda sieciowego (RJ-45) niezasilanego routera bezprzewodowego.

10. Upewnij się, że do modemu szerokopasmowego nie są podłączone żadne inne kable sieciowe lub USB oprócz kabla łączącego modem i router bezprzewodowy.

 **UWAGA:** Aby uniknąć problemów z połączeniem, uruchom ponownie urządzenia sieciowe w opisanej poniżej kolejności.

11. Włącz tylko modem szerokopasmowy i odczekaj przynajmniej 2 minuty, aż jego praca się ustabilizuje. Po 2 minutach przejdź do punktu [Krok 12](#).

12. Włącz router bezprzewodowy i odczekaj przynajmniej 2 minuty, aż jego praca się ustabilizuje. Po 2 minutach przejdź do punktu [Krok 13](#).

13. Uruchom komputer i poczekaj, aż dobiegnie końca procedura uruchomienia.

14. Zapoznaj się z dokumentacją routera bezprzewodowego i skonfiguruj urządzenie, wykonując poniższe czynności w odpowiedniej kolejności:

- 1 Ustanów połączenie pomiędzy komputerem a routerem bezprzewodowym.
- 1 Skonfiguruj komunikację pomiędzy routerem bezprzewodowym a modemem szerokopasmowym.
- 1 Ustal nazwę routera. Techniczny termin na określenie nazwy routera to identyfikator SSID lub nazwa sieciowa.

15. W razie potrzeby skonfiguruj połączenie swojej karty sieciowej z siecią bezprzewodową. Patrz [Połączenie z bezprzewodową siecią lokalną](#).

Połączenie z bezprzewodową siecią lokalną

 **UWAGA:** Przed połączeniem się z siecią WLAN sprawdź, czy zrealizowane zostały wszystkie zalecenia z części [Bezprzewodowa sieć lokalna \(WLAN\)](#).

Sekcja ta opisuje ogólną procedurę bezprzewodowego łączenia się z siecią. Odmienne będą konkretne nazwy sieciowe i szczegóły konfiguracji. Więcej informacji na temat przygotowań do podłączenia komputera do sieci WLAN można znaleźć w części [Bezprzewodowa sieć lokalna \(WLAN\)](#).

Do połączenia z siecią karcie sieci WLAN potrzebne jest specjalne oprogramowanie i sterowniki. Oprogramowanie zostało już zainstalowane.

 **UWAGA:** Jeżeli oprogramowanie zostało usunięte lub uszkodzone, postępuj zgodnie z instrukcjami w podręczniku użytkownika bezprzewodowej karty sieciowej. Sprawdź, jakiego typu jest karta sieci WLAN zainstalowana w komputerze, i wyszukaj ją w witrynie pomocy technicznej firmy Dell pod adresem support.euro.dell.com. Informacje na temat typu karty sieci WLAN zainstalowanej w komputerze można znaleźć w części [Kontrola karty WLAN](#).

Ustalanie menedżera urządzeń dla sieci bezprzewodowej

Zależnie od zainstalowanego w komputerze oprogramowania, urządzeniami bezprzewodowymi mogą zarządzać różne narzędzia konfiguracyjne:

- 1 Narzędzie konfiguracji posiadanej karty WLAN
- 1 System operacyjny Windows XP

Aby ustalić, które narzędzie zarządza posiadaną kartą sieci WLAN:

1. Kliknij przycisk **Start** → i wybierz opcje **Settings** (Ustawienia) → **Control Panel** (Panel sterowania).
2. Kliknij dwukrotnie opcję **Network Connections** (Połączenia sieciowe).
3. Kliknij prawym przyciskiem myszy ikonę **Wireless Network Connection** (Bezprzewodowe połączenie sieciowe), a następnie kliknij **View Available Wireless Networks** (Pokaż dostępne sieci bezprzewodowe).

Jeśli w oknie **Choose a wireless network** (Wybierz sieć bezprzewodową) widoczny jest komunikat **Windows cannot configure this connection** (System Windows nie może skonfigurować tego połączenia), kartą sieci WLAN zarządza narzędzie konfiguracyjne.

Jeśli w oknie **Choose a wireless network** (Wybierz sieć bezprzewodową) widoczny jest komunikat **Click an item in the list below to connect to a wireless network in range or to get more information** (Kliknij poniższy element, aby połączyć się z dostępną siecią bezprzewodową lub uzyskać dalsze informacje), kartą sieci WLAN zarządza system Windows XP.

Szczegółowe informacje na temat zainstalowanego w komputerze narzędzia do konfiguracji połączeń bezprzewodowych można znaleźć w dokumentacji dotyczącej połączeń bezprzewodowych w Centrum pomocy i obsługi technicznej dla systemu Microsoft Windows.

Aby uzyskać dostęp do Centrum pomocy i obsługi technicznej:

1. Kliknij kolejno **Start** → **Help and Support** (Pomoc i obsługa techniczna).
2. W obszarze **Pick a Help topic** (Wybierz temat Pomocy) kliknij **Dell User and System Guides** (Podręczniki użytkownika i systemowe firmy Dell).
3. W obszarze **Device Guides** (Podręczniki urządzeń) wybierz dokumentację dla karty sieci bezprzewodowej.

Czynności kończące podłączanie do sieci WLAN

Po włączeniu komputera i wykryciu okolicznej sieci (do korzystania z której komputer nie jest skonfigurowany) na ekranie pojawia się okienko w pobliżu ikony  w zasobniku systemowym (w prawym dolnym rogu pulpitu systemu Windows).

Zastosuj się do poleceń w wyświetlanych na ekranie komunikatach narzędzia.

Po skonfigurowaniu komputera do pracy z wybraną siecią bezprzewodową zostanie wyświetlone kolejne okienko z informacją, że komputer został połączony z wybraną siecią.

Następnie, po zalogowaniu się do komputera w obszarze sieci bezprzewodowej, to samo okienko podręczne będzie informować o połączeniu z siecią bezprzewodową.

 **UWAGA:** Wybienie sieci bezpiecznej powoduje, że po monicie należy podać hasło WEP lub WPA. Ustawienia zabezpieczeń sieci są unikatowe dla każdej sieci. Firma Dell nie może dostarczyć tych informacji.

 **UWAGA:** Łączenie się komputera z siecią może trwać do jednej minuty.

Włączanie/wyłączanie karty WLAN

 **UWAGA:** Jeśli połączenie się z siecią WLAN jest niemożliwe, sprawdź, czy masz wszystkie elementy potrzebne do uruchomienia sieci WLAN (patrz [Co jest potrzebne do nawiązania połączenia WLAN](#)), a następnie sprawdź, czy bezprzewodowa karta sieciowa jest włączona, naciskając klawisze <Fn><F2>.

Kombinacja klawiszy <Fn><F2> włącza i wyłącza funkcję sieci bezprzewodowej w komputerze. Jeśli funkcja sieci bezprzewodowej jest włączona, naciśnij klawisze <Fn><F2>, aby ją wyłączyć. Jeśli funkcja sieci bezprzewodowej jest wyłączona, naciśnij klawisze <Fn><F2>, aby ją włączyć.

[Powrót do spisu treści](#)

[Powrót do spisu treści](#)

Dodawanie i wymiana podzespołów

Dell™ Inspiron™ 1501 Instrukcja użytkownika

- [Przed rozpoczęciem pracy](#)
- [Napęd optyczny](#)
- [Dysk twardej](#)
- [Pamięć](#)
- [Modem](#)
- [Pokrywa zawiasów](#)
- [Klawiatura](#)
- [Bezprzewodowa karta Mini](#)
- [Bateria pastylkowa](#)
- [Wyświetlacz](#)

Przed rozpoczęciem pracy

W niniejszej części opisane zostały procedury dotyczące demontażu i montażu podzespołów w komputerze. W większości przypadków każda procedura zakłada istnienie następujących warunków:

1. Użytkownik wykonał czynności opisane w częściach «[Wylączenie komputera](#)» (na tej stronie) i «Przed rozpoczęciem pracy we wnętrzu komputera» (patrz [Przed wykonaniem pracy we wnętrzu komputera](#)).
1. Użytkownik przeczytał instrukcje bezpieczeństwa w *Przewodniku z informacjami o produkcie firmy Dell™*.
1. Element można wymienić lub - jeżeli został zakupiony oddzielnie - zainstalować, wykonując procedurę usuwania w odwrotnej kolejności.

Zalecane narzędzia

Procedury opisane w niniejszym dokumencie mogą wymagać zastosowania następujących narzędzi:

1. Małego wkrętaka z płaskim końcem
1. Wkrętaka krzyżowego
1. Mały plastikowy rysik
1. Uaktualnienia oprogramowania Flash BIOS (patrz strona pomocy technicznej firmy Dell pod adresem support.euro.dell.com)

Wylączenie komputera

➡ **POUCZENIE:** Aby zapobiec utracie danych, zapisz i zamknij wszystkie otwarte pliki i zamknij wszystkie otwarte programy.

1. Zamknij system operacyjny.
 - a. Zapisz i zamknij wszystkie otwarte pliki, zakończ wszystkie otwarte programy, kliknij przycisk **Start**, a następnie kliknij polecenie **Turn Off Computer** (Wylączenie komputera).
 - b. W oknie **Turn off computer** (Wylączenie komputera) kliknij polecenie **Turn off** (Wylączenie).

Komputer wyłączy się automatycznie po zakończeniu procesu zamykania systemu.
2. Upewnij się, że komputer i podłączone urządzenia są wyłączone. Jeśli komputer i podłączone do niego urządzenia nie wyłączyły się automatycznie po zamknięciu systemu operacyjnego, naciśnij i przytrzymaj przycisk zasilania przez kilka sekund aż do wyłączenia komputera.

Przed wykonaniem pracy we wnętrzu komputera

Stosowanie się do poniższych zaleceń dotyczących bezpieczeństwa pomoże w zapewnieniu bezpieczeństwa użytkownika oraz w ochronie komputera.

⚠ **OSTRZEŻENIE:** Przed rozpoczęciem dowolnej z procedur opisanych w tej części należy zapoznać się z **instrukcjami dotyczącymi bezpieczeństwa zamieszczonymi w Przewodniku z informacjami o produkcie**.

⚠ **OSTRZEŻENIE:** Delikatnie obchodź się z elementami i kartami. **Nie dotykaj komponentów ani styków karty. Trzymaj kartę za krawędzie lub metalowy wspornik.** Takie elementy jak mikroprocesor należy trzymać za brzoży, a nie za styki.

➡ **POUCZENIE:** Naprawiać komputer może tylko przeszkolony pracownik serwisu. Uszkodzenia wynikające z napraw nieautoryzowanych przez firmę Dell nie są objęte gwarancją.

➡ **POUCZENIE:** Przy odłączaniu przewodu należy ciągnąć za wtyczkę lub umieszczoną na niej pętlę, a nie za sam przewód. Niektóre kable są wyposażone we wtyczkę z zatrzaskami blokującymi; w przypadku odłączania kabla tego typu należy wcześniej przycisnąć zatrzaski. Pociągając za złącza, trzymaj je w linii prostej, aby uniknąć zagięcia styków. Ponadto przed podłączeniem kabla należy upewnić się, że oba złącza są prawidłowo zorientowane i nie są skrzywione.

➡ **POUCZENIE:** Aby uniknąć uszkodzenia komputera, przed rozpoczęciem pracy wewnątrz komputera wykonaj następujące czynności.

1. Aby uchronić obudowę komputera przed zarysowaniami, należy sprawdzić, czy powierzchnia robocza jest płaska i czysta.
2. Wyłącz komputer. Patrz [Wyłączanie komputera](#).

POUCZENIE: Aby odłączyć przewód sieciowy, najpierw odłącz przewód od komputera, a następnie odłącz go od gniazda sieciowego w ścianie.

3. Odłącz od komputera wszystkie kable telefoniczne i sieciowe.

POUCZENIE: Aby uniknąć uszkodzenia płyty systemowej, przed rozpoczęciem pracy wewnątrz komputera należy wyjąć akumulator z wnęki akumulatora.

UWAGA: W celu uniknięcia uszkodzenia komputera należy używać tylko akumulatora przeznaczonego dla tego, konkretnego komputera firmy Dell. Nie wolno używać innych akumulatorów przeznaczonych dla innych komputerów firmy Dell.

4. Odłącz komputer i wszystkie podłączone do niego urządzenia od gniazdek elektrycznych, przesunij i przytrzymaj zatrzask zwalniający wnęki akumulatora na spodzie komputera i wyjmij akumulator z wnęki.

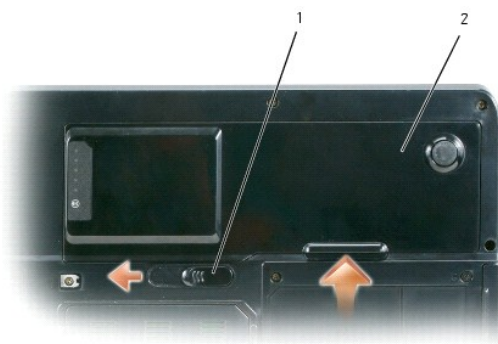

1	zatrzask zwalniający wnęki akumulatora	2	akumulator
---	--	---	------------

5. Wyjmij napęd optyczny, o ile jest zainstalowany, z wnęki napędu optycznego. Patrz [Napęd optyczny](#).
6. Naciśnij przycisk zasilania w celu odprowadzenia napięcia z płyty systemowej.
7. Wyjmij wszystkie zainstalowane karty z gniazda kart ExpressCard (patrz [Wymywanie karty ExpressCard lub zaślepki](#)) i czytnika kart pamięci 3-w-1 (patrz [Wymywanie karty pamięci](#)).
8. Zamknij wyświetlacz i odwróć komputer na płaskiej powierzchni.
9. Wyjmij dysk twardy (patrz [Dysk twardy](#)).

Napęd optyczny

OSTRZEŻENIE: Przed rozpoczęciem dowolnej z procedur opisanych w tej części należy zapoznać się z instrukcjami dotyczącymi bezpieczeństwa zamieszczonymi w Przewodniku z informacjami o produkcie.

1. Wyłącz komputer.
2. Odwróć komputer i odkręć wkręt blokujący napędu optycznego.
3. Włóż rysik w wycięcie i przesunij go w bok, aby wyjąć napęd z wnęki.
4. Wysunij napęd z wnęki.

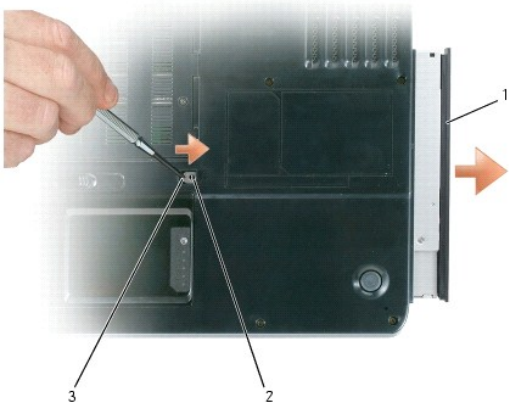

1	napęd optyczny	2	śruba mocująca napęd optyczny	3	szczelina
---	----------------	---	-------------------------------	---	-----------

Dysk twardy

⚠ OSTRZEŻENIE: Wyjmując gorący dysk twardy z komputera, nie należy dotykać jego metalowej obudowy.

⚠ OSTRZEŻENIE: Przed rozpoczęciem dowolnej z procedur opisanych w tej części należy zapoznać się z instrukcjami dotyczącymi bezpieczeństwa zamieszczonymi w Przewodniku z informacjami o produkcie.

🔍 POUCZENIE: Aby nie utracić danych, przed przystąpieniem do wyjmowania dysku twardego należy wyłączyć komputer (patrz [Wylączenie komputera](#)). Dysku twardego nie należy wyjmować, jeśli komputer jest włączony, w trybie gotowości lub w trybie hibernacji.

🔍 POUCZENIE: Dyski twarde są wyjątkowo delikatnymi urządzeniami i nawet niewielkie uderzenie może spowodować uszkodzenie.

🔍 UWAGA: Firma Dell nie gwarantuje, że dyski kupowane gdzie indziej niż od firmy Dell będą pasowały do tego komputera, i nie udziela do nich pomocy technicznej.

🔍 UWAGA: W przypadku instalowania dysku twardego z innego źródła niż firma Dell na nowym dysku twardym trzeba zainstalować system operacyjny, sterowniki i oprogramowanie. Patrz [Przywracanie systemu operacyjnego](#) i [Ponowna instalacja sterowników i programów narzędziowych](#).

Aby wymienić dysk twardy we wnęce dysku twardego:

1. Postępuj zgodnie z procedurami opisanymi w części [Przed rozpoczęciem pracy](#).
2. Obróć komputer i wyjmij wkręty mocujące twardego dysku.

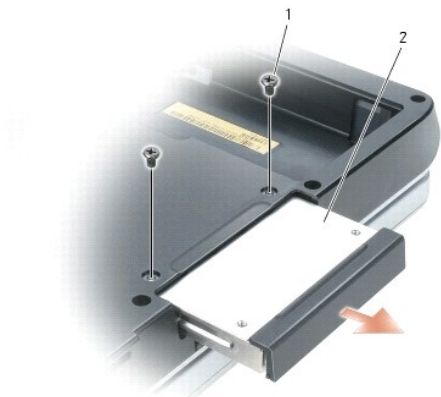

1	wkręty (2)	2	napęd dysku twardego
---	------------	---	----------------------

➡ **POUCZENIE:** Dysk twardy poza obudową komputera należy przechowywać w ochronnym opakowaniu antystatycznym. Patrz część «Ochrona przed wyładowaniami elektrostatycznymi» w *Przewodniku z informacjami o produkcie*.

3. Wsuń dysk twardy z komputera.

4. Wyjmij nowy dysk twardy z opakowania.

Zachowaj oryginalne opakowanie na wypadek, gdyby trzeba było w przyszłości przechowywać lub transportować dysk twardy.

➡ **POUCZENIE:** Napęd należy wsuwać na miejsce zdecydowanie i równomiernie. W przypadku użycia nadmiernej siły można zniszczyć złącze.

5. Wsuwaj dysk twardy do wnęki, aż do jego pełnego osadzenia.

6. Wkręć wkręty.

7. Zainstaluj system operacyjny dla danego komputera. Patrz [Przywracanie systemu operacyjnego](#).

8. Zainstaluj sterowniki i programy narzędziowe odpowiednie do posiadanego komputera. Patrz [Ponowna instalacja sterowników i programów narzędziowych](#).

Zwrot dysku twardego do firmy Dell

Stary dysk twardy należy zwrócić do firmy Dell w opakowaniu oryginalnym lub porównywalnym. W przeciwnym razie dysk twardy może ulec uszkodzeniu w transporcie.

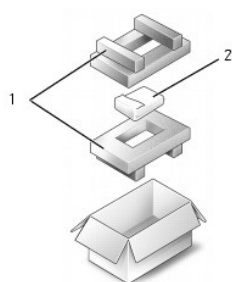

1	opakowanie piankowe	2	napęd dysku twardego
---	---------------------	---	----------------------

Pamięć

⚠ **OSTRZEŻENIE:** Przed rozpoczęciem dowolnej z procedur opisanych w tej części należy zapoznać się z **instrukcjami dotyczącymi bezpieczeństwa zamieszczonymi w Przewodniku z informacjami o produkcie**.

Pojemność pamięci w komputerze można zwiększyć przez zainstalowanie na płycie systemowej modułów pamięci. Patrz [Dane techniczne](#), aby uzyskać informacje o pamięci obsługiwanej przez komputer. Należy zainstalować tylko moduły pamięci przeznaczone dla tego komputera.

🔧 **UWAGA:** Moduły pamięci zakupione od firmy Dell objęte są tą samą gwarancją co komputer.

1. Postępuj zgodnie z procedurami opisanymi w części [Przed rozpoczęciem pracy](#).

2. Obróć komputer spodem do góry i odkręć wkręty mocujące na pokrywie modułu pamięci, a następnie zdejmij pokrywę modułu pamięci.



- ➔ **POUCZENIE:** Aby zapobiec uszkodzeniu złącza modułu pamięci, nie należy używać narzędzi do rozciągania wypustek zabezpieczających moduł pamięci.
- ➔ **POUCZENIE:** W celu uniknięcia wyładowania elektrostatycznego pozbądź się ładunków statycznych, używając opaski uziemiającej albo co pewien czas dotykając niemalowanego metalu (np. złącza z tyłu komputera).

3. Jeżeli wymieniasz moduł pamięci, wyjmij istniejący moduł:
 - a. Ostrożnie rozciągnij palcami zatrzaski zabezpieczające znajdujące się na końcach każdego gniazda modułu pamięci, aż moduł odskoczy.
 - b. Wyjmij moduł z gniazda.

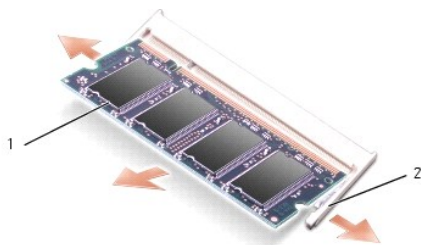

1	moduł pamięci	2	zatrzaski zabezpieczające (2 na złącze)
---	---------------	---	---

☑ **UWAGA:** Jeśli moduł pamięci nie będzie prawidłowo zainstalowany, prawidłowy rozruch komputera może być niemożliwy. W przypadku tej awarii nie zostanie wyświetlony żaden komunikat.

4. Pozbądź się ładunków elektrostatycznych i zainstaluj nowy moduł pamięci:
 - a. Dopasuj wycięcie w złączu krawędziowym modułu do wypustki w gnieździe.
 - b. Wsuń moduł mocno do szczeliny pod kątem 45 stopni i obróć go w dół aż do zablokowania się na właściwym miejscu. Jeśli nie poczujesz kliknięcia, wyjmij moduł i zainstaluj go ponownie.

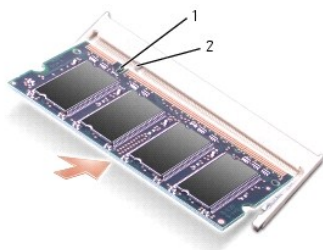

1	szczelina	2	wypustka
---	-----------	---	----------

5. Umieść pokrywę modułów pamięci na swoim miejscu.

POUCZENIE: Jeżeli występują problemy z zamknięciem pokrywy, należy wyjąć moduły i zainstalować je ponownie. Zamykanie pokrywy na siłę może doprowadzić do uszkodzenia komputera.

6. Włóż akumulator do wnęki akumulatora lub podłącz zasilacz do komputera i gniazda elektrycznego.
7. Zainstaluj z powrotem dysk twardy. Patrz [Dysk twardy](#).
8. Włącz komputer.

Podczas rozruchu komputera zostanie wykryta dodatkowa pamięć i nastąpi automatyczna aktualizacja informacji o konfiguracji systemu.

Aby sprawdzić ilość pamięci zainstalowanej w komputerze, kliknij przycisk **Start**, kliknij opcję **Help and Support** (Pomoc i obsługa techniczna), a następnie kliknij opcję **Dell System Information** (Informacje o systemie firmy Dell).

Modem

OSTRZEŻENIE: Przed rozpoczęciem dowolnej z procedur opisanych w tej części należy zapoznać się z **instrukcjami dotyczącymi bezpieczeństwa zamieszczonymi w Przewodniku z informacjami o produkcie**.

Jeżeli opcjonalny modem został zamówiony wraz z komputerem, będzie on zainstalowany w komputerze.

1. Postępuj zgodnie z procedurami opisanymi w części [Przed rozpoczęciem pracy](#).
2. Obróć komputer, poluzuj wkręty mocujące pokrywę modemu i zdejmij pokrywę.



3. Wyjmij istniejący modem:
 - a. Wykręć wkręt, którym modem jest przykręcony do płyty systemowej, a następnie odłóż go na bok.
 - b. Pociągnij za uchwyt, aby wyjąć modem ze złącza na płycie systemowej, i odłącz kabel modemowy.

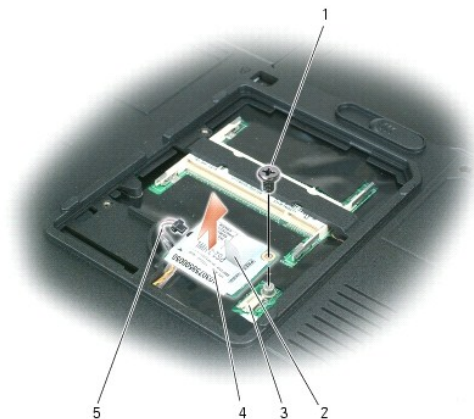

1	wkręt modemu	2	występ modemu	3	złącze modemu na płycie systemowej
4	modem	5	kabel modemowy		

4. Zainstaluj nowy modem:

- a. Połącz kabel modemowy z modemem.

➡ **POUCZENIE:** Budowa złącza uniemożliwia nieprawidłowe włożenie karty. Jeżeli poczujesz opór, sprawdź złącze i wyrównaj kartę.

- b. Wyrównaj modem z otworami wkrętów i wsuń go do złącza na płycie systemowej.
- c. Przykręć śrubę mocującą modem do płyty systemowej.

5. Załóż pokrywę modemu.

Pokrywa zawiasów

⚠ **OSTRZEŻENIE:** Przed rozpoczęciem dowolnej z procedur opisanych w tej części należy zapoznać się z instrukcjami dotyczącymi bezpieczeństwa zamieszczonymi w Przewodniku z informacjami o produkcie.

➡ **POUCZENIE:** W celu uniknięcia wyładowania elektrostatycznego pozbadź się ładunków statycznych, używając opaski uziemiającej albo co pewien czas dotykając niemalowanego metalu (np. złącza z tyłu komputera).

➡ **POUCZENIE:** Aby uniknąć uszkodzenia płyty systemowej, przed rozpoczęciem pracy wewnątrz komputera należy wyjąć akumulator z wnęki akumulatora.

1. Wykonaj czynności opisane w rozdziale «Zanim zaczniesz», [Przed rozpoczęciem pracy](#).

2. Zdejmij pokrywę zawiasów:

- a. Otwórz całkowicie wyświetlacz (180 stopni), tak aby leżał płasko na powierzchni roboczej.

➡ **POUCZENIE:** Aby nie uszkodzić pokrywy zawiasów, nie unosz jej jednocześnie po obu stronach.

- b. Włóż rysik w zagłębienie i unieś pokrywę z prawej strony.
- c. Poluzuj pokrywę od strony prawej ku lewej, a następnie zdejmij ją.

⚠ **UWAGA:** Podczas zakładania pokrywy zawiasów najpierw włóż lewy brzeg, a następnie dociskaj od lewej do prawej aż do zatrzaśnięcia.

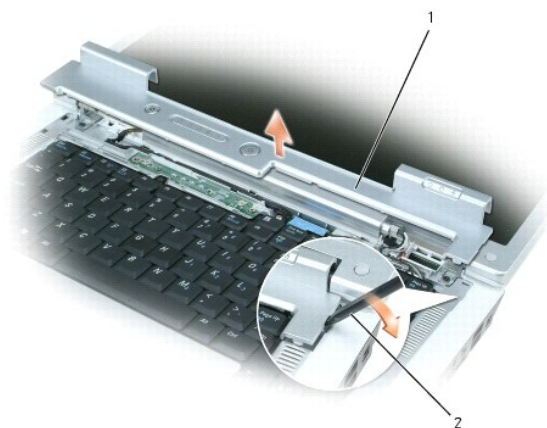

1	pokrywa zawiasów	2	rysik
---	------------------	---	-------

Klawiatura

⚠ OSTRZEŻENIE: Przed rozpoczęciem dowolnej z procedur opisanych w tej części należy zapoznać się z instrukcjami dotyczącymi bezpieczeństwa zamieszczonymi w Przewodniku z informacjami o produkcie.

🔧 POUCZENIE: W celu uniknięcia wyładowania elektrostatycznego pozbadź się ładunków statycznych, używając opaski uziemiającej albo co pewien czas dotykając niemalowanego metalu (np. złącza z tyłu komputera).

🔧 POUCZENIE: Aby uniknąć uszkodzenia płyty systemowej, przed rozpoczęciem pracy wewnątrz komputera należy wyjąć akumulator z wnęki akumulatora.

1. Postępuj zgodnie z procedurami opisanymi w części [Przed rozpoczęciem pracy](#).

2. Otwórz wyświetlacz.

3. Zdejmij pokrywę zawiasów. Patrz [Pokrywa zawiasów](#).

4. Zdejmij klawiaturę:

a. Wykręć dwa wkręty znajdujące się w górnej części klawiatury.

🔧 POUCZENIE: Klawisze klawiatury są łamiwe, łatwo wypadają i ich włożenie na miejsce wymaga dużo czasu. Klawiaturę należy wyjmować i obchodzić się z nią ostrożnie.

b. Delikatnie przesun klawiaturę w kierunku tyłu komputera, a następnie unieś klawiaturę tylko na tyle, aby mieć dostęp do złącza klawiatury.

c. Aby zwolnić kabel klawiatury ze złącza na płycie głównej, przekręć plastikową wypustkę na złączu do przodu komputera.



1	wkręty (2)	2	kabel klawiatury	3	plastikowa wypustka na złączu klawiatury
4	zaciski	5	klawiatuara		

🔧 POUCZENIE: Aby uniknąć porysowania podpórki na ręce podczas wymiany klawiatury, zaczeć zaciski wzdłuż przedniej krawędzi klawiatury o podpórkę, a następnie naciśnij prawą krawędź w celu zatrzasknięcia klawiatury przed przykręceniem dwóch wkrętów.

Bezprzewodowa karta Mini

Jeżeli wraz z komputerem zamówiono kartę Mini, jest ona już zainstalowana.

⚠ OSTRZEŻENIE: Przed rozpoczęciem dowolnej z procedur opisanych w tej części należy zapoznać się z instrukcjami dotyczącymi bezpieczeństwa zamieszczonymi w Przewodniku z informacjami o produkcie.

🔧 POUCZENIE: Aby uniknąć uszkodzenia płyty systemowej, przed rozpoczęciem pracy wewnątrz komputera należy wyjąć akumulator z wnęki akumulatora.

1. Postępuj zgodnie z procedurami opisanymi w części [Przed rozpoczęciem pracy](#).

2. Zdejmij pokrywę zawiasów. Patrz [Pokrywa zawiasów](#).

3. Wyjmij klawiaturę. Patrz [Klawiatura](#).

4. Jeżeli karta Mini nie została jeszcze zainstalowana, przejdź do [kroku 5](#). Jeśli wymieniasz kartę Mini, wyjmij starą kartę:

- a. Odłącz dwa kable antenowe od karty Mini.



1	karta Mini	2	kable antenowe (2)	3	złącza kabla antenowego (2)
---	------------	---	--------------------	---	-----------------------------

- b. Zwolnij kartę Mini, naciskając metalowe występy zabezpieczające w stronę tyłu komputera do chwili niewielkiego wysunięcia karty.
c. Wyjmij kartę Mini ze złącza płyty systemowej.

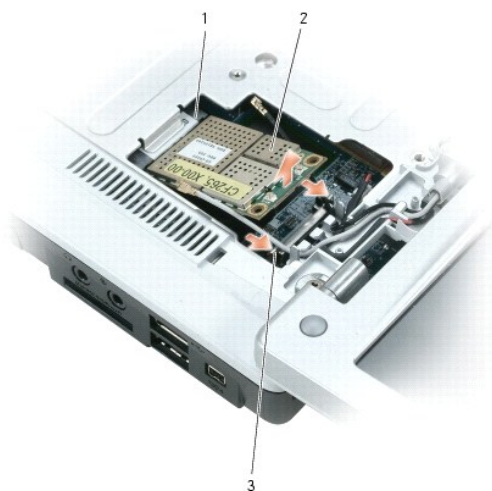

1	złącze płyty systemowej	2	karta Mini	3	metalowe zaciski zabezpieczające (2)
---	-------------------------	---	------------	---	--------------------------------------

➡ **POUCZENIE:** Złącza są oznaczone w celu prawidłowej instalacji. Jeśli poczujesz opór, sprawdź złącza na karcie i na płycie systemowej i ponownie dopasuj kartę.

5. Instalowanie nowej karty Mini:

- a. Włóż złącze karty Mini do złącza na płycie systemowej pod kątem 45 stopni, a następnie wciśnij drugi koniec karty Mini w zaciski mocujące do chwili jej zatrzaśnięcia na miejscu.



➔ **POUCZENIE:** Aby uniknąć uszkodzenia karty Mini, nigdy nie należy przeciągać kabli pod kartą.

b. Podłącz dwa kable antenowe do karty Mini (czarny kabel do złącza oznaczonego «aux», a biały kabel do złącza oznaczonego «main»).

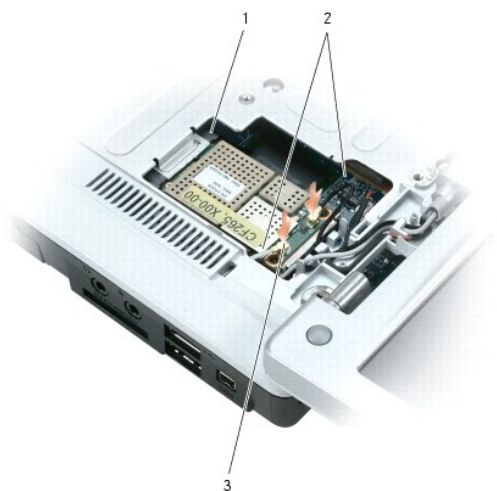

1	złącze płyty systemowej	2	kable antenowe (2)	3	złącza kabla antenowego (2)
---	-------------------------	---	--------------------	---	-----------------------------

Bateria pastylkowa

⚠ OSTRZEŻENIE: Przed rozpoczęciem dowolnej z procedur opisanych w tej części należy zapoznać się z instrukcjami dotyczącymi bezpieczeństwa zamieszczonymi w Przewodniku z informacjami o produkcie.

➔ **POUCZENIE:** W celu uniknięcia wyładowania elektrostatycznego pozbadź się ładunków statycznych, używając opaski uziemiającej albo co pewien czas dotykając niemalowanego metalu (np. złącza z tyłu komputera).

➔ **POUCZENIE:** Aby uniknąć uszkodzenia płyty systemowej, przed rozpoczęciem pracy wewnątrz komputera należy wyjąć akumulator z wnęki akumulatora.

1. Postępuj zgodnie z procedurami opisanymi w części [Przed rozpoczęciem pracy](#).
2. Zdejmij pokrywę zawiasów. Patrz [Pokrywa zawiasów](#).
3. Wyjmij klawiaturę. Patrz [Klawiatura](#).
4. Wsuń plastikowy rysik w prowadnicę na boku baterii pastylkowej i wyjmij baterię.



Wkładając baterię na miejsce, umieść ją pod kątem 30 stopni pod zatrzaskiem, stroną dodatnią (oznaczoną plusem [+]), a następnie wciśnij na miejsce.

Wyświetlacz

⚠ OSTRZEŻENIE: Przed rozpoczęciem dowolnej z procedur opisanych w tej części należy zapoznać się z **instrukcjami dotyczącymi bezpieczeństwa zamieszczonymi w Przewodniku z informacjami o produkcie.**

➡ **POUCZENIE:** W celu uniknięcia wyładowania elektrostatycznego pozbadź się ładunków statycznych, używając opaski uziemiającej albo co pewien czas dotykając niemalowanego metalu (np. złącza z tyłu komputera).

➡ **POUCZENIE:** Aby uniknąć uszkodzenia płyty systemowej, przed rozpoczęciem pracy wewnątrz komputera należy wyjąć akumulator z wnęki akumulatora.

1. Postępuj zgodnie z procedurami opisanymi w części [Przed rozpoczęciem pracy](#).
2. Zdejmij pokrywę zawiasów. Patrz [Pokrywa zawiasów](#).
3. Odkręć sześć wkrętów mocujących wyświetlacz (dwa u góry, dwa na dole i dwa z tyłu).
4. Odłącz od karty Mini PCI wszystkie podłączone kable antenowe.
5. Odkręć wkręt mocujący przewód uziemienia.
6. Odłącz kabel wyświetlacza za pomocą uchwytu.
7. Wyjmij kabel wyświetlacza z kanału kabla wyświetlacza.

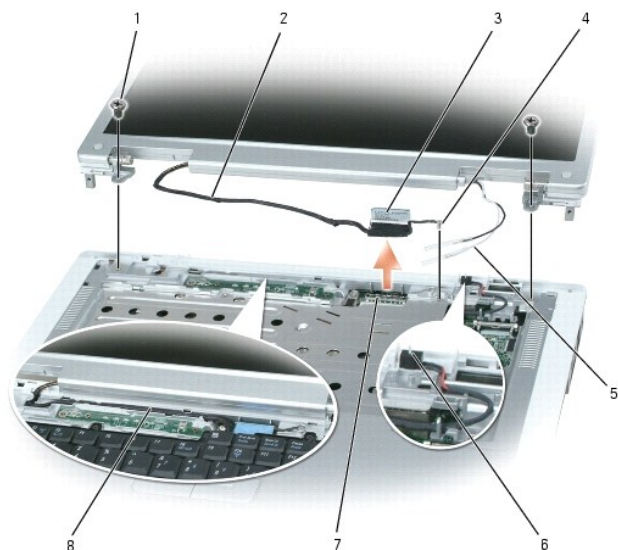

1	wkręty (6)	2	kabel wyświetlacza	3	uchwyt kabla wyświetlacza
4	wkręt przewodu uziemienia	5	kable antenowe	6	przełącznik gotowości
7	złącze kablowe wyświetlacza na płycie systemowej	8	kanał kabla wyświetlacza		

8. Zdejmij wyświetlacz z komputera.

➡ **POUCZENIE:** Przełącznik gotowości jest delikatny i można go łatwo uszkodzić. Należy unikać uderzania przełącznika podczas zdejmowania i zakładania wyświetlacza.

Podczas zakładania wyświetlacza należy się upewnić, że kabel wyświetlacza leży płasko w kanale kabla wyświetlacza i jest zabezpieczony występami.

Należy się również upewnić, że kable antenowe nie są skręcone oraz, że leżą płasko w zacisku kabla antenowego.

[Powrót do spisu treści](#)

[Powrót do spisu treści](#)

Funkcje programu Dell™ QuickSet

Dell™ Inspiron™ 1501 Instrukcja użytkownika

 **UWAGA:** Ta funkcja może nie działać na tym komputerze.

Program Dell™ QuickSet zapewnia użytkownikowi łatwy dostęp do konfiguracji lub przeglądania następujących rodzajów ustawień:

- 1 Połączenia sieciowe
- 1 Zarządzanie zasilaniem
- 1 Wyświetlacz
- 1 Informacje systemowe

W zależności od tego, jakie zadanie ma zostać wykonane w programie QuickSet, można go uruchomić, *klikając*, *dwukrotnie klikając* lub *klikając prawym przyciskiem myszy* ikonę QuickSet na pasku zadań Microsoft® Windows®. Pasek zadań znajduje się w prawym dolnym rogu ekranu.

Więcej informacji o programie QuickSet można uzyskać po kliknięciu prawym przyciskiem myszy ikony programu QuickSet i wybraniu opcji **Help** (Pomoc).

[Powrót do spisu treści](#)

[Powrót do spisu treści](#)

Zabezpieczanie komputera

Dell™ Inspiron™ 1501 Instrukcja użytkownika

- [Blokada kabla zabezpieczającego](#)
- [Hasła](#)
- [Oprogramowanie do śledzenia komputera](#)
- [Jeśli komputer został zgubiony lub skradziony](#)

Blokada kabla zabezpieczającego

UWAGA: Komputer nie jest wysyłany z blokadą kabla zabezpieczającego.

Blokada kabla zabezpieczającego jest to dostępne w handlu urządzenie zapobiegające kradzieży. Aby użyć blokady, należy podłączyć ją do gniazda kabla zabezpieczającego w komputerze. Dodatkowe informacje na ten temat znajdują się w dokumentacji urządzenia zabezpieczającego.

POUCZENIE: Przed zakupem urządzenia zabezpieczającego przed kradzieżą należy upewnić się, czy pasuje ono do gniazda kabla zabezpieczającego w komputerze.



Hasła

Hasła zapobiegają nieuprawnionemu dostępowi do komputera. Podczas pierwszego uruchomienia komputera należy przypisać hasło główne po wyświetleniu się odpowiedniego monitu. Jeśli hasło nie zostanie wprowadzone w ciągu 2 minut, komputer powraca do stanu, w jakim się wcześniej znajdował.

Podczas korzystania z haseł należy stosować się do następujących zaleceń:

- 1 Należy wybierać hasło, które można zapamiętać, ale nie takie, które można łatwo zgadnąć. Na przykład jako hasel nie należy używać imion członków rodziny lub zwierząt.
- 1 Nie zaleca się zapisywania hasła. Jeśli jednak zostaną one zapisane, należy je przechowywać w bezpiecznym miejscu.
- 1 Nie należy udostępniać hasła innym osobom.
- 1 Należy upewnić się, że nikt nie podgląda wpisywanego hasła.

POUCZENIE: Hasła zapewniają wysoki poziom ochrony danych przechowywanych w komputerze lub na dysku twardym. Jednak nie są one niezawodne. Jeśli wymagana jest skuteczniejsza ochrona, należy nabyć i stosować inne zabezpieczenia, takie jak karty inteligentne, oprogramowanie szyfrujące lub karty ExpressCards (lub karty Mini) z funkcjami szyfrowania.

Aby dodać lub zmienić hasło, wybierz pozycję **User Accounts** (Konta użytkowników) w **Control Panel** (Panelu sterowania).

Jeżeli użytkownik zapomni hasła, powinien skontaktować się z firmą Dell (patrz [Kontakt z firmą Dell](#)). Z uwagi na bezpieczeństwo użytkownika personel pomocy technicznej firmy Dell poprosi o potwierdzenie tożsamości, aby upewnić się, że z komputera korzysta uprawniona osoba.

Oprogramowanie do śledzenia komputera

Oprogramowanie do śledzenia komputera może umożliwić zlokalizowanie komputera, jeśli został on zgubiony lub skradziony. To oprogramowanie jest opcjonalne i można je kupić podczas zamawiania komputera lub można skontaktować się z przedstawicielem działu sprzedaży w celu uzyskania informacji o tej funkcji bezpieczeństwa.

UWAGA: Oprogramowanie do śledzenia komputera może nie być dostępne w pewnych krajach.

UWAGA: Jeśli użytkownik ma oprogramowanie do śledzenia komputera i komputer zostanie zgubiony lub skradziony, należy skontaktować się z firmą udostępniającą usługę śledzenia w celu zgłoszenia braku komputera.

Jeśli komputer został zgubiony lub skradziony

- 1 Zgłoś kradzież lub zgubienie komputera odpowiednim organom. Dołącz znacznik usług do opisu komputera. Poproś o przypisanie numeru sprawy kradzieży lub zagubienia i zapisz numer ten numer oraz nazwę, adres i numer telefonu organu zajmującego się tą sprawą. Jeżeli jest to możliwe, postaraj się uzyskać nazwisko funkcjonariusza zajmującego się śledztwem.

 **UWAGA:** Jeżeli znasz miejsce kradzieży lub zgubienia komputera, skontaktuj się ze służbami odpowiedzialnymi za ten obszar. Jeżeli nie znasz tego miejsca, skontaktuj się ze służbami odpowiednimi dla miejsca, gdzie mieszkasz.

- 1 Jeżeli komputer jest własnością firmy, powiadom dział ochrony firmy.
- 1 Skontaktuj się z obsługą klienta firmy Dell, aby zgłosić utratę komputera. Podaj znacznik usługi komputera, numer sprawy oraz nazwę, adres i numer telefonu służby, której zgłoszona została utrata komputera. Jeżeli jest to możliwe, podaj nazwisko funkcjonariusza zajmującego się śledztwem.

Przedstawiciel obsługi klienta firmy Dell rejestruje zgłoszenie, nadaje mu znacznik usługi użytkownika i odnotowuje fakt zgubienia lub kradzieży komputera. Jeżeli ktoś skontaktuje się z firmą Dell po pomoc techniczną i poda znacznik usługi użytkownika, komputer zostanie automatycznie zidentyfikowany jako zgubiony lub skradziony. Pracownik pomocy technicznej spróbuje uzyskać numer telefonu i adres osoby dzwoniącej. Firma Dell kontaktuje się następnie z organem, w którym zgłoszono zagubienie komputera.

[Powrót do spisu treści](#)

[Powrót do spisu treści](#)

Przygotowywanie komputera do pracy

Dell™ Inspiron™ 1501 Instrukcja użytkownika

- [Łączenie się z Internetem](#)
- [Przenoszenie informacji do nowego komputera](#)
- [Konfiguracja drukarki](#)
- [Urządzenia podtrzymujące zasilanie](#)

Łączenie się z Internetem

 **UWAGA:** Usługodawcy internetowi (ISP) i ich oferty są różne w różnych krajach.

Do nawiązania połączenia z Internetem wymagany jest modem lub łącze sieciowe oraz wykupienie usługi u usługodawcy internetowego (ISP). Usługodawca internetowy zaoferuje jedną lub więcej następujących opcji połączenia z Internetem:

1. Dostęp do Internetu przez linię telefoniczną. Połączenia telefoniczne są znacznie wolniejsze niż połączenia DSL i modemem przewodowym.
1. Szybki dostęp do Internetu przez linię telefoniczną w technologii DSL. W technologii DSL można jednocześnie korzystać z Internetu i z telefonu.
1. Połączenia modemem przewodowym, które zapewniają szybki dostęp do Internetu za pośrednictwem lokalnej sieci telewizji kablowej.

W przypadku korzystania z połączenia telefonicznego należy przed skonfigurowaniem połączenia z Internetem podłączyć linię telefoniczną do złącza modemu komputera i do gniazdka telefonicznego. W przypadku korzystania z połączenia DSL lub modemu przewodowego należy uzyskać instrukcje konfiguracji od usługodawcy internetowego.

Konfigurowanie połączenia z Internetem

Konfiguracja połączenia internetowego za pomocą skrótu usługodawcy internetowego (ISP) na pulpicie:

1. Zapisz i zamknij wszystkie otwarte pliki i zamknij wszystkie otwarte programy.
2. Dwukrotnie kliknij ikonę usługodawcy internetowego (ISP) na pulpicie systemu Microsoft® Windows®.
3. Aby przeprowadzić konfigurację, należy postępować zgodnie z instrukcjami wyświetlanymi na ekranie.

Jeśli na pulpicie nie ma ikony usługodawcy internetowego (ISP) albo jeśli chcesz skonfigurować połączenie internetowe za pośrednictwem innego usługodawcy:

1. Zapisz i zamknij wszystkie otwarte pliki i zamknij wszystkie otwarte programy.
2. Kliknij przycisk **Start** i kliknij **Internet Explorer**.
Pojawi się okno **New Connection Wizard** (Kreator nowego połączenia).
3. Kliknij opcję **Connect to the Internet** (Połącz z Internetem).
4. W następnym oknie kliknij odpowiednią opcję:
 1. Jeżeli nie masz ISP i chcesz go wybrać, kliknij opcję **Choose from a list of Internet service providers (ISPs)** (Wybierz z listy usługodawców internetowych [ISP]).
 1. Jeżeli masz już informacje o konfiguracji od ISP, ale nie masz konfiguracyjnego dysku CD, kliknij **Set up my connection manually** (Skonfiguruję połączenie ręcznie).
 1. Jeżeli masz dysk CD, kliknij opcję **Use the CD I got from an ISP** (Użyję dysku CD otrzymanego od ISP).
5. Kliknij **Next** (Dalej).

Jeżeli wybrana została opcja **Set up my connection manually** (Skonfiguruję połączenie ręcznie), przejdź do [Krok 6](#). W przeciwnym przypadku postępuj zgodnie z wyświetlanymi na ekranie instrukcjami, aby zakończyć konfigurację.

 **UWAGA:** Jeżeli nie wiesz, jaki typ połączenia wybrać, skontaktuj się z ISP.

6. Kliknij odpowiednią opcję na liście **How do you want to connect to the Internet?** (Jak chcesz się połączyć z Internetem), a następnie kliknij **Next** (Dalej).
7. Do zakończenia konfiguracji użyj informacji konfiguracyjnych dostarczonych przez ISP.

Jeśli masz problemy z połączeniem się z Internetem, patrz [Problemy z pocztą elektroniczną, modemem i siecią Internet](#). Jeśli nie możesz teraz nawiązać

połączenia z Internetem, a w przeszłości było to możliwe, być może problem występuje po stronie usługodawcy. Skontaktuj się z ISP, aby sprawdzić stan usługi, lub spróbuj połączyć się później.

Przenoszenie informacji do nowego komputera

System operacyjny Microsoft® Windows® ma Kreatora transferu ustawień i plików, służącego do przenoszenia danych z jednego komputera do innego. Przenieść można m.in. następujące dane:

- 1 wiadomości poczty elektronicznej;
- 1 ustawienia pasków narzędzi;
- 1 wielkości okien;
- 1 zakładki internetowe.

Dane można przesyłać do nowego komputera za pośrednictwem sieci, można je też zapisać na wymiernym nośniku takim jak zapisywalna płyta CD w celu ich przeniesienia.

 **UWAGA:** Instrukcje dotyczące konfiguracji bezpośredniego połączenia kablowego pomiędzy dwoma komputerami można znaleźć pod adresem support.microsoft.com po wyszukaniu w witrynie internetowej Bazy wiedzy firmy Microsoft artykułu #305621 zatytułowanego *How to Set Up a Direct Cable Connection Between Two Computers in Windows XP* (Jak skonfigurować bezpośrednie połączenie kablowe pomiędzy dwoma komputerami w systemie Windows XP). Te informacje mogą być niedostępne w pewnych krajach.

W celu przeniesienia informacji na nowy komputer należy uruchomić Kreator przenoszenia plików i ustawień. Można wykorzystać opcjonalny nośnik z *systemem operacyjnym* lub utworzyć dysk z narzędziem Kreator przenoszenia plików i ustawień.

Uruchamianie Kreatora przenoszenia plików i ustawień za pomocą nośnika z systemem operacyjnym

 **UWAGA:** Ta procedura wymaga nośnika z *systemem operacyjnym*. Ten nośnik jest opcjonalny i może nie być wysyłany z wszystkimi komputerami.

Przygotuj nowy komputer do transferu plików

1. Uruchom **Kreatora przenoszenia plików i ustawień**.
2. Na ekranie powitalnym **Files and Settings Transfer Wizard** (Kreator transferu plików i ustawień) kliknij **Next** (Dalej).
3. Na ekranie **Which computer is this?** (Który to jest komputer?), kliknij opcję **New Computer** (Nowy komputer), a następnie kliknij przycisk **Next** (Dalej).
4. W oknie **Do you have a Windows XP CD?** (Czy masz dysk CD z systemem Windows XP?), kliknij opcję **I will use the wizard from the Windows XP CD** (Użyję kreatora z dysku CD z systemem Windows XP), a następnie kliknij przycisk **Next** (Dalej).
5. Gdy zostanie wyświetlony ekran **Now go to your old computer** (Przejdź teraz na swój stary komputer), przejdź na swój stary lub źródłowy komputer. Na razie *nie* klikaj przycisku **Next** (Dalej).

Skopiuj dane ze starego komputera

1. Do starego komputera włoż nośnik z *systemem operacyjnym* Windows XP.
2. Na ekranie **Welcome to Microsoft Windows XP** (System Microsoft Windows XP - Zapraszamy) kliknij opcję **Perform additional tasks** (Wykonaj zadania dodatkowe).
3. Na ekranie **What do you want to do?** (Co chcesz zrobić?) kliknij opcję **Transfer files and settings** (Przenoszenie plików i ustawień).
4. Na ekranie powitalnym **Files and Settings Transfer Wizard** (Kreator transferu plików i ustawień) kliknij **Next** (Dalej).
5. Na ekranie **Which computer is this?** (Który to jest komputer?), kliknij opcję **Old Computer** (Stary komputer), a następnie kliknij **Next** (Dalej).
6. Na ekranie **Select a transfer method** (Wybierz metodę transferu) kliknij preferowaną metodę transferu.
7. Na ekranie **What do you want to transfer?** (Co chcesz przenieść?) zaznacz elementy do przeniesienia i kliknij **Next** (Dalej).
Po skopiowaniu informacji zostanie wyświetlony ekran **Completing the Collection Phase** (Kończenie fazy zbierania).
8. Kliknij **Finish** (Zakończ).

Przenieś dane na nowy komputer

1. Na ekranie **Now go to your old computer** (Teraz przejdź do starego komputera) kliknij **Next** (Dalej).
2. Na ekranie **Where are the files and settings?** (Gdzie są pliki i ustawienia?) zaznacz wybraną metodę przenoszenia ustawień i plików, a następnie przycisk **Next** (Dalej).

Kreator odczyta zebrane pliki i ustawienia oraz zastosuje je do nowego komputera.

Po zastosowaniu wszystkich plików i ustawień zostanie wyświetlony ekran **Finished** (Zakończono).

3. Kliknij **Finished** (Zakończono) i uruchom komputer ponownie.

Uruchamianie Kreatora przenoszenia plików i ustawień bez nośnika z systemem operacyjnym

Aby uruchomić Kreatora przenoszenia plików i ustawień bez użycia opcjonalnego nośnika z *systemem operacyjnym*, konieczne jest utworzenie dysku-kreatora, który pomaga w utworzeniu kopii zapasowej plików danych. Utwórz dysk-kreator na nośniku wymiennym, na którym przeniesiesz go z nowego komputera do starego.

Utwórz dysk kreatora

1. Kliknij przycisk **Start**.
2. Kliknij **Files and Settings Transfer Wizard** (Kreator transferu plików i ustawień).
3. Na ekranie powitalnym **Files and Settings Transfer Wizard** (Kreator transferu plików i ustawień) kliknij **Next** (Dalej).
4. Na ekranie **Which computer is this?** (Który to jest komputer?), kliknij opcję **New Computer** (Nowy komputer), a następnie kliknij przycisk **Next** (Dalej).
5. W oknie **Do you have a Windows XP CD?** (Czy masz dysk CD z systemem Windows XP?) kliknij opcję **I want to create a Wizard Disk in the following drive:** (Chcę utworzyć dysk kreatora na następującym napędzie:), a następnie kliknij **Next** (Dalej).
6. Włóż wymienny nośnik, taki jak dysk CD, i kliknij **OK**.
7. Po zakończeniu tworzenia dysku i wyświetleniu komunikatu **Now go to your old computer** (Teraz przejdź do starego komputera) *nie* należy klikać przycisku **Next** (Dalej).
8. Przejdź do starego komputera.

Skopiuj dane ze starego komputera

1. Umieść dysk-kreator w starym komputerze.
2. Kliknij przycisk **Start**, a następnie kliknij **Run** (Uruchom).
3. W polu **Open** (Otwórz) w oknie **Run** (Uruchom) przejdź do ścieżki pliku **fastwiz** (na odpowiednim nośniku wymiennym) i kliknij **OK**.
4. Na ekranie powitalnym **Files and Settings Transfer Wizard** (Kreator transferu plików i ustawień) kliknij **Next** (Dalej).
5. Na ekranie **Which computer is this?** (Który to jest komputer?), kliknij opcję **Old Computer** (Stary komputer), a następnie kliknij **Next** (Dalej).
6. Na ekranie **Select a transfer method** (Wybierz metodę transferu) kliknij preferowaną metodę transferu.
7. Na ekranie **What do you want to transfer?** (Co chcesz przenieść?) zaznacz elementy do przeniesienia i kliknij **Next** (Dalej).
Po skopiowaniu informacji zostanie wyświetlony ekran **Completing the Collection Phase** (Kończenie fazy zbierania).
8. Kliknij **Finish** (Zakończ).

Przenieś dane na nowy komputer

1. Na ekranie **Now go to your old computer** (Teraz przejdź do starego komputera) kliknij **Next** (Dalej).

2. Na ekranie **Where are the files and settings?** (Gdzie są pliki i ustawienia?) zaznacz wybraną metodę przenoszenia ustawień i plików, a następnie przycisk **Next** (Dalej). Wykonaj instrukcje pokazane na ekranie.

Kreator odczyta zebrane pliki i ustawienia oraz zastosuje je do nowego komputera.

Po zastosowaniu wszystkich plików i ustawień zostanie wyświetlony ekran **Finished** (Zakończono).

3. Kliknij **Finished** (Zakończono) i uruchom komputer ponownie.

UWAGA: Dodatkowe informacje o tej procedurze można znaleźć na stronie dell.euro.support.com. Należy szukać dokumentu #PA1089586 (*How Do I Transfer Files From My Old Computer to My New Dell Computer Using the Microsoft® Windows® XP Operating System?*).

UWAGA: W niektórych krajach dokument bazy wiedzy firmy Dell (Dell Knowledge Base) może nie być dostępny.

Konfiguracja drukarki

POUCZENIE: Przed podłączeniem drukarki do komputera należy zakończyć instalację systemu operacyjnego.

Należy zapoznać się z dokumentacją dostarczaną wraz z drukarką, gdzie znajdują się informacje konfiguracyjne włącznie z opisem sposobu:

1. Uzyskiwania i instalowania zaktualizowanych sterowników.
1. Podłączania drukarki do komputera.
1. Ładowania papieru i instalowania toneru lub pojemnika z tuszem.

Aby uzyskać pomoc techniczną, należy przeczytać podręcznik użytkownika drukarki lub skontaktować się z jej producentem.

Przewód drukarki

Drukarka jest podłączona do komputera za pomocą kabla USB lub równoległego. Zestaw drukarki może nie zawierać kabla. Jeśli kabel jest kupowany oddzielnie, należy upewnić się, że jest zgodny i z komputerem, i z drukarką. W przypadku zakupu kabla drukarki wraz z komputerem, kabel ten może znajdować się wewnątrz opakowania komputera.

Podłączanie drukarki USB

UWAGA: Urządzenia USB można podłączać przy włączonym komputerze.

1. Zakończ instalację systemu operacyjnego, jeżeli jeszcze tego nie zrobiłeś.
2. Podłącz przewód drukarki USB do złącza USB komputera i drukarki. Złącza USB można podłączyć tylko w jeden sposób.

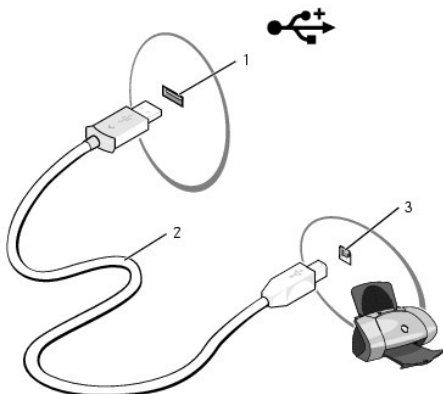

1	złącze USB w komputerze	2	przewód drukarki USB	3	złącze drukarki
---	-------------------------	---	----------------------	---	-----------------

3. Włącz drukarkę, a następnie komputer. W przypadku pojawienia się okna **Add New Hardware Wizard** (Kreator dodawania nowego sprzętu), kliknij przycisk **Cancel** (Anuluj).

4. Zainstaluj sterownik drukarki, o ile jest to potrzebne. Zob. dokumentację dostarczaną wraz z drukarką.
-

Urządzenia podtrzymujące zasilanie

Niektóre dostępne urządzenia mogą zabezpieczać przed wahaniami i awariami zasilania:

- 1 Zabezpieczenia antyprzepięciowe
- 1 Filtry antyprzepięciowe
- 1 Zasilacze bezprzerwowe (UPS)

Zabezpieczenia antyprzepięciowe

Zabezpieczenia antyprzepięciowe i listwy antyprzepięciowe chronią komputer przed skokami napięcia występującymi podczas burz lub po wyłączeniach prądu. Niektórzy producenci zabezpieczeń antyprzepięciowych dają gwarancję na uszkodzenia określonego typu. Wybierając zabezpieczenie antyprzepięciowe należy dokładnie przeczytać gwarancję urządzenia. Urządzenie z większą wartością w dżulach zapewnia lepszą ochronę. Aby określić względną skuteczność różnych urządzeń, należy porównać wartości w dżulach.

- ➔ **POUCZENIE:** Większość zabezpieczeń antyprzepięciowych nie chroni przed wahaniami zasilania lub awariami zasilania spowodowanymi przez bliskie uderzenie pioruna. Jeżeli w pobliżu uderzy piorun, należy odłączyć linię telefoniczną od gniazdka telefonicznego i odłączyć komputer od gniazdka elektrycznego.

Wiele zabezpieczeń antyprzepięciowych ma gniazdo telefoniczne w celu ochrony modemu. Instrukcje podłączania modemu zostały podane w dokumentacji zabezpieczenia antyprzepięciowego.

- ➔ **POUCZENIE:** Nie wszystkie zabezpieczenia antyprzepięciowe zapewniają ochronę karty sieciowej. W trakcie burzy z piorunami należy odłączyć przewód sieciowy od gniazdka sieciowego.

Filtry antyprzepięciowe

- ➔ **POUCZENIE:** Filtry antyprzepięciowe nie chronią przed awariami zasilania.

Filtry antyprzepięciowe służą do utrzymywania napięcia prądu zmiennego na w miarę stałym poziomie.

Zasilacze bezprzerwowe (UPS)

- ➔ **POUCZENIE:** Awaria zasilania w trakcie zapisywania danych na dysk twardy może spowodować utratę danych lub uszkodzenie pliku.

- 🔍 **UWAGA:** Aby zapewnić maksymalny czas działania akumulatora, do UPS należy podłączyć tylko komputer. Inne urządzenia, takie jak drukarka, należy podłączyć do oddzielnej listwy zasilającej, która zapewnia zabezpieczenie antyprzepięciowe.

UPS zabezpiecza przed wahaniami i awariami napięcia. Urządzenia UPS zawierają akumulator, który zapewnia czasowe zasilanie podłączonych urządzeń podczas przerwy w zasilaniu prądem zmiennym. Akumulator ładuje się, gdy zasilanie prądem zmiennym jest dostępne. W dokumentacji producenta UPS zostały podane informacje o czasie pracy akumulatora oraz świadectwo firmy Underwriters Laboratories (UL).

[Powrót do spisu treści](#)

[Powrót do spisu treści](#)

Dane techniczne

Dell™ Inspiron™ 1501 Instrukcja użytkownika

Procesor	
Typ procesora	AMD Turion™ 64 lub AMD Sempron™
Pamięć podręczna L1	64 KB
Pamięć podręczna L2	256 KB, 512 KB, 1024 KB
Częstotliwość magistrali zewnętrznej (FSB - front side bus)	533 MHz

Informacje systemowe	
Systemowy zestaw układów	ATI RS485M / SB600
Szerokość magistrali danych	64 bity
Szerokość magistrali DRAM	Dwukanałowa - 2 magistrale 64-bitowe
Szerokość szyny adresowej procesora	40 bitów
Pamięć Flash EPROM	1 MB
Magistrala graficzna	PCI-E x16
Magistrala PCI	32 bity

Karty ExpressCard	
Kontroler ExpressCard	Intel® ICH7
Złącze ExpressCard	jedno gniazdo karty ExpressCard (54 mm)
Obsługiwane karty	ExpressCard/54 (54 mm) 3,3 V oraz 1,5 V
Wielkość złącza ExpressCard	28-stykowe

Czytnik kart pamięci 3-w-1	
Kontroler czytnika kart pamięci 3-w-1	Ricoh R5C832
Złącze czytnika kart pamięci 3-w-1	złącze karty uniwersalnej 3-w-1
Obsługiwane karty	SSD/SDIO MMC
Rozmiar złącza czytnika kart pamięci 3-w-1	30,55 mm x 28,9 mm x 4,55 mm

Pamięć	
Złącze modułu pamięci	dwa złącza SODIMM
Pojemność modułu pamięci	512 MB, 1 GB i 2 GB
Typ pamięci	SODIMM DDR-2; 1,8 V
Minimalna pojemność pamięci	512 MB
Maksymalna pojemność pamięci	2 GB

Porty i złącza	
Audio	złącze mikrofonu, stereofoniczne złącze słuchawek/głośników
Karta Mini	jedno gniazdo karty Mini typu IIIA
Modem	port RJ-11
Karta sieciowa	port RJ-45
USB	cztery 4-stykowe złącza, zgodne ze standardem USB 2.0
Wideo	złącze 15-stykowe

Komunikacja	
Modem:	
Rodzaj	v.92 MDC HD
Kontroler	softmodem
Interfejs	interfejs Azalia MDC
Karta sieciowa	10/100 Ethernet LAN na płycie systemowej
Komunikacja bezprzewodowa	wewnętrzna karta Mini PCI-e WLAN

Grafika	
UWAGA: Opcjonalne modyfikacje kontrolera wideo są dostępne dla danego komputera pod warunkiem ich dostępności w chwili zakupu. Aby określić konfigurację komputera, patrz Określanie konfiguracji komputera .	
Typ karty wideo:	zintegrowana z płytą systemową
Kontroler grafiki	ATI R485M
Pamięć kontrolera grafiki	do 128 MB pamięci współdzielonej (dla 256 MB pamięci systemowej) lub 224 MB pamięci współdzielonej (dla 512 MB pamięci systemowej)
Interfejs wyświetlacza LCD	LVDS

Dźwięk	
Typ audio	dwukanałowy kodek audio wysokiej dokładności
Kontroler audio	kodek Sigmatel STAC9200
Konwersja stereo	24-bitowa (analogowy na cyfrowy oraz cyfrowy na analogowy)
Złącza:	
Wewnętrzne	dźwięk wysokiej dokładności Azalia
Zewnętrzne	wtyczka mikrofonowa (jack): wtyczka słuchawkowa/głośnikowa (jack)
Głośniki	dwa głośniki o impedancji 4 omów
Wewnętrzny wzmacniacz głośników	kanal 1 W dla głośników 4-omowych
Regulacja głośności	skrótów klawiaturowe, menu programu

Wyświetlacz	
Rodzaj (aktywna matryca TFT)	14,1 cala WXGA i 15,4 cala WXGA
Obszar wyświetlania (15,4 cala):	
Wysokość	207 mm (8,2 cala)
Szerokość	331,2 mm (13,0 cala)
Przekątna	391,2 mm (15,4 cala)
Obszar wyświetlania (14,1 cala):	
Wysokość	189,6 mm (7,5 cala)
Szerokość	303,3 mm (11,9 cala)
Przekątna	357,7 mm (14,1 cala)
Maksymalna rozdzielczość	1280 x 800 przy 262 144 kolorach
Częstotliwość odświeżania	60 Hz
Kąt rozwarcia	0° (zamknięty) do 180°
Kąty widzenia:	
Poziomo	±40° minimum
Pionowo	+10°/-30° minimum
Gęstość pikseli:	
15,4 cala	0,259 mm
14,1 cala	0,237 mm
Regulacja	jasność można regulować za pomocą skrótów klawiaturowych (patrz Funkcje wyświetlania)

Klawiatura	

Liczba klawiszy	87, 88 oraz 91 klawiszy odpowiednio dla Stanów Zjednoczonych i Kanady, Europy i Japonii
Układ klawiatury	QWERTY/AZERTY/Kanji

Panel dotykowy	
Rozdzielczość pozycji X/Y (grafika tryb tabeli)	240 cpi
Rozmiar:	
Szerokość	Obszar aktywny czuły na dotyk 73,0 mm (2,9 cala)
Wysokość	42,9 mm (1,7 cala) kształt prostokątny

Akumulator	
Rodzaj	9-ogniowy «inteligentny» akumulator litowo-jonowy 6-ogniowy «inteligentny» akumulator litowo-jonowy 4-ogniowy «inteligentny» akumulator litowo-jonowy
Wymiary:	
Głębokość	60,1 mm (2,37 cala) (9 ogniw)
Wysokość	24 mm (0,94 cala)
Szerokość	206,8 mm (8,14 cala)
Masa	0,48 kg (1,06 funta) (9 ogniw) 0,32 kg (0,7 funta) (6 ogniw) 0,25 kg (0,55 funta) (4 ogniwa)
Napięcie	11,1 V prądu stałego (6 ogniw i 9 ogniw) 14,8 V prądu stałego (4-ogniowy)
Czas ładowania (przybliżony):	
Komputer wyłączony	2,5 godziny
Czas pracy	Czas pracy przy zasilaniu akumulatorowym zależy od warunków użytkowania: w przypadku korzystania z funkcji wymagających dużej ilości energii czas ten może być znacznie krótszy. Patrz Problemy z zasilaniem . Patrz Korzystanie z akumulatora , aby uzyskać więcej informacji o czasie działania akumulatora.
Okres eksploatacji (przybliżony)	300 cykli rozładowania/ładowania
Zakres temperatur:	
Podczas pracy	od 0°C do 35°C (od 32°F do 95°F)
Podczas przechowywania	od -40°C do 60°C (od -40°F do 140°F)
Akumulator pastylkowy	CR-2032

Zasilacz sieciowy	
Napięcie wejściowe	100-240 V, prąd zmienny
Prąd wejściowy	1,5 A
Częstotliwość wejściowa	50-60 Hz
Prąd wyjściowy	4,34 A (maksymalny przy 4-sekundowym impulsie); 3,34 A (praca ciągła)
Prąd wyjściowy	65 W
Znamionowe napięcie wyjściowe	19,5 +/-1,0 V prądu stałego
Wymiary:	
Wysokość	28,2 mm (1,11 cala)
Szerokość	57,9 mm (2,28 cala)
Głębokość	137,2 mm (5,4 cala)
Masa (z kablami)	0,36 kg (0,79 funta)
Zakres temperatur:	
Podczas pracy	od 0°C do 35°C (od 32°F do 95°F)
Podczas przechowywania	-od 40°C do 65°C (-od 40°F do 149°F)

Dane fizyczne	
Wysokość	36 mm (1,42 cala)
Szerokość	356 mm (14,02 cala)
Głębokość	265,5 mm (10,45 cala)
Ciężar (z akumulatorem 6-ogniowym):	
Możliwość skonfigurowania do ciężaru poniżej	2,9 kg (6,38 funta)

Dane środowiskowe	
Zakres temperatur:	
Podczas pracy	od 0°C do 35°C (od 32°F do 95°F)
Podczas przechowywania	-od 40°C do 65°C (-od 40°F do 149°F)
Względna wilgotność (maksymalna):	
Podczas pracy	od 10% do 90% (bez kondensacji)
Podczas przechowywania	od 5% do 95% (bez kondensacji)
Maksymalne wibracje (z wykorzystaniem spektrum losowych wibracji, które symulują środowisko użytkownika):	
Podczas pracy	0,9 GRMS
Podczas przechowywania	1,3 GRMS
Wstrząsy maksymalne	
UWAGA: Wstrząsy maksymalne mierzy się przy zaparkowanych głowicach dysku twardego i 2-ms połówkowym impulsie sinusoidalnym podczas pracy oraz przy zaparkowanych głowicach dysku twardego i 2-ms połówkowym impulsie sinusoidalnym podczas przechowywania.	
Podczas pracy	122 G
Podczas przechowywania	163 G
Wysokość nad poziomem morza (maksymalna):	
Podczas pracy	-od 15,2 do 3048 m (-od 50 do 10 000 stóp)
Podczas przechowywania	-od 15,2 do 10 668 m (-od 50 do 35 000 stóp)

[Powrót do spisu treści](#)

Podróżowanie z komputerem

Dell™ Inspiron™ 1501 Instrukcja użytkownika

- [Identyfikacja komputera](#)
- [Pakowanie komputera](#)
- [Wskazówki dotyczące podróżowania](#)

Identyfikacja komputera

- 1 Dołącz do komputera wizytówkę lub inną etykietkę ze swoimi danymi.
- 1 Zapisz swój znacznik usługi i umieść go w bezpiecznym miejscu, z dala od komputera lub walizki.
- 1 Użyj znacznika usługi podczas zgłaszania utraty lub kradzieży komputera odpowiednim służbom porządkowym i firmie Dell.
- 1 Utwórz plik na pulpicie systemu Microsoft® Windows® o nazwie **if_found** (w przypadku znalezienia komputera). Umieść w tym pliku informacje, takie jak swoje imię, nazwisko, adres i numer telefonu.
- 1 Skontaktuj się z firmą obsługującą Twoje karty kredytowe, aby sprawdzić, czy oferuje kodowane znaczniki identyfikacyjne.

Pakowanie komputera

- 1 Odłącz i umieść w bezpiecznym miejscu wszystkie urządzenia zewnętrzne podłączone do komputera. Wyjmij wszystkie kable podłączone do zainstalowanych kart PC i wyjmij wszystkie wystające karty PC. Patrz [Korzystanie z kart](#).
- 1 Naładuj całkowicie akumulator oraz wszystkie akumulatory zapasowe, które również zamierzasz zabrać ze sobą.
- 1 Zamknij system operacyjny i wyłącz komputer.
- 1 Odłącz zasilacz.

➡ **POUCZENIE:** Podczas zamykania wyświetlacza przedmioty pozostawione na klawiaturze mogą go uszkodzić.

- 1 Usuń z klawiatury i podkładki pod dłonie wszystkie obce przedmioty, takie jak spinacze biurowe, pióra i papier, a następnie zamknij wyświetlacz.
- 1 Używając opcjonalnej walizki przenośnej firmy Dell™, spakuj komputer razem z jego akcesoriami.
- 1 Unikaj pakowania komputera razem z takimi przedmiotami jak pianka do golenia, woda kolońska, perfumy lub żywność.

➡ **POUCZENIE:** Jeśli komputer był wystawiony na działanie skrajnych temperatur, przed włączeniem zasilania należy odczekać 1 godzinę, aby dostosował się do temperatury pokojowej.

- 1 Chroń komputer, akumulatory i dysk twardy przed skrajnymi temperaturami, nadmiernym działaniem światła słonecznego oraz przed brudem, kurzem i cieczami.
- 1 Zapakuj komputer tak, aby nie przemieszczał się w bagażniku samochodu ani na górnej półce bagażowej.

Wskazówki dotyczące podróżowania

➡ **POUCZENIE:** Aby uniknąć utraty danych, podczas korzystania z napędu optycznego nie poruszaj komputerem.

➡ **POUCZENIE:** Komputera nie należy zgłaszać jako bagażu.

- 1 Rozważ wyłączenie urządzeń bezprzewodowych, aby maksymalnie wydłużyć czas działania akumulatora. Aby wyłączyć urządzenia bezprzewodowe, naciśnij klawisze <Fn><F2>.
- 1 Rozważ zmianę ustawień opcji ustawień sterujących oszczędzaniem energii (patrz [Konfigurowanie ustawień zarządzania energią](#)), aby zmaksymalizować czas działania akumulatora.
- 1 Jeżeli podróż ma charakter międzynarodowy, miej przy sobie dowód własności komputera - lub dokument uprawniający do jego używania, w przypadku gdy stanowi on własność firmy - aby przyspieszyć odprawę celną. Zorientuj się w przepisach celnych obowiązujących w krajach, które zamierzasz odwiedzić, i rozważ zaopatrzenie się u odpowiednich władz w międzynarodowy karnet (nazywany również *paszportem handlowym*).
- 1 Sprawdź, jakie typy gniazd elektrycznych są stosowane w krajach, do których się wybierasz, i zaopatr się w odpowiednie adaptery.
- 1 Sprawdź w firmie obsługującej karty kredytowe informacje na temat rodzajów oferowanej użytkownikom komputerów przenośnych pomocy udzielanej w sytuacjach krytycznych.

Podróż samolotem

➡ **POUCZENIE:** Komputera nie należy wystawiać na działanie wykrywacza metali. Komputer można przepuścić przez skaner rentgenowski lub poprosić o jego ręczne sprawdzenie.

- 1 Upewnij się, że masz przy sobie naładowany akumulator w przypadku, gdyby pracownik ochrony poprosił cię o włączenie komputera.
- 1 Przed wejściem na pokład samolotu sprawdź, czy można tam korzystać z komputera. Niektóre linie lotnicze zabraniają korzystania z urządzeń elektronicznych podczas lotu. Wszystkie linie lotnicze zabraniają korzystania z urządzeń elektronicznych w momencie startu i lądowania.

[Powrót do spisu treści](#)

[Powrót do spisu treści](#)

Rozwiązywanie problemów

Dell™ Inspiron™ 1501 Instrukcja użytkownika

- [Dell Diagnostics](#)
- [Problemy z napędem](#)
- [Problemy z pocztą elektroniczną, modemem i siecią Internet](#)
- [Komunikaty błędów](#)
- [Problemy z kartami ExpressCard](#)
- [Problemy z klawiaturą](#)
- [Blokowanie się komputera i problemy z oprogramowaniem](#)
- [Problemy z pamięcią](#)
- [Problemy z siecią](#)
- [Problemy z zasilaniem](#)
- [Problemy z drukarką](#)
- [Problemy ze skanerem](#)
- [Problemy z dźwiękiem i głośnikami](#)
- [Problemy z panelem dotykowym lub myszą](#)
- [Problemy z wideo i wyświetlaczem](#)
- [Sterowniki](#)
- [Rozwiązywanie problemów dotyczących niezgodności oprogramowania i sprzętu](#)
- [Przywracanie systemu operacyjnego](#)

Dell Diagnostics

 **OSTRZEŻENIE:** Przed rozpoczęciem dowolnej z procedur opisanych w tej sekcji należy zapoznać się z instrukcjami dotyczącymi bezpieczeństwa, zamieszczonymi w *Przewodniku z informacjami o produkcji*.

Kiedy należy używać programu Dell Diagnostics

Jeżeli występuje problem z komputerem, przed skontaktowaniem się z pomocą techniczną firmy Dell należy wykonać testy opisane w sekcji [Blokowanie się komputera i problemy z oprogramowaniem](#) i uruchomić program Dell Diagnostics.

Przed rozpoczęciem zalecane jest wydrukowanie tych procedur.

 **POUCZENIE:** Program Dell Diagnostics działa tylko w komputerach Dell.

 **UWAGA:** Dysk CD *Drivers and Utilities* jest opcjonalny i może nie być wysyłany ze wszystkimi komputerami.

Uruchom program Dell Diagnostics z dysku twardego lub dysku CD *Drivers and Utilities*.

Uruchamianie programu Dell Diagnostics z dysku twardego

Program Dell Diagnostics znajduje się na ukrytej partycji narzędzi diagnostycznych na dysku twardym komputera.

 **UWAGA:** Jeśli komputer nie może wyświetlić obrazu, należy skontaktować się z firmą Dell. Patrz [Kontakt z firmą Dell](#).

1. Zamknij system operacyjny i wyłącz komputer.
2. Podłącz komputer do gniazda elektrycznego, o ile nie jest już podłączony.
3. Włącz (lub uruchom ponownie) komputer.
4. Diagnostykę można uruchomić na dwa sposoby:
 - a. Włącz komputer. Po wyświetleniu logo firmy Dell™, naciśnij natychmiast klawisz <F12>. Wybierz opcję **Diagnostics** (Diagnostyka) z menu uruchamiania i naciśnij klawisz <Enter>.

 **UWAGA:** Jeżeli będziesz czekać zbyt długo i wyświetlone zostanie logo systemu operacyjnego, poczekaj, aż pojawi się pulpit systemu Microsoft® Windows®. Następnie zamknij system operacyjny i spróbuj ponownie.

- b. Podczas uruchamiania komputera naciśnij i przytrzymaj klawisz <Fn>.

 **UWAGA:** Jeśli zostanie wyświetlony komunikat informujący, że nie znaleziono partycji narzędzi diagnostycznych, uruchom program Dell Diagnostics z dysku CD *Drivers and Utilities*.

Komputer uruchomi funkcję Pre-boot System Assessment - serię testów diagnostycznych sprawdzających płytę systemową, klawiaturę, dysk twardy i wyświetlacz.

- 1 Podczas przeprowadzania testów odpowiadaj na wszystkie wyświetlane pytania.
- 1 Jeśli wykryta zostanie awaria, komputer przestanie działać i wyda sygnał dźwiękowy. Aby zatrzymać testy i ponownie uruchomić komputer, naciśnij klawisz <n>: aby przejść do następnego testu, naciśnij klawisz <y>: aby ponownie przetestować niesprawny komponent, naciśnij klawisz <r>.
- 1 Jeśli w trakcie wykonywania funkcji Pre-boot System Assessment zostanie wykryta awaria, zapisz kody błędów, a następnie skontaktuj się z firmą Dell.

Po pomyślnym zakończeniu testów systemu Pre-boot System Assessment zostanie wyświetlony komunikat **Booting Dell Diagnostic Utility Partition. Press any key to continue.** (Uruchamianie z partycji narzędzi diagnostycznych. Naciśnij dowolny klawisz, aby kontynuować).

5. Naciśnij dowolny klawisz, aby uruchomić program Dell Diagnostics z partycji narzędzi diagnostycznych na dysku twardym.

Uruchamianie programu Dell Diagnostics z dysku Drivers and Utilities

1. Włóż dysk CD *Drivers and Utilities*.

2. Wyłącz i ponownie uruchom komputer.

Po wyświetleniu logo firmy Dell™ natychmiast naciśnij klawisz <F12>.

Jeśli nie zdążysz nacisnąć klawisza i zostanie wyświetlone logo systemu Windows, musisz poczekać do wyświetlenia pulpitu Windows. Następnie zamknij system operacyjny i spróbuj ponownie.

 **UWAGA:** Kolejne czynności powodują jednorazową zmianę sekwencji uruchamiania. Przy następnym uruchomieniu komputer wykorzysta sekwencję startową zgodnie z urządzeniami podanymi w programie konfiguracji systemu.

3. Po wyświetleniu listy urządzeń rozruchowych zaznacz opcję **IDE CD-ROM Device CD/DVD/CD- RW Drive** (Napęd IDE CD-ROM Device CD/DVD/CD-RW) i naciśnij klawisz <Enter>.
4. W wyświetlonym menu wybierz opcję **Boot from CD-ROM** (Uruchom z napędu CD-ROM) i naciśnij klawisz <Enter>.
5. Wpisz 1, aby uruchomić menu dysku CD, a następnie naciśnij klawisz <Enter>, aby kontynuować.
6. Wybierz opcję **Run the 32 Bit Dell Diagnostics** (Uruchom 32-bitową wersję programu Dell Diagnostics) z listy numerowanej. Jeśli pojawi się kilka wersji, wybierz wersję odpowiadającą danemu komputerowi.
7. Gdy zostanie wyświetlone menu główne (**Main Menu**) programu Dell Diagnostics, wybierz test, który ma zostać wykonany.

Menu główne programu Dell Diagnostics

1. Po załadowaniu programu Dell Diagnostics i wyświetleniu ekranu **Main Menu** (Menu główne) kliknij przycisk wybranej opcji.

Opcja	Funkcja
Express Test (Test szybki)	Wykonywany jest przyspieszony test urządzeń. Test tego rodzaju trwa od 10 do 20 minut i nie wymaga żadnych interwencji ze strony użytkownika. Express Test (Test szybki) należy uruchamiać jako pierwszy, gdyż na ogół umożliwia on szybkie wykrycie przyczyny problemu.
Extended Test (Test rozszerzony)	Wykonywane jest wnikliwe sprawdzenie urządzeń. Test zajmuje zwykle godzinę lub więcej i okresowo wymaga od użytkownika odpowiedzi na pytania.
Custom Test (Test niestandardowy)	Wykonywane jest sprawdzenie określonego urządzenia. Sposób przeprowadzania testu można skonfigurować.
Symptom Tree (Drzewo objawów)	Wyświetla listę najczęściej napotykanych objawów problemów i pozwala wybrać test dostosowany do występujących nieprawidłowości.

2. Jeśli w trakcie testu wystąpił problem, wyświetlany jest komunikat zawierający kod błędu i opis problemu. Zapisz kod błędu i opis problemu, a następnie postępuj według instrukcji wyświetlanych na ekranie.

Jeśli samodzielnie nie można rozwiązać problemu, należy skontaktować się z firmą Dell. Patrz [Kontakt z firmą Dell](#).

 **UWAGA:** W górnej części każdego z ekranów testowych umieszczony jest znacznik usługi. Udzielający pomocy pracownik działu obsługi technicznej zapyta o numer Znacznika usługi.

3. Jeśli wybrano test z grupy **Custom Test** (Test niestandardowy) lub **Symptom Tree** (Drzewo objawów), dodatkowe informacje można uzyskać, klikając

odpowiednią zakładkę opisaną w poniższej tabeli.

Zakładka	Funkcja
Results (Wyniki)	Zawiera wyniki testu i wykryte błędy.
Errors (Błędy)	Wyświetla wykryte błędy, kody błędów i opis problemu.
Help (Pomoc)	Zawiera opis testu i ewentualne warunki wymagane do jego przeprowadzenia.
Configuration (Konfiguracja)	Wyświetla konfigurację sprzętową wybranego urządzenia. Program Dell Diagnostics pobiera informacje o konfiguracji wszystkich urządzeń z programu konfiguracji systemu, z pamięci oraz różnych testów wewnętrznych i wyświetla te informacje na liście urządzeń w lewym okienku ekranu. Lista urządzeń może nie zawierać nazw wszystkich komponentów zamontowanych w komputerze lub przyłączonych do niego urządzeń peryferyjnych.
Parameters (Parametry)	Pozwala dostosować test do indywidualnych wymagań przez zmianę ustawień.

- Jeśli program Dell Diagnostics uruchamiany jest z dysku CD *Drivers and Utilities*, po zakończeniu testów należy wyjąć dysk CD z napędu.
- Po zakończeniu wykonywania testów zamknij ekran testu, aby powrócić do ekranu **Main Menu** (Menu główne). Aby zakończyć działanie programu Dell Diagnostics i uruchomić ponownie komputer, zamknij ekran **Main Menu** (Menu główne).

Problemy z napędem

 **OSTRZEŻENIE:** Przed rozpoczęciem dowolnej z procedur opisanych w tej sekcji należy zapoznać się z instrukcjami dotyczącymi bezpieczeństwa, zamieszczonymi w *Przewodniku z informacjami o produkcji*.

Sprawdź, czy system Microsoft® Windows® rozpoznaje napęd —

kliknij przycisk **Start**, a następnie kliknij **My Computer** (Mój komputer). Jeśli napędu dyskiety, CD lub DVD nie ma na liście, wykonaj pełne sprawdzenie programem antywirusowym, aby wyszukać i usunąć wirusy. Wirusy mogą czasem powodować, że system Windows nie rozpoznaje napędów.

Sprawdź napęd —

- Włóż inną dyskietkę, płytę CD lub DVD, aby upewnić się, czy oryginalny nośnik nie jest uszkodzony.
- Włóż dyskietkę rozruchową i uruchom ponownie komputer.

Wyczyść napęd lub dysk —

patrz [Czyszczenie komputera](#).

Sprawdź, czy dysk CD został założony na oś.

Sprawdź połączenia kabli.



Sprawdź, czy nie występują niezgodności sprzętowe —

patrz [Rozwiązywanie problemów dotyczących niezgodności oprogramowania i sprzętu](#).

Uruchom program Dell Diagnostics —

patrz [Dell Diagnostics](#).

Problemy z napędem CD i DVD

-  **UWAGA:** Wibracja napędów CD i DVD pracujących z wysokimi prędkościami jest normalna i może powodować hałas, co nie wskazuje na usterkę napędu lub płyty CD czy DVD.
-  **UWAGA:** Ze względu na różnice pomiędzy poszczególnymi regionami świata oraz różne stosowane formaty dysków, nie wszystkie dyski DVD można odtwarzać na każdym napędzie DVD.

Problemy z zapisem do napędu CD/DVD-RW

Zamknij inne programy –

podczas zapisu do napędu CD/DVD-RW musi docierać ciągły strumień danych. Jeżeli strumień zostaje przerwany, występuje błąd. Przed zapisem na dysku CD/DVD-RW zamknij wszystkie programy.

Przed rozpoczęciem zapisu na dysku CD/DVD-RW wyłącz tryb gotowości w systemie Windows –

patrz [Tryby zarządzania energią](#) w celu uzyskania informacji o trybie gotowości.

Zmień szybkość zapisu na mniejszą –

patrz pliki pomocy dołączone do oprogramowania do tworzenia dysków CD lub DVD.

Jeżeli nie można wysunąć szuflady napędu CD, CD-RW, DVD lub DVD+RW

1. Upewnij się, że komputer jest wyłączony.
2. Wyprostuj spinacz biurowy, włóż jego koniec do otworu znajdującego się na przedniej części napędu i wciskaj go zdecydowanie dopóki szuflada nie zostanie częściowo wysunięta.
3. Delikatnie wysuwaj tacę do momentu, gdy poczujesz opór.

Jeżeli słychać nienormalne chrobotanie lub brzęczenie

1. Upewnij się, że przyczyną tych dźwięków nie jest działająca w tym czasie aplikacja.
1. Upewnij się, że dyskietka lub dysk jest poprawnie włożony.

Problemy z dyskiem twardym

Przed włączeniem komputera pozwól mu się ochłodzić –

gorący dysk twardy może uniemożliwić uruchomienie systemu operacyjnego. Zanim włączysz komputer poczekaj, aż jego temperatura spadnie do temperatury pokojowej.

Uruchom program Check Disk –

1. Kliknij przycisk **Start**, a następnie kliknij **My Computer** (Mój komputer).
2. Kliknij prawym przyciskiem myszy **Local Disk C:** (Dysk lokalny C:).
3. Kliknij **Properties** (Właściwości).
4. Kliknij zakładkę **Tools** (Narzędzia).
5. W obszarze **Error-checking** (Sprawdzanie błędów) kliknij przycisk **Check Now** (Sprawdź).
6. Kliknij i zaznacz pole wyboru **Scan for and attempt recovery of bad sectors** (Skanuj dysk i próbuj odzyskać uszkodzone sektory).
7. Kliknij przycisk **Start**.

Problemy z pocztą elektroniczną, modemem i siecią Internet

 **OSTRZEŻENIE:** Przed rozpoczęciem dowolnej z procedur opisanych w tej sekcji należy zapoznać się z instrukcjami dotyczącymi bezpieczeństwa, zamieszczonymi w *Przewodniku z informacjami o produkcji*.

 **UWAGA:** Modem należy podłączać tylko do gniazda analogowej linii telefonicznej. Modem nie będzie działał po podłączeniu do cyfrowej sieci telefonicznej.

Sprawdź ustawienia zabezpieczeń programu Microsoft Outlook® Express —

jeśli nie możesz otwierać załączników poczty e-mail:

1. W programie Outlook Express, kliknij **Tools** (Narzędzia), kliknij **Options** (Opcje), a następnie **Security** (Zabezpieczenia).
2. Kliknij **Do not allow attachments** (Nie zezwalaj na zapisywanie lub otwieranie załączników, które mogą potencjalnie zawierać wirusy), aby usunąć zaznaczenie.

Sprawdź połączenie linii telefonicznej.

Sprawdź gniazdo telefoniczne.

Podłącz modem bezpośrednio do ściennego gniazda telefonicznego.

Użyj innej linii telefonicznej —

1. Sprawdź, czy linia telefoniczna jest podłączona do gniazdka w modemie. (Obok gniazda znajduje się zielona etykieta lub ikona o kształcie złącza).
1. Upewnij się, że przy włożeniu złącza linii telefonicznej do gniazda słychać kliknięcie.
1. Odłącz przewód linii telefonicznej od modemu i podłącz go bezpośrednio do telefonu. Posłuchaj, czy jest sygnał wybierania.
1. Jeśli z linii korzysta inne urządzenie telefoniczne, takie jak automatyczna sekretarka, faks, urządzenie przeciwprzebieciowe lub rozdzielacz linii, omiń je i podłącz modem bezpośrednio do gniazda telefonicznego. Jeżeli używany kabel ma ponad 3 metry (10 stóp) długości, spróbuj użyć krótszego kabla.

Uruchom program diagnostyczny Modem Helper —

kliknij przycisk **Start** i wybierz opcję **Programs** (Programy), a następnie kliknij opcję **Modem Helper**. Aby zidentyfikować i rozwiązać problemy z modemem, postępuj zgodnie z instrukcjami wyświetlanymi na ekranie. (Program Modem Helper nie jest dostępny na wszystkich komputerach.)

Sprawdź, czy modem komunikuje się z systemem Windows —

1. Kliknij przycisk **Start**, a następnie kliknij pozycję **Control Panel** (Panel sterowania).
2. Kliknij pozycję **Printers and Other Hardware** (Drukarki i inny sprzęt).
3. Kliknij ikonę **Phone and Modem Options** (Opcje telefonu i modemu).
4. Kliknij zakładkę **Modemy**.
5. Kliknij port COM modemu.
6. Kliknij pozycję **Properties** (Właściwości), wybierz zakładkę **Diagnostics** (Diagnostyka), a następnie kliknij pozycję **QueryModem** (Sprawdź modem), aby sprawdzić, czy modem komunikuje się z systemem Windows.

Uzyskanie odpowiedzi na wszystkie polecenia oznacza, że modem działa prawidłowo.

Sprawdź, czy masz połączenie z Internetem —

sprawdź, czy wykupiono usługę u usługodawcy internetowego. Po otwarciu programu poczty elektronicznej Outlook Express kliknij opcję **File** (Plik). Jeśli opcja **Work Offline** (Pracuj w trybie offline) jest zaznaczona, kliknij zaznaczenie, aby je usunąć i nawiązać połączenie z siecią Internet. W celu uzyskania pomocy skontaktuj się z swoim dostawcą usług internetowych.

Sprawdź obecność w komputerze programów typu spyware —

Jeżeli komputer zwalnia, najczęściej jest to spowodowane odbieraniem reklam wyświetlanych w okienkach podręcznych lub, jeżeli występują problemy z połączeniem z Internetem, komputer mógł zostać zainfekowany programami typu spyware. Należy użyć programu antywirusowego, który zawiera ochronę przeciwko programom typu spyware (używany program może wymagać aktualizacji), aby przeskanować komputer i usunąć programy typu spyware. Więcej informacji można znaleźć pod adresem support.euro.dell.com, gdzie należy odszukać słowo kluczowe *spyware*.

Komunikaty błędów

 **OSTRZEŻENIE:** Przed rozpoczęciem dowolnej z procedur opisanych w tej sekcji należy zapoznać się z instrukcjami dotyczącymi bezpieczeństwa, zamieszczonymi w *Przewodniku z informacjami o produkcie*.

Jeśli komunikatu nie ma na liście, należy zapoznać się z dokumentacją systemu operacyjnego lub programu, który był uruchomiony w momencie wyświetlenia komunikatu.

Auxiliary device failure (Awaria urządzenia dodatkowego) —

może być uszkodzony panel dotykowy, wadzik lub zewnętrzna mysz. W przypadku zewnętrznej myszy sprawdź połączenie przewodu. Włącz opcję **Pointing Device** (Urządzenie wskazujące) w programie konfiguracji systemu (patrz [Korzystanie z programu konfiguracji systemu](#)). Jeśli problem nie został usunięty, skontaktuj się z firmą Dell. Patrz [Kontakt z firmą Dell](#).

Złe polecenie lub nazwa pliku —

upewnij się, że polecenie zostało wpisane prawidłowo, z odstępami w odpowiednich miejscach i z prawidłową nazwą ścieżki.

Cache disabled due to failure (Pamięć podręczna wyłączona z powodu awarii) —

awaria pamięci podręcznej pierwszego poziomu w mikroprocesorze. Skontaktuj się z firmą Dell. Patrz [Kontakt z firmą Dell](#).

Uszkodzenie sterownika napędu CD —

napęd CD nie odpowiada na polecenia otrzymywane od komputera. Patrz [Problemy z napędem](#).

Błąd danych —

dysk twardy nie może odczytać danych. Patrz [Problemy z napędem](#).

Zmniejszanie wolnej pamięci —

co najmniej jeden z modułów pamięci może być uszkodzony lub nieprawidłowo zamontowany. Ponownie zainstaluj moduły pamięci i, jeżeli jest to konieczne, dokonaj ich wymiany. Patrz [Pamięć](#).

Disk C: failed initialization (Inicjalizacja dysku C nie powiodła się) —

dysk twardy nie wykonał inicjalizacji. Przeprowadź testy dysku twardego w programie Dell Diagnostics. Patrz [Dell Diagnostics](#).

Napęd nie jest gotowy —

aby tak operacja mogła być kontynuowana, we wnęce musi znajdować się dysk twardy. Należy zainstalować dysk twardy we wnęce dysku twardego. Patrz [Dysk twardy](#).

Error reading PCMCIA card (Błąd odczytu karty PCMCIA) —

komputer nie rozpoznaje karty ExpressCard. Włóż kartę ponownie lub spróbuj użyć innej. Patrz [Karty ExpressCards](#).

Extended memory size has changed (Zmienił się rozmiar pamięci rozszerzonej) —

ilość pamięci zapisana w pamięci nieulotnej NVRAM nie odpowiada ilości pamięci zainstalowanej w komputerze. Uruchom komputer. Jeśli błąd pojawi się ponownie, skontaktuj się z firmą Dell. Patrz [Kontakt z firmą Dell](#).

Kopiowany plik jest zbyt duży dla napędu docelowego —

kopiowany plik jest zbyt duży, aby zmieścić się na dysku lub dysk jest zapełniony. Spróbuj skopiować plik na inny dysk lub użyj dysku o większej pojemności.

A filename cannot contain any of the following characters: \ / : * ? " < > | (Nazwa pliku nie może zawierać żadnego z następujących znaków) —

nie należy używać tych znaków w nazwach plików.

Błąd bramki A20 —

możliwe, że moduł pamięci nie jest prawidłowo osadzony w gnieździe. Ponownie zainstaluj moduły pamięci i wymień je, jeżeli jest to konieczne. Patrz [Pamięć](#).

Ogólna awaria —

system operacyjny nie może wykonać polecenia. Temu komunikatowi zazwyczaj towarzyszą **szczegółowe** informacje - np. **Printer out of paper** (W drukarce zabrakło papieru). Należy podjąć odpowiednie działanie.

Hard-disk drive configuration error (Błąd dotyczący konfiguracji dysku twardego) —

komputer nie może rozpoznać typu napędu. Zamknij komputer, wyjmij dysk twardey (patrz [Dysk twardey](#)), a następnie uruchom komputer z dysku CD. Następnie wyłącz komputer, zainstaluj dysk twardey i ponownie uruchom komputer. Przeprowadź testy dysku twardego w programie Dell Diagnostics (patrz [Dell Diagnostics](#)).

Hard-disk drive controller failure 0 (Awaria kontrolera napędu dysku twardego 0) —

dysk twardey nie odpowiada na polecenia komputera. Zamknij komputer, wyjmij dysk twardey (patrz [Dysk twardey](#)), a następnie uruchom komputer z dysku CD. Następnie wyłącz komputer, zainstaluj dysk twardey i ponownie uruchom komputer. Jeżeli problem się powtórzy, spróbuj użyć innego napędu. Przeprowadź testy dysku twardego w programie Dell Diagnostics (patrz [Dell Diagnostics](#)).

Hard-disk drive failure (Awaria dysku twardego) —

dysk twardey nie odpowiada na polecenia komputera. Zamknij komputer, wyjmij dysk twardey (patrz [Dysk twardey](#)), a następnie uruchom komputer z dysku CD. Następnie wyłącz komputer, zainstaluj dysk twardey i ponownie uruchom komputer. Jeżeli problem się powtórzy, spróbuj użyć innego napędu. Przeprowadź testy dysku twardego w programie Dell Diagnostics (patrz [Dell Diagnostics](#)).

Hard-disk drive read failure (Błąd odczytu z napędu dysku twardego) —

dysk twardey może być uszkodzony. Zamknij komputer, wyjmij dysk twardey (patrz [Dysk twardey](#)), a następnie uruchom komputer z dysku CD. Następnie wyłącz komputer, zainstaluj dysk twardey i ponownie uruchom komputer. Jeżeli problem się powtórzy, spróbuj użyć innego napędu. Przeprowadź testy dysku twardego w programie Dell Diagnostics (patrz [Dell Diagnostics](#)).

Włóż nośnik rozruchowy —

nastąpiła próba uruchomienia systemu operacyjnego z nierozruchowego dysku CD. Włóż rozruchowy dysk CD.

Invalid configuration information-please run System Setup Program (Nieprawidłowe informacje o konfiguracji - uruchom program konfiguracji systemu) —

informacje o konfiguracji systemu mogą nie odpowiadać konfiguracji sprzętu. Komunikat ten może zostać wyświetlony po zainstalowaniu modułu pamięci. Skoryguj odpowiednie opcje w programie konfiguracji systemu (patrz [Korzystanie z programu konfiguracji systemu](#)).

Keyboard clock line failure (Awaria linii zegarowej klawiatury) —

w przypadku korzystania z zewnętrznej klawiatury sprawdź połączenie przewodu. Wykonaj testy kontrolera klawiatury w programie Dell Diagnostics (patrz [Dell Diagnostics](#)).

Keyboard controller failure (Awaria kontrolera klawiatury) —

w przypadku korzystania z zewnętrznej klawiatury sprawdź połączenie przewodu. Ponownie uruchom komputer, nie dotykając klawiatury ani myszy podczas uruchamiania. Wykonaj testy kontrolera klawiatury w programie Dell Diagnostics (patrz [Dell Diagnostics](#)).

Keyboard data line failure (Awaria linii danych klawiatury) —

w przypadku korzystania z zewnętrznej klawiatury sprawdź połączenie przewodu. Wykonaj testy kontrolera klawiatury w programie Dell Diagnostics (patrz [Dell Diagnostics](#)).

Keyboard stuck key failure (Zablokowanie klawisza na klawiaturze) —

w przypadku korzystania z klawiatury zewnętrznej lub klawiatury numerycznej sprawdź połączenie przewodu. Ponownie uruchom komputer, nie dotykając klawiatury ani klawiszy podczas uruchamiania. Wykonaj test zablokowanego klawisza w programie Dell Diagnostics (patrz [Dell Diagnostics](#)).

Memory address line failure at address, read value expecting value (Błąd wiersza «adresu», odczytana «wartość», oczekiwana «wartość») —

moduł pamięci może być uszkodzony lub nieprawidłowo osadzony w gnieździe. Ponownie zainstaluj moduły pamięci i, jeżeli jest to konieczne, dokonaj ich wymiany (patrz [Pamięć](#)).

Błąd przydziału pamięci —

między wykorzystywanym oprogramowaniem a systemem operacyjnym lub innym programem albo narzędziem zachodzi konflikt. Wyłącz komputer, odczekaj

30 sekund, a następnie ponownie uruchom komputer. Spróbuj ponownie uruchomić ten program. Jeśli ponownie wystąpi komunikat o błędzie, zapoznaj się z dokumentacją oprogramowania.

Memory data line failure at address, read value expecting value (Błąd wiersza danych pamięci pod «adresem», oczekiwana «wartość», odczytana «wartość») —

moduł pamięci może być uszkodzony lub nieprawidłowo osadzony w gnieździe. Ponownie zainstaluj moduły pamięci i, jeżeli jest to konieczne, wymień je (patrz [Pamięć](#)).

Memory double word logic failure at address, read value expecting value (Błąd logiczny podwójnego słowa w pamięci w «adresie», odczytana «wartość», oczekiwana «wartość») —

moduł pamięci może być uszkodzony lub nieprawidłowo osadzony w gnieździe. Ponownie zainstaluj moduły pamięci i, jeżeli jest to konieczne, wymień je (patrz [Pamięć](#)).

Memory odd/even logic failure at address, read value expecting value (Błąd logiczny parzystości pamięci w «adresie», odczytana «wartość», oczekiwana «wartość») —

moduł pamięci może być uszkodzony lub nieprawidłowo osadzony w gnieździe. Ponownie zainstaluj moduły pamięci i, jeżeli jest to konieczne, wymień je (patrz [Pamięć](#)).

Memory write/read failure at address, read value expecting value (Błąd zapisu lub odczytu pamięci w «adresie», odczytana «wartość», oczekiwana «wartość») —

moduł pamięci może być uszkodzony lub nieprawidłowo osadzony w gnieździe. Ponownie zainstaluj moduły pamięci i, jeżeli jest to konieczne, wymień je (patrz [Pamięć](#)).

Narzędzie uruchamiania jest niedostępne —

komputer nie może znaleźć dysku twardego. Jeżeli urządzeniem startowym jest dysk twardy, to upewnij się, że napęd jest zainstalowany, właściwie zamontowany i znajduje się na nim partycja startowa.

No boot sector on hard drive (Brak sektora rozruchowego na dysku twardym) —

system operacyjny może być uszkodzony. Skontaktuj się z firmą Dell. Patrz [Kontakt z firmą Dell](#).

Brak przerwania jednostki czasowej —

jeden z układów na płycie systemowej może działać nieprawidłowo. Przeprowadź testy systemu w programie Dell Diagnostics (patrz [Dell Diagnostics](#)).

Not enough memory or resources. Exit some programs and try again (Zamknij niektóre programy i spróbuj ponownie) —

otworzono zbyt wiele programów. Zamknij wszystkie okna i ponownie spróbuj otworzyć program, z którego chcesz korzystać.

Operating system not found (Nie znaleziono systemu operacyjnego) —

zainstaluj z powrotem dysk twardy (patrz [Dysk twardy](#)). Jeśli problem nie został usunięty, skontaktuj się z firmą Dell. Patrz [Kontakt z firmą Dell](#).

Optional ROM bad checksum (Nieprawidłowa suma kontrolna opcjonalnej pamięci ROM) —

Prawdopodobna usterka opcjonalnej pamięci ROM. Skontaktuj się z firmą Dell. Patrz [Kontakt z firmą Dell](#).

A required.DLL file was not found (Nie znaleziono wymaganej biblioteki .DLL) —

Brak pliku wymaganego do otwarcia żądanego programu. Usuń, a następnie ponownie zainstaluj program.

1. Kliknij przycisk **Start**, a następnie kliknij polecenie **Control Panel** (Panel sterowania).
2. Kliknij **Add or Remove Programs** (Dodaj lub usuń programy).
3. Wybierz program, który chcesz usunąć.
4. Kliknij **Remove** (Usuń) lub **Change/Remove** (Zmień/Usuń) i postępuj zgodnie ze wskazówkami na ekranie.

5. Instrukcje instalacyjne można znaleźć w dokumentacji programu.

Resetowanie nie powiodło się —

system operacyjny nie może znaleźć sektora na dysku twardym. Na dysku twardym może występować nieprawidłowy sektor lub tablica alokacji plików (FAT) może być uszkodzona. Uruchom narzędzie wykrywania błędów systemu Windows w celu sprawdzenia struktury plików na dysku twardym. Instrukcje zostały podane w Centrum pomocy i obsługi technicznej systemu Windows. Aby uzyskać dostęp do Centrum pomocy i obsługi technicznej, patrz [Centrum pomocy i obsługi technicznej systemu Windows](#). Jeżeli jest wiele wadliwych sektorów, wykonaj kopię zapasową danych (jeżeli jest to możliwe), a następnie ponownie sformatuj dysk twardy.

Szukaj błędu —

system operacyjny nie może znaleźć specyficznej ścieżki na dysku twardym.

Błąd podczas zamykania komputera —

Jeden z układów na płycie systemowej może działać nieprawidłowo. Przeprowadź testy systemu w programie Dell Diagnostics (patrz [Dell Diagnostics](#)).

Time-of-day clock lost power (Utrata zasilania zegara systemowego) —

Konfiguracja systemu jest nieprawidłowa. Podłącz komputer do gniazda elektrycznego w celu naładowania akumulatora. Jeśli problem nie został usunięty, spróbuj odzyskać dane za pomocą programu konfiguracji systemu. Następnie natychmiast zakończ program. Patrz [Korzystanie z programu konfiguracji systemu](#). Jeśli komunikat pojawia się ponownie, skontaktuj się z firmą Dell. Patrz [Kontakt z firmą Dell](#).

Zegar nie działa —

akumulator zapasowy, podtrzymujący zasilanie w celu zachowania ustawień systemowych, może wymagać naładowania. Podłącz komputer do gniazda elektrycznego w celu naładowania akumulatora. Jeśli problem nie został usunięty, skontaktuj się z firmą Dell. Patrz [Kontakt z firmą Dell](#).

Time-of-day not set-please run the System Setup program (Nie ustawiono godziny; należy uruchomić program konfiguracji systemu) —

czas lub data ustawione w programie konfiguracyjnym systemu są inne niż te wskazywane przez zegar systemowy. Popraw ustawienia opcji daty (Date) i godziny (Time). Patrz [Korzystanie z programu konfiguracji systemu](#).

Uszkodzenie kości licznika 2 —

Jeden z układów na płycie systemowej może działać nieprawidłowo. Przeprowadź testy systemu w programie Dell Diagnostics (patrz [Dell Diagnostics](#)).

Nieoczekiwane przerwanie w trybie chronionym —

Kontroler klawiatury może działać nieprawidłowo albo moduł pamięci może być nieprawidłowo osadzony w gnieździe. Przeprowadź testy System Memory (Pamięć systemowa) i Keyboard Controller (Kontroler klawiatury) w programie Dell Diagnostics (patrz [Dell Diagnostics](#)).

x:\ is not accessible The device is not ready (x:\ nie jest dostępne Urządzenie nie jest gotowe) —

włóż dysk do napędu i spróbuj ponownie.

Ostrzeżenie: Stan naładowania akumulatora jest krytycznie niski —

kończy się energia w akumulatorze. Wymień akumulator lub podłącz komputer do gniazda elektrycznego. Można też aktywować tryb hibernacji lub wyłączyć komputer.

Problemy z kartami ExpressCard

 **OSTRZEŻENIE:** Przed rozpoczęciem dowolnej z procedur opisanych w tej sekcji należy zapoznać się z instrukcjami dotyczącymi bezpieczeństwa, zamieszczonymi w *Przewodniku z informacjami o produkcji*.

Sprawdź kartę ExpressCard —

sprawdź, czy karta ExpressCard jest prawidłowo umieszczona w gnieździe.

Upewnij się, że karta została rozpoznana przez system Windows —

upewnij się, że karta jest wymieniona w Menedżerze urządzeń. Kliknij przycisk **Start**→ i wybierz opcje **Control Panel** (Panel sterowania)→ **System**→ **Hardware** (Sprzęt)→ **Device Manager** (Menedżer urządzeń).

W razie problemów z kartą ExpressCard dostarczoną przez firmę Dell —

skontaktuj się z firmą Dell. Patrz [Kontakt z firmą Dell](#).

W razie problemów z kartą ExpressCard niedostarczoną przez firmę Dell —

skontaktuj się z producentem karty ExpressCard.

Problemy z klawiaturą

 **OSTRZEŻENIE:** Przed rozpoczęciem dowolnej z procedur opisanych w tej sekcji należy zapoznać się z instrukcjami dotyczącymi bezpieczeństwa, zamieszczonymi w *Przewodniku z informacjami o produkcie*.

 **UWAGA:** Podczas korzystania z programu Dell Diagnostics lub programu do konfiguracji systemu (System Setup) należy stosować klawiaturę wbudowaną. Przyłączenie klawiatury zewnętrznej nie ma wpływu na działanie klawiatury wbudowanej.

Problemy z klawiaturą zewnętrzną

 **UWAGA:** Przyłączenie klawiatury zewnętrznej nie ma wpływu na działanie klawiatury wbudowanej.

Sprawdź przewód klawiatury —

zamknij system operacyjny i wyłącz komputer. Odłącz kabel klawiatury oraz sprawdź, czy nie jest on uszkodzony, i ponownie podłącz mocno kabel.

Jeśli korzystasz z przedłużacza klawiatury, odłącz go i podłącz klawiaturę bezpośrednio do komputera.

Sprawdź klawiaturę zewnętrzną —

1. Wyłącz komputer, odczekaj minutę, a następnie włącz go ponownie.
2. Sprawdź, czy lampki Num Lock, Caps Lock i Scroll Lock na zewnętrznej klawiaturze migną podczas procedury rozruchowej.
3. Na pulpicie systemu Windows kliknij przycisk **Start**, wybierz opcje **Programs** (Programy)→ **Accessories** (Akcesoria), a następnie kliknij program **Notepad** (Notatnik).
4. Wpisz kilka znaków za pomocą klawiatury zewnętrznej i sprawdź, czy zostały wyświetlone na wyświetlaczu.

Jeśli nie możesz wykonać tych czynności, oznacza to, że zewnętrzna klawiatura może być uszkodzona.

Aby sprawdzić czy jest to problem z zewnętrzną klawiaturą, sprawdź, czy działa klawiatura wbudowana —

1. Zamknij system operacyjny i wyłącz komputer.
2. Odłącz klawiaturę zewnętrzną.
3. Włącz komputer.
4. Na pulpicie systemu Windows kliknij przycisk **Start**, wybierz opcje **Programs** (Programy)→ **Accessories** (Akcesoria), a następnie kliknij program **Notepad** (Notatnik).
5. Wpisz kilka znaków za pomocą klawiatury zewnętrznej i sprawdź, czy zostały one wyświetlone na wyświetlaczu.

Jeśli teraz znaki są wyświetlane, a nie były wyświetlane podczas korzystania z klawiatury zewnętrznej, oznacza to, że klawiatura zewnętrzna może być uszkodzona. Skontaktuj się z firmą Dell. Patrz [Kontakt z firmą Dell](#).

Wykonaj testy diagnostyczne klawiatury –

przeprowadź testy klawiatury zgodnej z PC-AT w programie Dell Diagnostics (patrz [Dell Diagnostics](#)). Jeśli testy wskazują, że uszkodzona jest klawiatura zewnętrzna, skontaktuj się z firmą Dell. Patrz [Kontakt z firmą Dell](#).

Nieoczekiwane znaki

Wyłącz klawiaturę numeryczną –

naciśnij klawisz <Num Lk>, aby wyłączyć klawiaturę numeryczną, jeżeli zamiast liter są wyświetlane cyfry. Sprawdź, czy świeci się lampka Num Lock.

Blokowanie się komputera i problemy z oprogramowaniem

 **OSTRZEŻENIE:** Przed rozpoczęciem dowolnej z procedur opisanych w tej sekcji należy zapoznać się z instrukcjami dotyczącymi bezpieczeństwa, zamieszczonymi w *Przewodniku z informacjami o produkcie*.

Komputer nie chce się uruchomić

Upewnij się, że zasilacz jest prawidłowo podłączony do komputera i gniazda zasilania.

Komputer przestał reagować

 **POUCZENIE:** Jeśli nie można zamknąć systemu operacyjnego, może nastąpić utrata danych.

Wyłącz komputer –

Jeżeli komputer nie reaguje na naciśnięcie klawisza klawiatury lub ruch myszy, naciśnij i przytrzymaj przez co najmniej 8 do 10 sekund przycisk zasilania, aż komputer wyłączy się. Następnie ponownie uruchom komputer.

Program przestał reagować lub stale się zawiesza

Zakończ działanie programu –

1. Naciśnij jednocześnie klawisze <Ctrl><Shift><Esc>.
2. Kliknij zakładkę **Applications** (Aplikacje) i wybierz program, który przestał reagować.
3. Kliknij przycisk **End Task** (Zakończ zadanie).

 **UWAGA:** Program chkdsk może uruchomić się podczas restartowania komputera. Wykonaj instrukcje pokazane na ekranie.

Sprawdź dokumentację programu –

Jeżeli jest to konieczne, odinstaluj i zainstaluj ponownie program. Instrukcje dotyczące instalowania oprogramowania są zazwyczaj zamieszczone w jego dokumentacji lub na tej samej dyskietce (lub dysku CD), na której znajduje się program.

Program został napisany dla wcześniejszej wersji systemu operacyjnego Microsoft® Windows®

Uruchom Kreator zgodności programów –

kreator zgodności programów konfiguruje program tak, że działa on w środowisku podobnym do środowisk innych niż system operacyjny Windows XP.

1. Kliknij przycisk **Start**, wskaż opcje **Programs** (Programy) → **Accessories** (Akcesoria), a następnie kliknij opcję **Program Compatibility Wizard** (Kreator zgodności programów).

2. Na ekranie powitalnym kliknij **Next** (Dalej).
3. Wykonaj instrukcje pokazane na ekranie.

Pojawia się niebieski ekran

Wyłącz komputer —

Jeżeli komputer nie reaguje na naciśnięcie klawisza klawiatury lub ruch myszy, naciśnij i przytrzymaj przez co najmniej 8 do 10 sekund przycisk zasilania, aż komputer wyłączy się. Następnie ponownie uruchom komputer.

Inne problemy z oprogramowaniem

Sprawdź dokumentację dostarczoną wraz z oprogramowaniem lub skontaktuj się z producentem oprogramowania w celu uzyskania informacji na temat rozwiązywania problemów —

1. Sprawdź, czy program jest zgodny z systemem operacyjnym zainstalowanym w komputerze.
1. Sprawdź, czy komputer spełnia minimalne wymagania sprzętowe potrzebne do uruchomienia programu. Zapoznaj się z dokumentacją oprogramowania.
1. Sprawdź, czy program został poprawnie zainstalowany i skonfigurowany.
1. Sprawdź, czy sterowniki urządzeń nie powodują konfliktów z programem.
1. Jeżeli jest to konieczne, odinstaluj i zainstaluj ponownie program.

Natychmiast utwórz kopie zapasowe swoich plików.

Użyj programu antywirusowego, aby sprawdzić dysk twardy, dyskiety i dyski CD.

Zapisz i zamknij otwarte pliki lub programy, a następnie wyłącz komputer za pomocą menu Start.

Sprawdź obecność w komputerze programów typu spyware —

Jeżeli komputer zwalnia, najczęściej jest to spowodowane odbieraniem reklam wyświetlanych w okienkach podręcznych lub, jeżeli występują problemy z połączeniem z Internetem, komputer mógł zostać zainfekowany programami typu spyware. Należy użyć programu antywirusowego, który zawiera ochronę przeciwko programom typu spyware (używany program może wymagać aktualizacji), aby przeskanować komputer i usunąć programy typu spyware. Więcej informacji można znaleźć pod adresem support.euro.dell.com, gdzie należy odszukać słowo kluczowe *spyware*.

Uruchom program Dell Diagnostics —

Jeżeli wszystkie testy zakończą się pomyślnie, zaistniały błąd jest związany z oprogramowaniem. Patrz [Dell Diagnostics](#).

Problemy z pamięcią

⚠ OSTRZEŻENIE: Przed rozpoczęciem dowolnej z procedur opisanych w tej sekcji należy zapoznać się z instrukcjami dotyczącymi bezpieczeństwa, zamieszczonymi w *Przewodniku z informacjami o produkcji*.

Jeżeli wyświetlany jest komunikat o niewystarczającej ilości pamięci —

1. Zapisz i zamknij wszystkie otwarte pliki i zakończ działanie wszystkich otwartych programów, których nie używasz, aby sprawdzić, czy spowoduje to rozwiązanie problemu.
1. Informacje na temat minimalnych wymagań dotyczących pamięci można znaleźć w dokumentacji dostarczonej z oprogramowaniem. W razie potrzeby zainstaluj dodatkową pamięć (patrz [Pamięć](#)).
1. Popraw osadzenie modułów pamięci, aby upewnić się, że komputer prawidłowo komunikuje się z pamięcią (patrz [Pamięć](#)).
1. Uruchom program Dell Diagnostics (patrz [Dell Diagnostics](#)).

Jeżeli występują inne problemy z pamięcią —

1. Popraw osadzenie modułów pamięci, aby upewnić się, że komputer prawidłowo komunikuje się z pamięcią (patrz [Pamięć](#)).
1. Upewnij się, że postępujesz zgodnie ze wskazówkami dotyczącymi instalacji pamięci (patrz [Pamięć](#)).
1. Uruchom program Dell Diagnostics (patrz [Dell Diagnostics](#)).

Problemy z siecią

 **OSTRZEŻENIE:** Przed rozpoczęciem dowolnej z procedur opisanych w tej sekcji należy zapoznać się z instrukcjami dotyczącymi bezpieczeństwa, zamieszczonymi w *Przewodniku z informacjami o produkcji*.

Sprawdź złącze przewodu sieciowego —

upewnij się, że kabel sieciowy jest dobrze osadzony w złączu z tyłu komputera oraz w gnieździe sieciowym.

Sprawdź lampki sieci na złączu sieci —

jeśli kontrolki nie świecą się, komunikacja sieciowa nie odbywa się. Wymień kabel sieciowy.

Ponownie uruchom komputer i ponownie zaloguj się do sieci.

Sprawdź ustawienia sieciowe —

skontaktuj się z administratorem sieci lub osobą, która konfigurowała daną sieć i sprawdź, czy ustawienia są prawidłowe, a sieć działa.

Problemy z zasilaniem

 **OSTRZEŻENIE:** Przed rozpoczęciem dowolnej z procedur opisanych w tej części należy zapoznać się z instrukcjami dotyczącymi bezpieczeństwa, zamieszczonymi w *Przewodniku z informacjami o produkcji*.

Sprawdź lampkę zasilania — jeśli lampka zasilania świeci się lub miga, komputer jest włączony. Jeżeli lampka zasilania miga, komputer jest w trybie gotowości - naciśnij przycisk zasilania, aby wyjść z trybu gotowości. Jeśli lampka jest wyłączona, naciśnij przycisk zasilania, aby włączyć komputer.

 **UWAGA:** W celu uzyskania informacji o trybie gotowości, patrz [Tryby zarządzania energią](#).

Naładuj akumulator —

poziom naładowania akumulatora może być bardzo niski.

1. Ponownie zainstaluj akumulator.
2. Podłącz komputer do gniazda elektrycznego za pomocą zasilacza.
3. Włącz komputer.

 **UWAGA:** Czas pracy akumulatora (czas, przez który może on przechowywać ładunek elektryczny) zmniejsza się w okresie użytkowania. W zależności od tego, jak często i w jakich warunkach korzysta się z akumulatora, w okresie użytkowania komputera może zaistnieć potrzeba zakupu nowego akumulatora.

Sprawdź lampkę stanu akumulatora —

jeśli kontrolka stanu akumulatora miga lub świeci się na pomarańczowo, poziom naładowania akumulatora jest niski lub akumulator jest wyczerpany. Podłącz komputer do gniazda elektrycznego.

Jeśli lampka stanu akumulatora miga na zmianę na zielono i pomarańczowo, oznacza to, że temperatura akumulatora jest zbyt wysoka, aby możliwe było rozpoczęcie jego ładowania. Wyłącz komputer, odłącz go od gniazda elektrycznego, aby akumulator i komputer ochłodziły się do temperatury pokojowej.

Jeżeli lampka stanu akumulatora miga szybko na pomarańczowo, akumulator może być uszkodzony. Skontaktuj się z firmą Dell. Patrz [Kontakt z firmą Dell](#).

Sprawdź temperaturę akumulatora —

Jeśli temperatura akumulatora jest niższa od 0°C (32°F), komputer nie uruchomi się.

Sprawdź gniazdko elektryczne —

upewnij się, że gniazdko elektryczne jest sprawne, sprawdzając je za pomocą innego urządzenia, np. lampy.

Sprawdź zasilacz prądu zmiennego —

sprawdź połączenia przewodu zasilacza. Jeśli zasilacz wyposażony jest w lampkę, zobacz, czy lampka świeci.

Podłącz komputer bezpośrednio do gniazdka elektrycznego —

sprawdź, czy komputer się włączy, gdy pominięte zostaną urządzenia zabezpieczające, rozgałęźniki i przedłużacze.

Wyeliminuj ewentualne zakłócenia —

wyłącz znajdujące się blisko wentylatory, lampy fluorescencyjne i halogenowe lub inne urządzenia.

Ustaw właściwości zasilania —

patrz [Tryby zarządzania energią](#).

Ponownie zainstaluj moduły pamięci —

jeśli lampka zasilania komputera jest włączona, a wyświetlacz pozostaje ciemny, ponownie zainstaluj moduły pamięci (patrz [Pamięć](#)).

Zapewnienie prawidłowego zasilania komputera

Do użytku z komputerem przeznaczony jest 65-watowy zasilacz. Aby zapewnić optymalną wydajność komputera, można wybrać opcjonalny zasilacz 90-watowy. Użycie zasilacza 90-watowego może skrócić czas wymagany do pełnego ponownego naładowania akumulatora komputera.

Problemy z drukarką

 **OSTRZEŻENIE:** Przed rozpoczęciem dowolnej z procedur opisanych w tej sekcji należy zapoznać się z instrukcjami dotyczącymi bezpieczeństwa, zamieszczonymi w *Przewodniku z informacjami o produkcji*.

 **UWAGA:** Jeżeli potrzebna jest pomoc techniczna dotycząca drukarki, należy zadzwonić do jej producenta.

Sprawdź, czy drukarka jest włączona.

Sprawdź połączenia przewodu drukarki —

- 1 Informacje dotyczące połączeń kabla można znaleźć w dokumentacji drukarki.
- 1 Upewnij się, że kable drukarki są prawidłowo podłączone do drukarki i do komputera.

Sprawdź gniazdko elektryczne —

upewnij się, że gniazdko elektryczne jest sprawne, sprawdzając je za pomocą innego urządzenia, np. lampy.

Upewnij się, że drukarka jest rozpoznawana przez system Windows —

1. Kliknij przycisk **Start**, kliknij polecenie **Control Panel** (Panel sterowania), a następnie kliknij pozycję **Printers and Other Hardware** (Drukarki i inny sprzęt).
2. Kliknij opcję **View installed printers or fax printers** (Wyświetl zainstalowane drukarki lub faks- drukarki).
Jeśli drukarka wymieniona jest na liście, prawym przyciskiem myszy kliknij jej ikonę.
3. Naciśnij przycisk **Properties** (Właściwości), a następnie kliknij zakładkę **Ports** (Porty). W przypadku drukarki równoległej upewnij się, że opcja **Print to the following port(s)** (Drukuj do następujących portów): jest ustawiona na **LPT1 (Printer port)** (LPT1 [Port drukarki]). W przypadku drukarki USB upewnij się, że opcja **Print to the following port(s)** (Drukuj do następujących portów): jest ustawiona na **USB**.

Ponownie zainstaluj sterownik drukarki —

przeczytaj instrukcje zamieszczone w dokumentacji drukarki.

Problemy ze skanerem

 **OSTRZEŻENIE:** Przed rozpoczęciem dowolnej z procedur opisanych w tej sekcji należy zapoznać się z instrukcjami dotyczącymi bezpieczeństwa, zamieszczonymi w *Przewodniku z informacjami o produkcie*.

 **UWAGA:** Jeżeli potrzebna jest pomoc techniczna dotycząca skanera, należy zadzwonić do jego producenta.

Przeczytaj dokumentację drukarki —

informacje o konfiguracji i rozwiązywaniu problemów można znaleźć w dokumentacji drukarki.

Sprawdź dokumentację skanera —

informacje o konfiguracji i rozwiązywaniu problemów można znaleźć w dokumentacji skanera.

Odblokuj skaner —

sprawdź, że skaner jest odblokowany, jeżeli ma on zatrzask lub przycisk blokowania.

Ponownie uruchom komputer i jeszcze raz sprawdź skaner.

Sprawdź połączenia kabli: —

1. Informacje dotyczące połączeń kabla znajdują się w dokumentacji skanera.
1. Upewnij się, że kable skanera są prawidłowo podłączone do skanera i do komputera.

Sprawdź, czy skaner jest rozpoznawany przez system Microsoft Windows —

1. Kliknij przycisk **Start**, kliknij polecenie **Control Panel** (Panel sterowania), a następnie kliknij pozycję **Printers and Other Hardware** (Drukarki i inny sprzęt).
2. Kliknij opcję **Scanners and Cameras** (Skanery i kamery).

Jeżeli skaner znajduje się na liście, zostanie rozpoznany przez system Windows.

Ponownie zainstaluj sterownik skanera —

instrukcje zostały podane w dokumentacji skanera.

Problemy z dźwiękiem i głośnikami

 **OSTRZEŻENIE:** Przed rozpoczęciem dowolnej z procedur opisanych w tej sekcji należy zapoznać się z instrukcjami dotyczącymi bezpieczeństwa, zamieszczonymi w *Przewodniku z informacjami o produkcie*.

Brak dźwięku z wbudowanych głośników

Wyreguluj głośność w systemie Windows —

kliknij dwukrotnie ikonę głośnika znajdującą się w prawym dolnym rogu ekranu. Upewnij się, że dźwięk jest wystarczająco głośny i nie jest wyciszony. Dostosuj poziom głośności, tony niskie lub wysokie, aby wyeliminować zniekształcenia.

Wyreguluj głośność za pomocą skrótów klawiaturowych —

naciśnij <Fn><End>, aby wyłączyć (wyciszyć) lub włączyć zintegrowane głośniki.

Ponownie zainstaluj sterownik dźwięku (audio) —

patrz [Ponowna instalacja sterowników i programów narzędziowych](#).

Brak dźwięku z głośników zewnętrznych

Sprawdź, czy głośnik niskotonowy i zwykłe głośniki są włączone —

zob. schemat konfiguracyjny dostarczony razem z głośnikami. Jeżeli głośniki są wyposażone w regulatory głośności, tak dostosuj poziom głośności, tony niskie i wysokie, aby wyeliminować zniekształcenia.

Dostosuj regulację głośności systemu Windows —

Kliknij lub dwukrotnie kliknij ikonę w prawym dolnym rogu ekranu. Upewnij się, że dźwięk jest wystarczająco głośny i nie jest wyciszony.

Odłącz słuchawki od złącza słuchawek —

z chwilą podłączenia słuchawek do złącza na panelu przednim komputera głośniki są automatycznie wyłączone.

Sprawdź gniazdko elektryczne —

upewnij się, że gniazdko elektryczne jest sprawne, sprawdzając je za pomocą innego urządzenia, np. lampy.

Wyeliminuj ewentualne zakłócenia —

wyłącz znajdujące się blisko wentylatory, lampy fluorescencyjne lub halogenowe, aby sprawdzić, czy występują zakłócenia.

Ponownie zainstaluj sterownik audio —

patrz [Ponowna instalacja sterowników i programów narzędziowych](#).

Uruchom program Dell Diagnostics —

patrz [Dell Diagnostics](#).



UWAGA: Regulacja głośności w niektórych odtwarzaczach MP3 zastępuje ustawienie głośności w systemie Windows. Jeśli były odtwarzane utwory MP3, upewnij się, że głośność w odtwarzaczu nie została zmniejszona ani wyłączona.

Brak dźwięku w słuchawkach

Sprawdź połączenie kablowe ze słuchawkami —

sprawdź, czy kabel słuchawek jest prawidłowo podłączony do złącza słuchawek (patrz [złącza audio](#)).

Wyreguluj głośność w systemie Windows —

kliknij lub dwukrotnie kliknij ikonę w prawym dolnym rogu ekranu. Upewnij się, że dźwięk jest wystarczająco głośny i nie jest wyciszony.

Problemy z panelem dotykowym lub myszą

Sprawdź ustawienia panelu dotykowego —

1. Kliknij przycisk **Start**, kliknij polecenie **Control Panel** (Panel sterowania), a następnie kliknij pozycję **Printers and Other Hardware** (Drukarki i inny sprzęt).
2. Kliknij ikonę **Mouse** (Mysz).
3. Spróbuj zmienić ustawienia.

Sprawdź przewód myszy —

zamknij system operacyjny i wyłącz komputer. Odłącz kabel myszy, sprawdź, czy nie jest on uszkodzony, i ponownie podłącz mocno kabel.

Jeśli korzystasz z przedłużacza myszy, odłącz go i podłącz mysz bezpośrednio do komputera.

Aby sprawdzić, czy problem dotyczy myszy, sprawdź działanie panelu dotykowego —

1. Zamknij system operacyjny i wyłącz komputer.
2. Odłącz mysz.
3. Włącz komputer.
4. Na pulpicie systemu Windows spróbuj przesunąć kursor, zaznaczyć ikonę i wybrać ją przy użyciu panelu dotykowego.

Jeśli panel dotykowy działa poprawnie, być może mysz jest uszkodzona.

Ponownie zainstaluj sterownik panelu dotykowego — patrz [Ponowna instalacja sterowników i programów narzędziowych](#).

Problemy z wideo i wyświetlaczem

 **OSTRZEŻENIE:** Przed rozpoczęciem dowolnej z procedur opisanych w tej sekcji należy zapoznać się z instrukcjami dotyczącymi bezpieczeństwa, zamieszczonymi w *Przewodniku z informacjami o produkcji*.

Jeżeli na wyświetlaczu nie ma obrazu

 **UWAGA:** Jeśli wykorzystywany program wymaga wyższej rozdzielczości niż obsługiwana przez komputer użytkownika, zaleca się podłączenie zewnętrznego monitora do komputera.

Sprawdź akumulator —

w przypadku zasilania komputera akumulatorem poziom naładowania akumulatora może być bardzo niski. Podłącz komputer do gniazda elektrycznego, korzystając z zasilacza, i włącz komputer.

Sprawdź gniazdko elektryczne —

upewnij się, że gniazdko elektryczne jest sprawne, sprawdzając je za pomocą innego urządzenia, np. lampy.

Sprawdź zasilacz prądu zmiennego —

sprawdź połączenia przewodu zasilacza. Jeśli zasilacz wyposażony jest w lampkę, zobacz, czy lampka świeci.

Podłącz komputer bezpośrednio do gniazdko elektrycznego —

sprawdź, czy komputer się włączy, gdy pominięte zostaną urządzenia zabezpieczające, rozgałęźniki i przedłużacze.

Ustaw właściwości zasilania —

wyszukaj słowo kluczowe *standby* w Windows Help and Support Center (Centrum pomocy i obsługi technicznej). Aby uzyskać dostęp do Centrum pomocy i obsługi technicznej, patrz [Centrum pomocy i obsługi technicznej systemu Windows](#).

Przełącz wyświetlenie obrazu —

jeżeli komputer jest podłączony do zewnętrznego monitora, naciśnij klawisze <Fn><F8>, aby przełączyć obraz na wyświetlacz.

Jeżeli obraz na wyświetlaczu jest trudny do odczytania

Wyreguluj jaskrawość —

naciśnij klawisz <Fn> i klawisze strzałek w górę i w dół.

Odsuń zewnętrzny głośnik niskotonowy od komputera lub monitora —

Jeżeli w skład głośników zewnętrznych wchodzi głośnik niskotonowy, sprawdź, czy znajduje się on przynajmniej 60 cm (2 stopy) od komputera lub monitora zewnętrznego.

Wyeliminuj ewentualne zakłócenia —

wyłącz znajdujące się blisko wentylatory, lampy fluorescencyjne i halogenowe lub inne urządzenia.

Obróć komputer w innym kierunku —

wyeliminuj odbicia promieni słonecznych, powodujące obniżenie jakości obrazu.

Wyreguluj ustawienia wyświetlania systemu Windows —

1. Kliknij przycisk **Start**, a następnie kliknij polecenie **Control Panel** (Panel sterowania).
2. Kliknij ikonę **Appearance and Themes** (Wygląd i kompozycje).
3. Kliknij obszar, który chcesz zmienić, lub kliknij ikonę **Display** (Ekran).

Wypróbuj różne ustawienia dla pozycji **Color quality** (Jakość kolorów) i **Screen resolution** (Rozdzielczość ekranu).

Jeżeli można odczytać tylko część obrazu na wyświetlaczu

Podłącz monitor zewnętrzny —

1. Wyłącz komputer i podłącz do niego monitor zewnętrzny.
2. Włącz komputer i monitor oraz wyreguluj jaskrawość i kontrast monitora.

Jeśli zewnętrzny monitor zadziała, może to oznaczać, że jest uszkodzony wyświetlacz lub kontroler grafiki. Skontaktuj się z firmą Dell. Patrz [Kontakt z firmą Dell](#).

Sterowniki

Co to jest sterownik?

Sterownik to program kontrolujący takie urządzenia, jak drukarka, mysz lub klawiatura. Wszystkie urządzenia wymagają zastosowania sterownika.

Sterownik działa jako tłumacz pomiędzy urządzeniem a programami, które z niego korzystają. Każde urządzenie posiada zestaw specjalnych poleceń rozpoznawanych tylko przez jego sterownik.

Firma Dell dostarcza komputer do klienta z zainstalowanymi wymaganymi sterownikami - nie trzeba w nim niczego więcej instalować ani konfigurować.



POUCZENIE: Dysk CD *Drivers and Utilities* może zawierać sterowniki do innych systemów operacyjnych niż system zainstalowany na używanym komputerze. Należy uważać, aby zainstalować oprogramowanie właściwe dla używanego systemu operacyjnego.

Wiele sterowników, takich jak sterownik klawiatury, dostarczanych jest z systemem operacyjnym Microsoft® Windows®. Konieczność zainstalowania sterowników może zaistnieć, gdy:

1. Dokonano uaktualnienia systemu operacyjnego.
1. Ponownie zainstalowano system operacyjny.
1. Przyłączono lub zainstalowano nowe urządzenie.

Identyfikowanie sterowników

Jeśli występuje problem z dowolnym urządzeniem, należy ustalić, czy źródłem problemu jest sterownik, i jeśli będzie to konieczne, zaktualizować go.

1. Kliknij przycisk **Start**, a następnie kliknij pozycję **Control Panel** (Panel sterowania).
2. W obszarze **Pick a Category** (Wybierz kategorię) kliknij ikonę **Performance and Maintenance** (Wydajność i konserwacja).
3. Kliknij pozycję **System**.
4. W oknie **System Properties** (Właściwości: System) kliknij zakładkę **Hardware** (Sprzęt).
5. Kliknij przycisk **Device Manager** (Menedżer urządzeń).
6. Przewiń listę urządzeń, aby sprawdzić, czy obok ikony któregoś z nich nie jest wyświetlany wykrzyknik (żółte kółko ze znakiem [!]).

Jeśli wykrzyknik znajduje się obok nazwy urządzenia, należy ponownie zainstalować używany sterownik lub zainstalować nowy. Patrz [Ponowna instalacja sterowników i programów narzędziowych](#).

Ponowna instalacja sterowników i programów narzędziowych

 **POUCZENIE:** Witryna sieci Web firmy Dell z pomocą techniczną, support.euro.dell.com, oraz dysk CD *Drivers and Utilities* zawierają sterowniki zatwierdzone dla komputerów Dell™. Instalowanie sterowników pochodzących z innych źródeł może spowodować niepoprawne działanie komputera.

 **UWAGA:** Dysk CD *Drivers and Utilities* jest opcjonalny i może nie być wysyłany ze wszystkimi komputerami.

Korzystanie z funkcji przywracania poprzedniej wersji sterownika urządzenia systemu Windows XP

Jeżeli w Twoim komputerze wystąpi problem po zainstalowaniu lub aktualizacji sterownika, możesz użyć funkcji **Przywróć** sterownik w Windows XP, aby zamienić nowy sterownik na poprzednio zainstalowaną wersję.

1. Kliknij przycisk **Start**, a następnie kliknij pozycję **Control Panel** (Panel sterowania).
2. W obszarze **Pick a Category** (Wybierz kategorię) kliknij ikonę **Performance and Maintenance** (Wydajność i konserwacja).
3. Kliknij pozycję **System**.
4. W oknie **System Properties** (Właściwości: System) kliknij zakładkę **Hardware** (Sprzęt).
5. Kliknij przycisk **Device Manager** (Menedżer urządzeń).
6. Kliknij prawym przyciskiem myszy urządzenie, dla którego został zainstalowany nowy sterownik, a następnie kliknij polecenie **Properties** (Właściwości).
7. Kliknij zakładkę **Drivers** (Sterowniki).
8. Kliknij polecenie **Roll Back Driver** (Przywróć sterownik).

Jeśli funkcja przywracania sterowników urządzeń nie rozwiąże problemu, należy skorzystać z funkcji przywracania systemu (patrz [Korzystanie z funkcji przywracania systemu Microsoft Windows XP](#)), aby przywrócić komputer do stanu operacyjnego istniejącego przed zainstalowaniem nowego sterownika.

Korzystanie z dysku CD Drivers and Utilities

 **UWAGA:** Dysk CD *Drivers and Utilities* jest opcjonalny i może nie być wysyłany ze wszystkimi komputerami.

Jeżeli użycie funkcji przywracania sterowników urządzenia lub przywracania systemu nie rozwiąże problemu, należy ponownie zainstalować sterownik z dysku CD *Drivers and Utilities*.

1. Zapisz i zamknij wszystkie otwarte pliki i zamknij wszystkie otwarte programy.
2. Włóż dysk CD *Drivers and Utilities*.

W większości przypadków dysk CD uruchamia się automatycznie. Jeżeli nie, należy uruchomić Eksploratora Windows, kliknąć katalog napędu dysku CD, aby wyświetlić jego zawartość, a następnie dwukrotnie kliknąć plik **autorcd.exe**. Przy pierwszym uruchomieniu dysku CD może zostać wyświetlony monit o instalację plików konfiguracyjnych. Kliknij przycisk **OK**, a następnie postępuj według instrukcji wyświetlanych na ekranie.

3. Z menu rozwijanego **Language** (Język) na pasku narzędzi wybierz język sterownika lub programu narzędziowego (jeśli jest dostępny). Zostanie wyświetlony ekran powitalny.

4. Kliknij **Next** (Dalej).

Program z dysku CD automatycznie sprawdzi sprzęt, aby ustalić, jakie sterowniki i programy są potrzebne na komputerze.

5. Po zakończeniu sprawdzania sprzętu użytkownik może wykryć inne sterowniki i programy narzędziowe. W opcjach **Search Criteria** (Kryteria wyszukiwania) wybierz odpowiednie kategorie z menu rozwijanych **System Model** (Model systemu), **Operating system** (System operacyjny) i **Topic** (Temat).

Wyświetlone zostaną łącza do określonych sterowników i narzędzi używanych na komputerze.

6. Kliknij łącza do określonego sterownika lub programu narzędziowego, aby wyświetlić informacje dotyczące sterownika lub programu narzędziowego, który ma być zainstalowany.
7. Kliknij przycisk **Install** (Instaluj) (jeżeli jest on dostępny), aby rozpocząć instalację sterownika lub programu narzędziowego. Aby dokończyć instalację, postępuj według instrukcji wyświetlanych na ekranie powitalnym.

Jeżeli na ekranie nie ma przycisku **Install** (Instaluj), opcja automatycznej instalacji nie jest dostępna. Instrukcje instalacji można znaleźć w następnych podrozdziałach lub w pliku readme (aby przeczytać plik readme, należy kliknąć przycisk **Extract** [Wyodrębnić]), a następnie postępować zgodnie z instrukcjami wyodrębniania).

Jeżeli pojawi się polecenie zlokalizowania plików sterownika, należy kliknąć katalog CD w oknie informacji o sterowniku, aby wyświetlić pliki skojarzone z tym sterownikiem.

Ręczna ponowna instalacja sterowników

1. Po wyodrębnieniu plików sterownika na dysk twardy w sposób opisany powyżej kliknij przycisk **Start**, a następnie kliknij prawym przyciskiem myszy polecenie **My Computer** (Mój komputer).
2. Kliknij **Properties** (Właściwości).
3. Kliknij zakładkę **Hardware** (Sprzęt) i kliknij przycisk **Device Manager** (Menedżer urządzeń).
4. Kliknij dwukrotnie typ urządzenia, do którego sterownik chcesz zainstalować, jak np. **Modems** (Modemy) lub **Infrared devices** (Urządzenia podczerwieni).
5. Kliknij dwukrotnie nazwę urządzenia, do którego sterownik chcesz zainstalować.
6. Kliknij kartę **Driver** (Sterownik), a następnie kliknij przycisk **Update Driver** (Aktualizuj sterownik).
7. Kliknij opcję **Install from a list or specific location (Advanced)** (Zainstaluj z listy lub określonej lokalizacji [Zaawansowane]), a następnie kliknij **Next** (Dalej).
8. Kliknij **Browse** (Przeglądaj) i przejdź do lokalizacji, do której zostały wcześniej skopiowane pliki sterownika.
9. Po wyświetleniu nazwy odpowiedniego sterownika kliknij **Next** (Dalej).
10. Kliknij **Finish** (Zakończ) i ponownie uruchom komputer.

Rozwiązywanie problemów dotyczących niezgodności oprogramowania i sprzętu

Jeżeli urządzenie albo nie zostało wykryte podczas instalacji systemu operacyjnego, albo zostało wykryte, ale nieprawidłowo skonfigurowane, do rozwiązania niezgodności można użyć narzędzia **Rozwiązywania problemów ze sprzętem**.

Uruchamianie narzędzia do rozwiązywania problemów ze sprzętem:

1. Kliknij kolejno **Start** → **Help and Support** (Pomoc i obsługa techniczna).
2. W polu **Search** (Znajdź) wpisz `hardware troubleshooter` (rozwiązywanie problemów sprzętowych), a następnie kliknij strzałkę, aby rozpocząć wyszukiwanie.
3. Kliknij **Hardware Troubleshooter** (Rozwiązywanie problemów sprzętowych) na liście **Search Results** (Wyniki wyszukiwania).
4. Na liście **Hardware Troubleshooter** (Rozwiązywanie problemów sprzętowych) kliknij pozycję **I need to resolve a hardware conflict on my computer** (Muszę rozwiązać konflikt sprzętowy w komputerze), a następnie kliknij **Next** (Dalej).

Przywracanie systemu operacyjnego

System operacyjny można przywrócić na następujące sposoby:

- 1 Program Przywracanie systemu Microsoft® Windows® XP przywraca wcześniejszy stan systemu operacyjnego bez modyfikowania plików danych. Z tej funkcji należy skorzystać w pierwszej kolejności; pozwala ona przywrócić system operacyjny bez naruszania plików danych. Instrukcje można znaleźć w części [Korzystanie z funkcji przywracania systemu Microsoft Windows XP](#).
- 1 Program Dell PC Restore firmy Symantec przywraca dysk twardy do stanu operacyjnego, w którym znajdował się on w chwili zakupu komputera. Program Dell PC Restore powoduje trwałe usunięcie wszystkich danych z dysku twardego oraz usunięcie wszystkich aplikacji zainstalowanych po otrzymaniu komputera. Programu PC Restore należy użyć tylko wówczas, jeśli program Przywracanie systemu nie rozwiązał problemu z systemem operacyjnym. Instrukcje można znaleźć w części [Korzystanie z programu Dell PC Restore firmy Symantec](#).
- 1 Jeśli do komputera dołączony jest dysk CD z systemem operacyjnym, za jego pomocą można przywrócić system operacyjny komputera. Jednak użycie dysku CD z systemem operacyjnym powoduje także usunięcie plików danych z dysku twardego. Tę metodę należy stosować tylko wtedy, gdy program Przywracanie systemu nie rozwiązał problemu z systemem operacyjnym. Instrukcje można znaleźć w części [Korzystanie z dysku CD z systemem operacyjnym](#).

Korzystanie z funkcji przywracania systemu Microsoft Windows XP

System operacyjny Microsoft Windows XP wyposażony jest w funkcję przywracania systemu pozwalającą Ci przywrócić komputer do stanu wcześniejszego (bez wpływu na pliki), jeżeli zmiany w sprzęcie, oprogramowaniu lub inne zestawienia systemu spowodowały, że komputer działa niezgodnie z oczekiwaniami. Dodatkowe informacje na temat funkcji przywracania systemu można znaleźć w Centrum pomocy i obsługi technicznej systemu Windows. Aby uzyskać dostęp do pomocy, patrz [Centrum pomocy i obsługi technicznej systemu Windows](#).

 **POUCZENIE:** Należy regularnie wykonywać kopie zapasowe plików danych. Funkcja przywracania systemu nie monitoruje plików danych użytkownika ani ich nie przywraca.

 **UWAGA:** Procedury zawarte w tym dokumencie napisano z uwzględnieniem domyślnego widoku Windows, mogą więc nie mieć zastosowania w przypadku ustawienia w komputerze Dell™ widoku klasycznego Windows.

Tworzenie punktu przywracania

1. Kliknij kolejno **Start** → **Help and Support** (Pomoc i obsługa techniczna).
2. Kliknij zadanie **Przywracanie systemu** (System Restore).
3. Wykonaj instrukcje pokazane na ekranie.

Przywracanie komputera do wcześniejszego stanu

Jeżeli problem wystąpił po zainstalowaniu sterownika urządzenia, do rozwiązania problemu należy użyć funkcji przywracania poprzedniej wersji sterownika urządzenia (patrz [Korzystanie z funkcji przywracania poprzedniej wersji sterownika urządzenia systemu Windows XP](#)). Jeśli to nie pomoże, użyj funkcji przywracania systemu.

 **POUCZENIE:** Przed przywracaniem komputera do wcześniejszego stanu należy zapisać i zamknąć wszystkie otwarte pliki oraz zamknąć wszystkie otwarte programy. Dopóki przywracanie systemu nie zostanie zakończone, nie wolno modyfikować, otwierać ani usuwać plików ani programów.

1. Kliknij przycisk **Start** → i wybierz opcje **Programs** (Programy) → **Accessories** (Akcesoria) → **System Tools** (Narzędzia systemowe) → **System Restore** (Przywracanie systemu).
2. Upewnij się, że wybrana jest opcja **Restore my computer to an earlier time** (Przywróć mój komputer do wcześniejszego stanu), i kliknij **Next** (Dalej).
3. Kliknij datę w kalendarzu odpowiadającą stanowi, do którego ma być przywrócony komputer.

Na ekranie **Select a Restore Point** (Wybieranie punktu przywracania) dostępny jest kalendarz umożliwiający przeglądanie i wybór punktów przywracania. Każda data z dostępnymi punktami przywracania jest wyświetlona czcionką pogrubioną.

4. Wybierz punkt przywracania i kliknij **Next** (Dalej).

Jeżeli w kalendarzu jest tylko jeden punkt przywracania, wtedy ten punkt zostanie automatycznie wybrany. Jeśli dostępne są dwa lub więcej punktów przywracania, kliknij odpowiedni punkt.

5. Kliknij **Next** (Dalej).

Gdy funkcja przywracania systemu zakończy zbieranie danych, zostanie wyświetlone okno **Restoration Complete** (Przywracanie zakończone), a następnie komputer zostanie uruchomiony ponownie.

6. Po ponownym uruchomieniu komputera kliknij **OK**.

Aby zmienić punkt przywrócenia, możesz albo powtórzyć wszystkie czynności dla innego punktu przywracania, albo cofnąć przywracanie.

Wycofanie ostatniego przywracania systemu

 **POUCZENIE:** Przed cofnięciem ostatniego przywracania systemu należy zapisać i zamknąć wszystkie otwarte pliki oraz zamknąć wszystkie otwarte programy. Dopóki przywracanie systemu nie zostanie zakończone, nie wolno modyfikować, otwierać ani usuwać plików ani programów.

1. Kliknij przycisk **Start**→ i wybierz opcje **Programs (Programy)**→ **Accessories (Akcesoria)**→ **System Tools (Narzędzia systemowe)**→ **System Restore (Przywracanie systemu)**.
2. Wybierz pozycję **Undo my last restoration (Cofnij moje ostatnie przywracanie)** i kliknij **Next (Dalej)**.

Włączanie funkcji Przywracanie systemu

Jeżeli ponownie instalujesz Windows XP z mniej niż 200 MB dostępnego miejsca na twardym dysku, Przywracanie systemu zostanie automatycznie wyłączone. Aby sprawdzić, czy funkcja System Restore (Przywracanie systemu) jest włączona:

1. Kliknij przycisk **Start**→ i wybierz opcję **Control Panel (Panel sterowania)**.
2. Kliknij opcję **Performance and Maintenance (Wydajność i konserwacja)**.
3. Kliknij pozycję **System**.
4. Kliknij zakładkę **System Restore (Przywracanie systemu)**.
5. Upewnij się, że opcja **Turn off System Restore (Wyłącz przywracanie systemu)** nie jest zaznaczona.

Korzystanie z programu Dell PC Restore firmy Symantec

 **POUCZENIE:** Użycie programu Dell PC Restore powoduje trwałe usunięcie wszystkich danych z dysku twardego oraz usunięcie wszystkich aplikacji lub sterowników zainstalowanych po otrzymaniu komputera. O ile to możliwe, przez użyciem programu PC Restore należy utworzyć kopię zapasową danych. Programu PC Restore należy użyć tylko wówczas, gdy funkcja przywracania systemu (patrz [Korzystanie z funkcji przywracania systemu Microsoft Windows XP](#)) nie rozwiązała problemu z systemem operacyjnym.

 **UWAGA:** Program Dell PC Restore firmy Symantec może nie być dostępny w pewnych krajach lub dla pewnych komputerów.

Z programu Dell PC Restore firmy Symantec należy skorzystać tylko jako z ostatniej metody przywrócenia systemu operacyjnego. Program PC Restore przywraca dysk twardy do stanu operacyjnego, w którym znajdował się on w chwili zakupu komputera. Wszystkie programy lub pliki, które zostały dodane od chwili odebrania komputera - włącznie z plikami danych - zostaną trwałe usunięte z dysku twardego. Pliki danych obejmują dokumenty, arkusze kalkulacyjne, wiadomości e-mail, zdjęcia cyfrowe, pliki muzyczne itp. O ile to możliwe, przez użyciem programu PC Restore należy utworzyć kopię zapasową wszystkich danych.

Aby użyć programu PC Restore:

1. Włącz komputer.

W trakcie procesu rozruchu u góry ekranu zostanie wyświetlony niebieski pasek z napisem **www.dell.com**.

2. Natychmiast po zobaczeniu niebieskiego paska naciśnij klawisz <Ctrl><F11>.

Jeżeli nie naciśniesz na czas klawiszy <Ctrl><F11>, pozwól komputerowi zakończyć uruchomienie, a następnie ponownie uruchom komputer.

 **POUCZENIE:** Jeżeli nie chcesz skorzystać z programu PC Restore, kliknij opcję **Reboot (Ponowny rozruch)** w kolejnym punkcie.

3. Na następnym wyświetlonym ekranie kliknij opcję **Restore (Przywróć)**.

4. Na następnym ekranie kliknij opcję **Confirm (Potwierdź)**.

Cały proces przywracania trwa około 6-10 minut.

5. Po monicie należy nacisnąć przycisk **Finish (Zakończ)**, aby ponownie uruchomić komputer.

 **UWAGA:** Nie należy ręcznie wyłączać komputera. Należy kliknąć przycisk **Finish (Zakończ)** i pozwolić komputerowi wykonać pełny ponowny rozruch.

6. Po monicie należy kliknąć przycisk **Yes (Tak)**.

Nastąpi ponowne uruchomienie komputera. Ponieważ komputer jest przywracany do stanu początkowego, wyświetlane ekrany, takie jak End User License Agreement (Umowa licencyjna użytkownika końcowego), są takie same, jak w przypadku pierwszego włączenia komputera.

7. Kliknij **Next (Dalej)**.

Zostanie wyświetlony ekran **System Restore (Przywracanie systemu)**, a następnie komputer zostanie ponownie uruchomiony.

- Po ponownym uruchomieniu komputera kliknij **OK**.

Usuwanie programu Dell PC Restore

 **POUCZENIE:** Usunięcie programu Dell PC Restore z dysku twardego spowoduje trwałe usunięcie narzędzia PC Restore z komputera. Po usunięciu programu Dell PC Restore nie będzie można go używać do przywracania systemu operacyjnego komputera.

Program Dell PC Restore umożliwia przywrócenie dysku twardego do stanu operacyjnego, w którym znajdował się on w chwili zakupu komputera. Zaleca się, aby *nie* usuwać programu PC Restore z komputera nawet w celu uzyskania dodatkowego miejsca na dysku twardego. W przypadku usunięcia programu PC Restore z dysku twardego nie będzie już można go przywrócić i nie będzie można go już nigdy użyć do przywrócenia systemu operacyjnego komputera do stanu początkowego.

Aby usunąć program PC Restore:

- Zaloguj się na komputerze jako administrator lokalny.
- W Eksploratorze Windows przejdź do katalogu `c:\dell\utilities\DSR`.
- Dwukrotnie kliknij nazwę pliku **DSRIRRemv2.exe**.

 **UWAGA:** Jeśli nie zalogujesz się jako administrator lokalny, zostanie wyświetlony komunikat z informacją, że należy się zalogować jako administrator. Kliknij przycisk **Quit** (Zakończ), a następnie zaloguj się jako administrator lokalny.

 **UWAGA:** Jeśli na dysku twardego komputera nie istnieje partycja programu PC Restore, zostanie wyświetlony komunikat z informacją, że nie odnaleziono partycji. Kliknij przycisk **Quit** (Zakończ): nie ma partycji do usunięcia.

- Kliknij przycisk **OK**, aby usunąć partycję programu PC Restore z dysku twardego.
- Kliknij przycisk **Yes** (Tak), gdy zostanie wyświetlony komunikat potwierdzenia.
Partycja programu PC Restore zostanie usunięta i zwolnione miejsce na dysku zostanie dodane do obszaru dostępnego na twardego dysku.
- Kliknij prawym przyciskiem myszy pozycję **Local Disk (C)** (Dysk lokalny) w Eksploratorze Windows, kliknij opcję **Properties** (Właściwości), a następnie sprawdź, czy dostępne jest dodatkowe miejsce na dysku wskazywane przez zwiększoną wartość pola **Free Space** (Wolne miejsce).
- Kliknij przycisk **Finish** (Zakończ), aby zamknąć okno **PC Restore Removal** (Usuwanie programu PC Restore).
- Uruchom komputer.

Korzystanie z dysku CD z systemem operacyjnym

Przed rozpoczęciem pracy

W przypadku planowania ponownej instalacji systemu Windows XP w celu naprawienia problemu z nowo zainstalowanym sterownikiem, należy najpierw spróbować użyć funkcji przywracania sterowników urządzeń systemu Windows XP (patrz [Korzystanie z funkcji przywracania poprzedniej wersji sterownika urządzenia systemu Windows XP](#)). Jeśli funkcja przywracania sterowników urządzeń nie rozwiąże problemu, należy użyć funkcji przywracania systemu, aby przywrócić system operacyjny do stanu sprzed instalacji nowego sterownika urządzenia. Patrz [Korzystanie z funkcji przywracania systemu Microsoft Windows XP](#).

 **POUCZENIE:** Przed rozpoczęciem instalowania należy wykonać kopie zapasowe wszystkich plików danych na głównym dysku twardego. W konwencjonalnych konfiguracjach dysków twardego za główny dysk twardego uznaje się pierwszy dysk wykryty przez komputer.

Aby zainstalować ponownie system Windows XP, potrzebne są następujące elementy:

- Dysk CD Dell™ *Operating System*
- Dysk CD Dell *Drivers and Utilities*

 **UWAGA:** Dysk CD *Drivers and Utilities* zawiera sterowniki zainstalowane fabrycznie podczas montażu komputera. Do załadowania wszelkich wymaganych sterowników należy użyć dysku CD *Drivers and Utilities*. W zależności od regionu, w którym został zamówiony komputer lub od tego, czy zostały zakupione dyski CD, dysk CD *Drivers and Utilities* oraz dysk CD z *systemem operacyjnym* mogą nie zostać wysłane wraz z komputerem.

Ponowna instalacja systemu Windows XP

Proces ponownej instalacji może potrwać od 1 do 2 godzin. Po ponownym zainstalowaniu systemu operacyjnego należy ponownie zainstalować sterowniki urządzeń, oprogramowanie antywirusowe i inne oprogramowanie.

 **POUCZENIE:** Dysk CD zawierający *system operacyjny* udostępnia opcje ponownej instalacji systemu operacyjnego Windows XP. Opcje te mogą spowodować zastąpienie plików i mieć wpływ na programy zainstalowane na dysku twardego. Dlatego nie należy ponownie instalować systemu operacyjnego Windows XP, o ile pomoc techniczna firmy Dell nie zaleci wykonania tej czynności.

 **POUCZENIE:** Aby uniknąć konfliktów z systemem Windows XP, należy wyłączyć programy antywirusowe zainstalowane na komputerze przed ponowną instalacją systemu Windows XP. Informacje na ten temat można znaleźć w dokumentacji oprogramowania.

1. Zapisz i zamknij wszystkie otwarte pliki i zamknij wszystkie otwarte programy.
2. Włóż dysk CD zawierający system operacyjny. Kliknij **Exit** (Zakończ) w przypadku pojawienia się komunikatu Install Windows XP (Instalacja Windows XP).
3. Uruchom komputer.
4. Naciśnij klawisze <F12> zaraz po wyświetleniu logo DELL™.
Jeśli pojawi się logo systemu operacyjnego, poczekaj aż zobaczysz pulpit Windows, a następnie wyłącz komputer i spróbuj ponownie.
5. Za pomocą klawiszy strzałek wybierz pozycję **CD-ROM** i naciśnij klawisz <Enter>.
6. Po wyświetleniu komunikatu Press any key to boot from CD (Naciśnij dowolny klawisz, aby dokonać rozruchu z dysku CD) naciśnij dowolny klawisz.
7. Jeśli zostanie wyświetlony ekran **Windows XP Setup** (Konfiguracja systemu Windows XP), naciśnij klawisz <Enter>.
8. Dokończ ponowną instalację, postępując zgodnie z instrukcjami wyświetlanymi na ekranie.
9. Po zakończeniu ponownej instalacji systemu operacyjnego, zainstaluj ponownie wymagane sterowniki i aplikacje. Patrz [Ponowna instalacja sterowników i programów narzędziowych](#).

[Powrót do spisu treści](#)